

GENOMFRYSA

- GB
- AR
- BG
- CZ
- DE
- DK
- ES
- ET
- FR
- FI
- GR
- HR
- HU
- IS
- IT
- LT
- LV
- NL
- NO
- PL
- PT
- RO
- RS
- RU
- SE
- SI
- SK
- TR
- UA



Design and Quality
IKEA of Sweden



ENGLISH	6
عربي	8
БЪЛГАРСКИ	10
ČESKY	12
DEUTSCH	14
DANSK	16
ESPAÑOL	18
EESTI	20
FRANÇAIS	22
SUOMI	24
ΕΛΛΗΝΙΚΑ	26
HRVATSKI	28
MAGYAR	30
ÍSLENSKA	32
ITALIANO	34
LIETUVIŲ	36
LATVISKI	38
NEDERLANDS	40
NORSK	42
POLSKI	44
PORTUGUÊS	46
ROMÂNĂ	48
SRPSKI	50
РУССКИЙ	52
SVENSKA	54
SLOVENŠČINA	56
SLOVENČINA	58
TÜRKÇE	60
УКРАЇНСЬКА	62

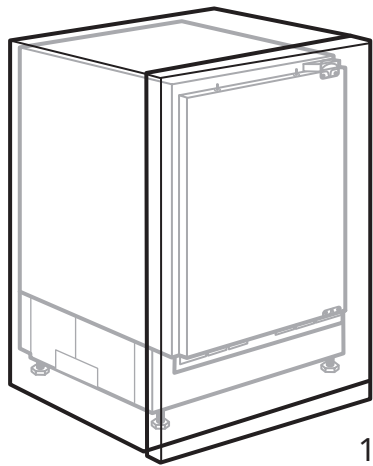

1x

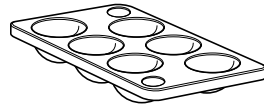

1x

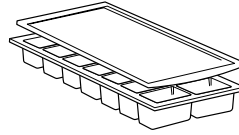

1x

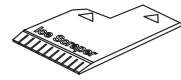

1x

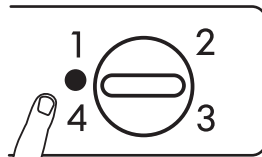
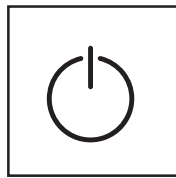
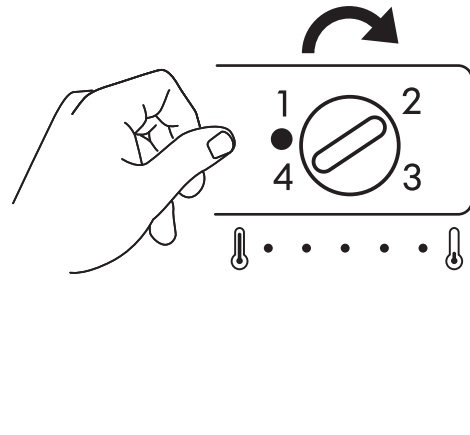

OFF

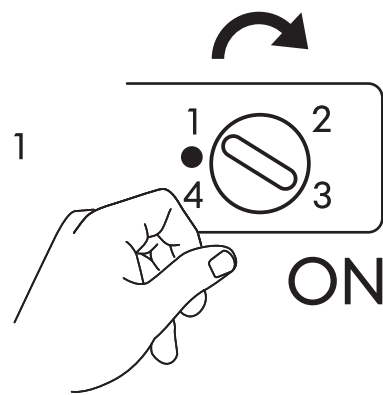

ON

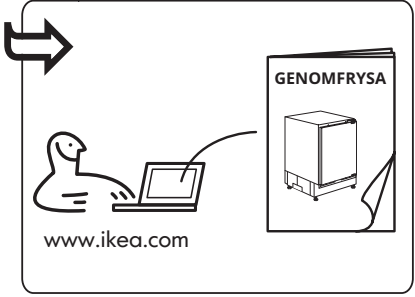
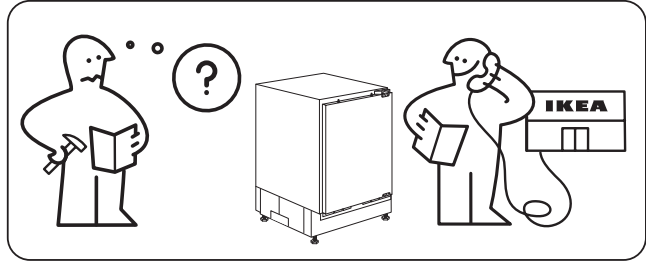
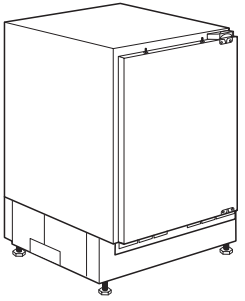
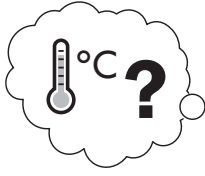

Product description

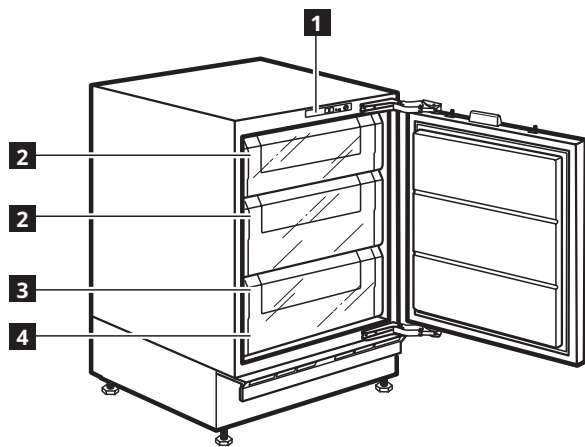

- 1** Control panel
- 2** Freezer drawers (freezing-In)
- 3** Freezer drawer
- 4** Rating plate

Freezer compartment (marked with the symbol for storing fresh food, frozen food and making ice cubes)

Characteristics, technical data and images may vary according to the model.

Accessories

- Freezer block
- Ice tray
- Ice scraper

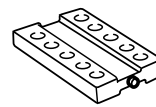

1x

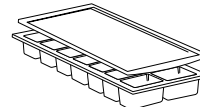

1x

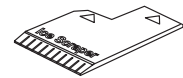

1x

First use

Connect the appliance to the mains power supply. The ideal temperatures for preserving food have already been set at the factory (2-3/MED).

To avoid food waste, please refer to the recommended setting and storage times found in the user manual.

Note: After switching the appliance on, it will be necessary to wait for 2 to 3 hours before a temperature suitable for a standard appliance load is reached.

Controls

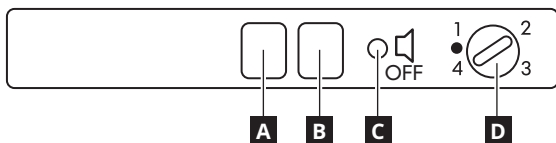

- A** RED LED: indicates that the freezer temperature is too high (see "what to do if")
- B** GREEN LED: indicates that the appliance is on
- C** Door contact switch
- Ca** Door contact switch for reset of acoustic alarm
- D** Thermostat.

Daily use

Operation of the freezer

The freezer can be used for storing already frozen food and for freezing fresh food. The amount of fresh food (in kg) that can be frozen in 24 hours is indicated on the appliance data plate. The freezer can operate at ambient temperatures between +10°C and +32°C. Optimal performance is obtained at temperatures between +16°C and +32°C.

Switching on the freezer for the first time

- There is no need to set the freezer temperature on the thermostat because the appliance is already factory set.
- Plug in the appliance. The green LED (indicating that the appliance is ON) and the red LED will light up, and on some models also the acoustic alarm (if provided) will sound after about 1 minute, indicating that the freezer has not yet reached a sufficiently cold temperature for storage of foodstuffs.
- To mute the acoustic alarm press the door switch.

Adjusting the thermostat

Select the freezer compartment temperature using the thermostat knob:

- 1** = Minimum freezing power
- 4** = Maximum freezing power

Ambient air temperature, the frequency of door opening and the amount of food to freeze can affect the freezer temperature adjustments.

We therefore recommend starting with a medium temperature setting 2 - 3.

Function of LEDs

The green LED indicates whether the appliance is ON. The red LED indicates that the internal temperature of the appliance is not suitable for storing food.

Door alarm

If the door will be left open for more than 1 minute the alarm ring. Close the door or press for few seconds the botton C.

Installation

⚠ The appliance must be handled and installed by two or more persons - risk of injury. Use protective gloves to unpack and install - risk of cuts.

⚠ Installation, including water supply (if any), electrical connections and repairs must be carried out by a qualified technician. Do not repair or replace any part of the appliance unless specifically stated in the user manual. Keep children away from the installation site. After unpacking the appliance, make sure that it has not been damaged during transport. In the event of problems, contact the dealer or your nearest Aftersales Service. Once installed, packaging waste (plastic, styrofoam parts etc.) must be stored out of reach of children - risk of suffocation. The appliance must be disconnected from the power supply before any installation operation - risk of electric shock. During installation, make sure the appliance does not damage the power cable - risk of fire or electric shock. Only activate the appliance when the installation has been completed.

⚠ Be careful not to damage the floors (e.g. parquet) when moving the appliance. Install the appliance on a floor or support strong enough to take its weight and in a place suitable for its size

and use. Make sure the appliance is not near a heat source and that the four feet are stable and resting on the floor, adjusting them as required, and check that the appliance is perfectly level using a spirit level. Wait at least two hours before switching the appliance on, to ensure that the refrigerant circuit is fully efficient.

⚠ **WARNING:** When positioning the appliance, ensure the supply cord is not trapped or damaged.

⚠ **WARNING:** To avoid a hazard due to instability, positioning or fixing of the appliance must be done in accordance with the manufacturer instructions. It's forbidden to place the refrigerator in such way that the metal hose of gas stove, metal gas or water pipes, or electrical wires are in contact with the refrigerator back wall (condenser coil).

⚠ To guarantee adequate ventilation, leave a space on both sides and above the appliance. The distance between the rear of the appliance and the wall behind the appliance should be 50 mm, to avoid access to hot surfaces. A reduction of this space will increase the Energy consumption of product. Please remove the power cord from condenser hook during installation before connecting product to power supply.

When contacting our Service Provider, please state the codes provided on your product's identification plate. The model information can be retrieved using the QR-Code reported in the energy label. The label also includes the model identifier that can be used to consult the <https://eprel.ec.europa.eu> database portal.

*On the rating plate the article number is 8 digits →

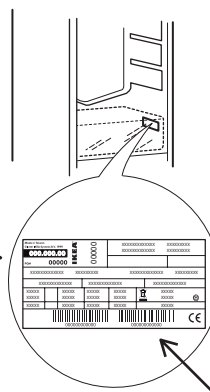

**On the rating plate the serial number is 12 digits

Inspection check list

Please follow the inspection checklist before using your appliance.

If any answer is NOT please follow the relevant action.

Please remember to write down the product serial number and article number as required and attach your receipt to this page.



Product serial number (rating plate) *		
Product artical number (rating plate) **		
Purchasing date		
	If the answer is YES	Actions to do if NOT
Consideration Tray Check that the tube is inside the tray	✓ No action	Put the tube inside the tray
Making sure gasket seals all around the door when the door is closed	✓ No action	Refer to the AI - door alignment step
Checking no collision between parts/forniture while opening/closing the cooling door	✓ No action	Refer to the AI - door alignment step
Secure the installation inside any kitchen system and fixed as required	✓ No action	Follow the AI for the proper installation

General information

The drawers, baskets and shelves should be kept in their current position unless otherwise specified in this quick guide. The light system inside the refrigerator compartment uses LED lights, allowing for better lighting than with traditional light bulbs, as

well as for very low energy consumption. Doors and lids of the refrigeration appliance should be removed before disposal in the landfill, to avoid children or animals getting trapped inside.

Technical data

IKEA	GENOMFRYSA	10	218	40	F
Brand	Model	Freezing capacity (kg/24h)	Energy consumption (kwh/year)	Noise level (dba)	Energy class

شرح المنتج

- 1 لوحة التحكم
 - 2 أدراج الفريزر (التجميد)
 - 3 درج الفريزر
 - 4 لوحة الصنع
- حيز التجميد
(مميز بالرمز * ***) لتخزين الأطعمة الطازجة، الأطعمة المجمدة وإعداد مكعبات الثلج)

قد تختلف المواصفات والبيانات الفنية والصور تبعاً للموديل.

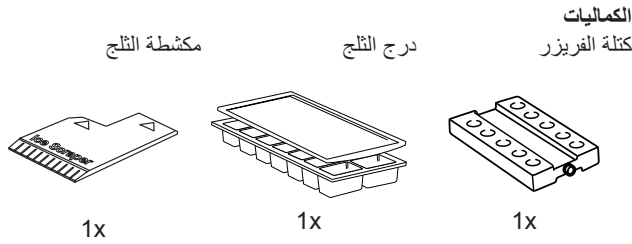
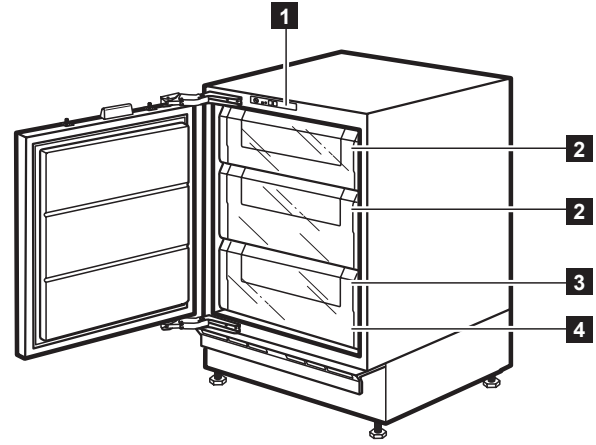

الاستخدام الأول

ملاحظة: بعد تشغيل الجهاز، سيلازم الانتظار لمدة من 2 إلى 3 ساعات قبل بلوغ درجة الحرارة المناسبة لحمل الجهاز القياسي.

قم بتوصيل الجهاز بمصدر الإمداد بالتيار الكهربائي. قد تم ضبط درجات الحرارة المثالية لحفظ الأطعمة في المصنع (2-3/متوسط).

لتجنب تلف الأطعمة، يُرجى الرجوع إلى الإعداد الموصى به وأوقات التخزين الموجودة في دليل المستخدم.

عناصر التحكم

- A** لمبة LED باللون الأحمر: تشير إلى أن درجة حرارة الفريزر مرتفعة للغاية (راجع "ماذا افعل إذا")
- B** لمبة LED باللون الأخضر: تشير إلى أن الجهاز مشغل
- C** المفتاح التلامسي للباب
- Ca** المفتاح التلامسي للباب لإعادة ضبط الإنذار الصوتي
- D** الترموستات.

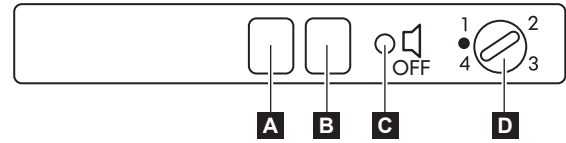

الاستخدام اليومي

وظيفة لمبات LED
تشير لمبة LED باللون الأخضر إلى أن الجهاز مشغلاً.
تشير لمبة LED باللون الأحمر إلى أن درجة الحرارة الداخلية للجهاز ليست ملائمة لتخزين الأطعمة.

إنذار الباب
في حالة ترك الباب مفتوحاً لما يزيد عن دقيقة واحدة يصدر الإنذار حينئذ. أغلق الباب أو اضغط على الزر C لعدة ثوانٍ.

تشغيل الفريزر
يمكن استخدام الفريزر لتخزين الأطعمة المجمدة فعلياً وتجميد الأطعمة الطازجة. كمية الأطعمة الطازجة (بالكيلوجرام) التي يمكن تجميدها في 24 ساعة مبيّنة على لوحة البيانات. يمكن تشغيل الفريزر في درجات حرارة محيطية بين +10°م و +32°م. يتم الحصول على الأداء المثالي عند درجات حرارة تبلغ ما بين +16°م و +32°م.

- تشغيل الفريزر لأول مرة**
- لا يلزم ضبط درجة حرارة الفريزر بالترموستات لأن الجهاز تم ضبطه فعلياً بالمصنع.
 - قم بتوصيل الجهاز بالكهرباء. لمبة LED باللون الأخضر (تشير إلى أن الجهاز مشغلاً) وستضيء لمبة LED باللون الأحمر، وفي بعض الموديلات (في حالة التزود به) سيصدر إنذار صوتي بعد ما يقرب من دقيقة واحدة للإشارة إلى أن الفريزر لم يصل إلى درجة البرودة الكافية لتخزين المواد الغذائية.
 - لكنتم صوت الإنذار الصوتي اضغط على مفتاح الباب.

ضبط الترموستات

حدد درجة حرارة حيز التجميد باستخدام مفتاح الترموستات:

- 1 =** أقل قدرة تجميد
- 4 =** أقصى قدرة تجميد
- قد تؤثر، درجة حرارة الهواء المحيط وعدد مرات فتح الباب وكمية الطعام المقرر تجميده، على عمليات ضبط درجة حرارة الفريزر.
- عند النصح يبدأ إعداد درجة حرارة متوسطة 2 - 3.

التركيب

- ⚠️ تحذير: عند وضع الجهاز، تأكد أن كابل الكهرباء غير منحصر أو تالف.
- ⚠️ تحذير: لتجنب خطر عدم ثبات الجهاز، يجب وضع الجهاز وتثبيتته وفقاً لتعليمات الجهة الصانعة. لا يجوز وضع التلاجة بحيث يكون الخرطوم المعدني للموقد الغازي أو الأنابيب المعدنية للغاز أو المياه أو الأسلاك الكهربائية ملامسة للجانب الخلفي من التلاجة (ملف المكثف).
- ⚠️ لضمان وجود تهوية كافية، اترك مسافة على كلا الجانبين وفوق الجهاز. يجب أن تكون المسافة بين الجانب الخلفي للجهاز والجدار الموجود خلف الجهاز 50 مم على الأقل، لتفادي الوصول إلى الأسطح الساخنة، وتقليل هذه المسافة يزيد من استهلاك المنتج للطاقة. يرجى إزالة كابل الكهرباء من شفاط المكثف أثناء التركيب قبل توصيل المنتج بمصدر التيار.

⚠️ يجب نقل الجهاز وتركيبه بواسطة شخصين على الأقل - خطر الإصابة. استخدم قفازات واقية لإخراج الجهاز من العبوة ولتركيبه - ثمة خطر الإصابة بجروح.

⚠️ يجب إجراء عمليات التركيب بما فيها الإمداد بالماء (إذا كان موجوداً) والتوصيلات الكهربائية والإصلاح بواسطة فني مؤهل. لا تقم بإصلاح أو استبدال أي جزء من أجزاء الجهاز ما لم ينص على ذلك بصفة خاصة في دليل المستخدم. أبعد الأطفال عن موقع التركيب. بعد إخراج الجهاز من عبوته، تحقق من عدم تضرره أثناء النقل، في حالة وجود مشاكل، اتصل بالوكيل أو أقرب مركز لخدمة ما بعد البيع. بعد الانتهاء من أعمال التركيب، يجب تخزين مخلفات التغليف (البلاستيك، قطع الستايروفوم وغيرها) بعيداً عن متناول الأطفال - خطر الاختناق. يجب فصل الجهاز عن مصدر الكهرباء قبل إجراء أية أعمال تركيب - خطر التعرض لصدمة كهربائية. أثناء التركيب، تحقق من عدم تلف كابل الكهرباء الخاص بالجهاز - خطر التعرض لصدمة كهربائية. لا تقم بتشغيل الجهاز إلا بعد اكتمال إجراءات التركيب.

⚠️ احرص على عدم إتلاف الأرضيات (الباركيه على سبيل المثال) عند تحريك الجهاز. قم بتركيب ووضع الجهاز على أرضية مستوية قوية بما يكفي لتحمل وزنه وفي مكان مناسب لحجمه واستخدامه. تأكد من عدم وجود الجهاز بالقرب من مصدر للحرارة ومن ثبات الأرجل الأربعة واستقرارها على الأرضية، واضبطهم حسب الحاجة، وتحقق من الاستواء التام للجهاز باستخدام ميزان كحولي. انتظر لمدة ساعتين على الأقل قبل تشغيل الجهاز للتحقق من الفعالية الكاملة لدورة وسيط التبريد.

عند الاتصال بمقدم الخدمة الخاص بنا، يُرجى ذكر الأكواد الموردة بلوحة تمييز المنتج الخاص بك.

يمكن الحصول على معلومات المنتج من خلال مسح الكود QR-Code الموجود على ملصق بيانات الطاقة. يشمل الملصق أيضاً معرف الموديل الذي يمكن استخدامه للاستفسار على الموقع الإلكتروني <https://eprel.ec.europa.eu> ببوابة قاعدة البيانات.

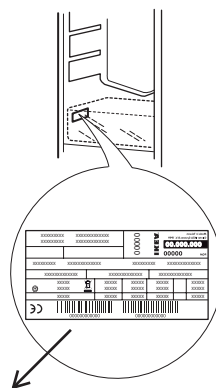

* يتألف رقم البند بلوحة الصنع من 8 أرقام

** يتألف الرقم التسلسلي بلوحة الصنع من 12 رقم

قائمة مراجعة الفحص

يرجى اتباع قائمة مراجعة الفحص قبل استخدام جهازك.

إذا كانت أي إجابة بلا، يرجى اتباع الإجراء المعني.

رجاء تذكر كتابة الرقم التسلسلي للمنتج ورقم التشفير كما هو مطلوب والصق فاتورة الشراء بهذه الصفحة.

الرقم التسلسلي للمنتج (لوحة الصنع) *	
رقم بند المنتج (لوحة الصنع) **	
تاريخ الشراء	

إجراءات توديعها إذا لم	إذا كانت الإجابة بنعم	
ضع الأنبوب داخل الصينية	<input checked="" type="checkbox"/> لم يتخذ إجراء	صينية التكثف تأكد من أن الأنبوب داخل الصينية
ارجع إلى - خطوة محاذاة الباب	<input checked="" type="checkbox"/> لم يتخذ إجراء	تأكد من جميع مانعات التسرب حول الباب عند غلقه
ارجع إلى - خطوة محاذاة الباب	<input checked="" type="checkbox"/> لم يتخذ إجراء	تأكد من عدم وجود تصادم بين الأجزاء/الأثاث أثناء فتح/غلق باب التبريد
اتبع تعليمات التجميع لإجراء التركيب الصحيح	<input checked="" type="checkbox"/> لم يتخذ إجراء	قم بتأمين التركيب داخل أي نظام مطبخي وثبته كما هو مطلوب

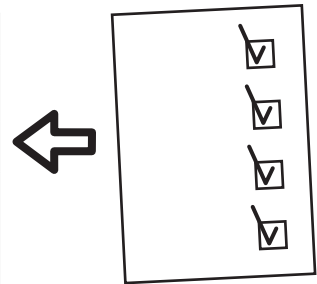

معلومات عامة

نظل الأبراج والسلال والأرفف في موضعهم الحالي مالم يذكر خلاف ذلك في هذا الدليل السريع. يستخدم نظام الإضاءة داخل حيز التبريد لمبات LED، مما يوفر إضاءة أفضل من لمبات الإضاءة التقليدية، بالإضافة إلى استهلاك منخفض جداً من الطاقة. يجب إزالة أبواب التلاجة وأغطيتها قبل التخلص منها في مواقع التجميع، وذلك لتجنب انحصار الأطفال أو الحيوانات بداخلها.

البيانات الفنية

شركة IKEA	GENOMFRYSA	10	218	40	F
الماركة التجارية	الموديل	قدرة التجميد (كجم/24 ساعة)	استهلاك الطاقة (كيلوواط/عام)	مستوى الضوضاء (ديسيبل)	فئة الطاقة

Описание на уреда

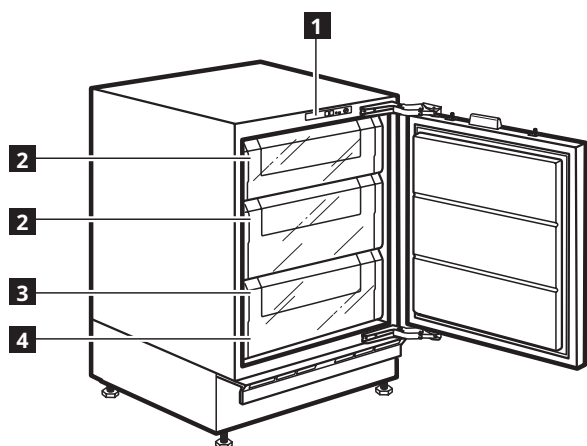

- 1** Контролен панел
- 2** Чекмеджета на фризера (за замразяване)
- 3** Чекмедже на фризера
- 4** Табелка с номинални данни

Фризерно отделение (маркирано със символа *** ** *** за съхраняване на пресни храни, замразени храни и правене на кубчета лед)

Характеристиките, техническите данни и изображенията може да се различават в зависимост от модела.

Принадлежности

Охладителен пакет

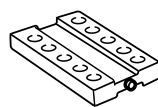

1 бр.

Форма за лед

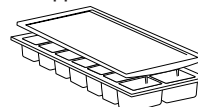

1 бр.

Стъргалка за лед

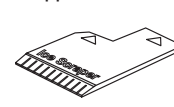

1 бр.

Употреба за първи път

Свържете уреда към електрическата мрежа. Идеалните температури за запазване на храни са предварително настроени фабрично (2-3/MED).

За да избегнете праховане на храни, вижте препоръчителната настройка и времевата на съхранение в ръководството за потребителя.

Забележка: След като включите уреда, ще трябва да изчакате 2 до 3 часа, преди да бъде достигната подходящата температура за стандартно зареден уред.

Прибори за управление

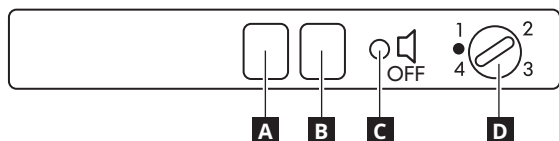

- A** ЧЕРВЕН СВЕТОДИОД: показва, че температурата във фризера е твърде висока (вижте "Какво да направите, ако...")
- B** ЗЕЛЕН СВЕТОДИОД: Показва, че уредът е включен
- C** Магнитен превключвател на вратата
- Ca** Магнитен превключвател на вратата за нулиране на звуковата аларма
- D** Термостат.

Всекидневна употреба

Начин на работа на фризера

Фризерът може да се използва за съхранение на вече замразени храни или за замразяване на пресни храни. Количеството пресни храни (в kg), които могат да бъдат замразени за 24 часа, е посочено на табелката с основните данни. Фризерът може да функционира при температура на околната среда от +10°C до +32°C. Оптималните му работни характеристики се достигат при температури между +16°C и +32°C.

Включване на фризера за първи път

- Не е необходимо да задавате температурата на фризера чрез термостата, защото уредът вече е фабрично настроен.
- Включете уреда в контакт. Зеленият светодиод (показващ, че уредът е включен) и червеният светодиод ще светнат, а при някои модели след около 1 минута ще прозвучи алармата (ако има), показваща, че фризерът все още не е достигнал достатъчно ниска температура за съхранение на хранителни продукти.
- За спиране на звуковата аларма натиснете превключвателя на вратата.

Настройване на термостата

Изберете температурата във фризерното отделение с регулатора на термостата:

- 1** = Минимална мощност на замразяване
- 4** = Максимална мощност на замразяване

Температурата на околната среда, честотата на отваряне на вратата и количеството храни за замразяване може да повлияят на вътрешната температура. Затова Ви препоръчваме да започнете с настройка на средна температура 2 - 3.

Функция на светодиодите

Зеленият светодиод показва дали уредът е включен. Червеният светодиод показва, че вътрешната температура на уреда не е подходяща за съхранение на храни.

Аларма на вратата

Ако вратата бъде оставена отворена за повече от 1 минута, алармата ще се включи. Затворете вратата или натиснете за няколко секунди бутона C.

Инсталиране на уреда

⚠ Боравенето с уреда и инсталирането му трябва да се извършват от две или повече лица – има опасност от нараняване. Използвайте предпазни ръкавици при разопаковането и инсталирането - има опасност от порязвания.

⚠ Инсталирането, включително свързването към водопровода (ако е приложимо), електрическото свързване и ремонтните дейности трябва да се извършват от квалифициран техник. Не поправяйте и не заменяйте части от уреда, ако това не е изрично посочено в ръководството за потребителя. Дръжте децата далеч от мястото, където се извършва инсталирането. След като разопаковате уреда, проверете дали не е повреден по време на транспортирането. При проблеми се обърнете към търговеца или към най-близкия сервиз за следпродажбено обслужване. След инсталирането всички отпадъци от опаковките (пластмаса, стиропор и др.) трябва да се съхраняват далеч от обсега на деца – съществува опасност от задушаване. Уредът трябва да бъде изключен от захранването преди монтажа – има опасност от електрически удар. По време на монтажа внимавайте уредът да не повреди захранващия кабел – има опасност от електрически удар. Включете уреда едва след завършване на инсталирането.

⚠ Внимавайте да не повредите подовите настилки (например паркета), когато местите уреда. Инсталирайте уреда върху под или опора, достатъчно здрави за поддържане на тежестта, и

на място, подходящо за размера и употребата на уреда. При инсталирането се уверете, че уредът не е близо до източник на топлина и четирите крачета лежат плътно на пода, като при необходимост ги регулирайте, и след това проверете дали уредът е нивелиран отлично с помощта на нивелир. Изчакайте поне два часа, преди да включите уреда, за да е сигурно, че охлаждащият контур е напълно функционален.

⚠ ПРЕДУПРЕЖДЕНИЕ: Когато поставяте уреда на мястото му, се уверете, че захранващият кабел не е притиснат или повреден.

⚠ ПРЕДУПРЕЖДЕНИЕ: За избягване на опасност поради нестабилност поставянето или укрепването на уреда трябва да се извършва в съответствие с инструкциите на производителя. Забранено е да се поставя хладилникът така, че металната тръба на газова печка, метални тръби за газ или вода, или електрически кабели да са в контакт със задната стена на хладилника (серпантината на кондензатора).

⚠ За да се гарантира подходяща вентилация, оставете пространство от двете страни и над уреда. Разстоянието между задната част на уреда и стената зад него трябва да е 50 mm, за да се избегне съприкосновение с горещи повърхности. Намалването на това пространство ще увеличи разхода на енергия на уреда. По време на инсталиране на уреда и преди да го свържете към електрическата мрежа, свалете захранващия кабел от кука на кондензатора.

При контакт с нашия доставчик на услуги съобщавайте кодовете, посочени на идентификационната табелка на Вашия уред. Информацията за модела може да бъде извлечена чрез сканиране на QR кода на етикета за енергийния клас. На етикета също така е даден идентификатор на модела, който може да се използва за достъп до портала с базата данни <https://eprel.ec.europa.eu>.

*На табелката с номинални данни артикулният номер е 8-цифрен

Списък за проверка

Преди да използвате уреда, проверете списъка за проверка. Ако някъде отговорът е НЕ, изпълнете съответното действие. Не забравяйте да запишете серийния номер и артикулния номер на уреда и прикрепете Вашата бележка към тази страница.

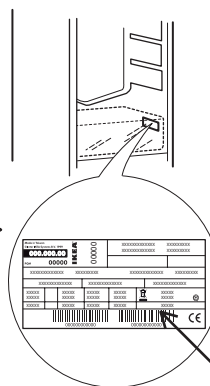

**На табелката с номинални данни серийният номер е 12-цифрен



Серийен номер на уреда (на табелката с номинални данни) *		
Артикулен номер на уреда (на табелката с номинални данни) **		
Дата на закупуване		
	Ако отговорът е ДА	Действия, които да се предприемат, ако отговорът е НЕ
Изпарителна ваничка Проверете дали тръбата е във ваничката	✓ Няма действие	Поставте тръбата във ваничката
Уверете се, че уплътнението уплътнява цялата врата, когато тя е затворена	✓ Няма действие	Вижте инструкциите за сглобяване - стъпка "Регулиране на вратата"
Уверете се, че при отваряне/затваряне на вратата на хладилника тя не се удря в предмети/мебели	✓ Няма действие	Вижте инструкциите за сглобяване - стъпка "Регулиране на вратата"
Инсталирайте и укрепете уреда във всяка кухненска система според необходимото	✓ Няма действие	Вижте инструкциите за сглобяване за правилното инсталиране

Обща информация

Чекмеджетата, кошниците и рафтовете трябва да се запазят в настоящото им положение, освен ако в това кратко ръководство не е посочено друго. Осветителната система в хладилното отделение използва светодиодни лампички, което позволява по-добро осветление и по-ниска консумация

на енергия в сравнение с обикновените крушки. Вратите и капачите на хладилника трябва да се демонтират, преди да извърлите уреда на сметището, за да се избегне възможността деца или животни да останат затворени вътре.

Технически данни

ИКЕА	GENOMFRYSA	10	218	40	F
Марка	Модел	Капацитет на замразяване (kg/24 ч)	Консумация на енергия (kwh/година)	Ниво на шума (dba)	Енергиен клас

За да изтеглите пълната версия, посетете www.ikea.com

Popis spotřebiče

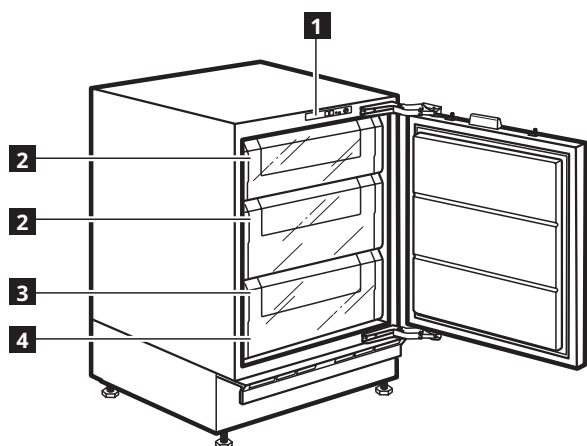

- 1** Ovládací panel
- 2** Zásuvky mrazničky (vnitřní mrazení)
- 3** Zásuvky mrazničky
- 4** Typový štítek

Oddíl mrazničky (označený symbolem pro uskladňování potravin a mraženého jídla a tvorbu kostek ledu)

Parametry, technické údaje a obrázky se mohou lišit v závislosti na modelu.

Příslušenství

Chladicí blok Táč na led Škrabka na led

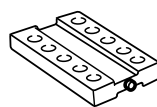

1x

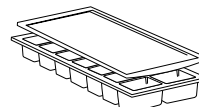

1x

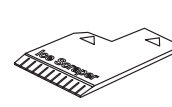

1x

První použití

Připojte spotřebič k elektrické síti. Ideální teploty pro uchovávání potravin byly nastaveny již ve výrobě (2-3/MED).

Aby nedocházelo k plýtvání potravinami, používejte doporučené nastavení a skladovací doby uvedené v návodu k obsluze.

Poznámka: Po zapnutí bude třeba vyčkat 2 až 3 hodiny, než spotřebič dosáhne teploty vhodné pro standardní naplnění.

Ovládací panel

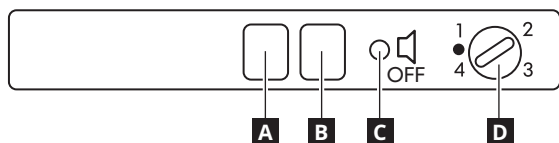

- A** ČERVENÁ KONTROLKA LED: značí, že je teplota mrazničky příliš vysoká (viz „co dělat, když“)
- B** ZELENÁ KONTROLKA LED: značí, že je spotřebič zapnutý
- C** Spínač kontaktu dveří
- Ca** Spínač kontaktu dveří na resetování zvukového alarmu
- D** Termostat.

Každodenní používání

Zacházení s mrazničkou

Mrazničku lze využívat pro uskladňování již zmražených potravin a zmrazení čerstvých potravin. Množství čerstvých potravin (v kg), které lze zamrazit během 24 hodin, je uvedeno na datovém štítku spotřebiče. Mraznička může fungovat za okolní teploty v rozmezí +10 °C až +32 °C. Optimálního výkonu dosáhnete při teplotách mezi +16 °C a +32 °C.

Uvedení mrazničky do provozu

- Teplotu mrazničky není třeba na termostatu nastavovat, jelikož je spotřebič nastaven již z výroby.
- Zapojte spotřebič do elektrické sítě. Rozsvítí se zelená LED (která značí, že je spotřebič spuštěn) a červená LED, a u některých modelů se také přibližně po 1 minutě spustí zvukový alarm (jsou-li jím vybaveny), který znamená, že mraznička zatím nedosáhla dostatečně nízké teploty pro uskladňování potravin.
- Přejete-li si vypnout výstražný zvukový signál, stiskněte spínač dveří.

Nastavení termostatu

Teplotu oddílu mrazničky zvolte pomocí regulátoru termostatu:

1 = Minimální síla mražení

4 = Maximální síla mražení

Teplotu uvnitř produktu může ovlivnit okolní teplota, četnost otevírání dveří a množství mražených potravin.

Doporučujeme proto začít nastavením střední teploty 2-3.

Funkce LED světel

Zelená LED značí, zda je spotřebič zapnutý.

Červená LED značí, že vnitřní teplota spotřebiče není vhodná pro skladování potravin.

Dveřní alarm

Budou-li dveře otevřeny déle než 1 minutu, ozve se výstražný zvuk. Zavřete dveře, nebo na pár vteřin podržte tlačítko C.

Instalace

⚠ Stěhování a instalace spotřebiče vyžaduje minimálně dvě osoby – nebezpečí zranění. Při rozbalování a instalaci používejte ochranné rukavice – nebezpečí pořezání.

⚠ Instalaci, včetně připojení přívodu vody (pokud nějaký existuje) a elektřiny, a opravy musí provádět kvalifikovaný technik. Neopravujte ani nevyměňujte žádnou část spotřebiče, pokud to není výslovně uvedeno v návodu k použití. Nedovolte dětem, aby se přibližovaly k místu instalace. Po vybalení spotřebiče se přesvědčte, že nebyl při dopravě poškozen. V případě problémů se obraťte na prodejce nebo na nejbližší servisní středisko. Po instalaci musí být obalový materiál (plasty, polystyrenová pěna atd.) uložen mimo dosah dětí – nebezpečí udušení. Před zahájením instalace je nutné spotřebič odpojit od elektrické sítě – nebezpečí úrazu elektrickým proudem. Během instalace se ujistěte, že zařízení nepoškozuje napájecí kabel – nebezpečí požáru a úrazu elektrickým proudem. Zařízení nezapínejte, dokud nebyla ukončena instalace.

⚠ Při přemísťování spotřebiče dejte pozor, abyste nepoškodili podlahy (např. parkety). Spotřebič umístěte na podlahu či podložku, která unese jeho hmotnost, na místo vhodné s ohledem na velikost a způsob použití spotřebiče. Přesvědčte se, že spotřebič

není umístěn do blízkosti zdroje tepla a že všechny čtyři nožky stojí pevně na zemi. Podle potřeby nožky nastavte a pomocí vodováhy zkontrolujte, zda je spotřebič dokonale vodorovný. Doporučujeme vám, abyste se zapojením spotřebiče počkali nejméně dvě hodiny, aby chladicí okruh mohl dokonale fungovat.

⚠ **VAROVÁNÍ:** Při umísťování spotřebiče na místo určené se ujistěte, že napájecí kabel není někde zachycen nebo zda nedošlo k jeho poškození.

⚠ **VAROVÁNÍ:** Aby se předešlo nebezpečí v důsledku nestability, musí být spotřebič umístěn nebo upevněn v souladu s pokyny výrobce. Je zakázáno umísťovat chladničku tak, aby se kovová hadice plynového sporáku, kovové plynové nebo vodní potrubí nebo elektrické vedení dotýkaly zadní stěny chladničky (výparník).

⚠ Aby bylo zajištěno dostatečné větrání, ponechte prostor na obou stranách a nad spotřebičem. Za účelem zamezení přístupu k horkému povrchu by měla mezera mezi zadní stranou spotřebiče a stěnou za spotřebičem být 50 mm. Menší mezera zvyšuje spotřebu energie spotřebiče. Při montáži sundejte napájecí kabel z kondenzačního háčku, než spotřebič zapojíte do zásuvky.

Při kontaktování našeho poprodejního servisu prosím uveďte kódy na identifikačním štítku produktu. Informace o modelu získáte přes QR kód na energetickém štítku. Štítek rovněž obsahuje identifikační číslo modelu, které můžete použít k vyhledávání v databázi na portálu <https://eprel.ec.europa.eu>.

* Na výkonovém štítku má identifikační číslo výrobku 8 číslic

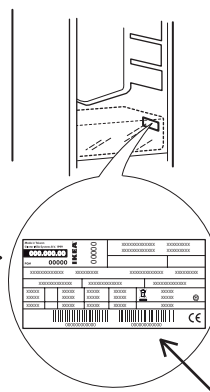

** Na výkonovém štítku má sériové číslo výrobku 12 číslic

Kontrolní seznam

Před prvním použitím postupujte podle tohoto kontrolního seznamu. V případě, že na jakoukoli otázku odpovíte NE, postupujte podle dalšího návodu. Nezapomeňte si zapsat sériové i katalogové číslo výrobku a připnout k této stránce účet či fakturu.



Sériové číslo výrobku (výkonový štítek) *		
Identifikační číslo výrobku (výkonový štítek) **		
Datum zakoupení		
	Je-li odpověď „ANO“	Kroky, které je třeba učinit, pokud je „NE“
Nádoba na kondenzát Zkontrolujte, že se trubice nachází uvnitř nádoby	<input checked="" type="checkbox"/> Bez další akce	Umístěte trubici do nádoby
Ujistěte se, že těsnění funguje po celém obvodu dveří po jejich uzavření	<input checked="" type="checkbox"/> Bez další akce	Viz návod k instalaci – seřízení dveří
Zkontrolujte, zda při otevírání a zavírání dveří nedochází ke kolizím mezi součástmi spotřebiče či nábytkem	<input checked="" type="checkbox"/> Bez další akce	Viz návod k instalaci – seřízení dveří
Dbejte na správnou instalaci v kuchyňské lince	<input checked="" type="checkbox"/> Bez další akce	Viz návod k instalaci

Všeobecné informace

Zásuvky, koše a police byste měli ponechat v jejich stávající poloze, neuvádí-li tento rychlý průvodce jinak. Uvnitř chladničky jsou použity žárovky LED, které poskytují lepší osvětlení než klasické žárovky a mají současně velmi nízkou spotřebu energie.

Před likvidací chladicího zařízení na skládce je třeba demontovat dveře a víka, aby se uvnitř nemohly zaklínit děti nebo zvířata.

Technické údaje

IKEA	GENOMFRYSA	10	218	40	F
Značka	Konfigurace	Mrazicí výkon (kg/24 h)	Spotřeba energie (kWh/rok)	Hladina hluku (dB(A))	Energetická třída

Produktbeschreibung

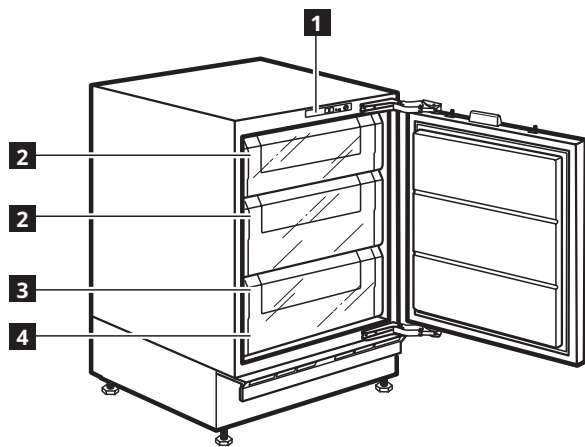

- 1 Bedienfeld
- 2 Gefrierfachschubladen (Einfrieren)
- 3 Gefrierfachschublade
- 4 Typenschild

Gefrierfach
(mit dem Symbol markiert, zum Einlagern von frischen Lebensmitteln, gefrorenen Lebensmitteln und zur Herstellung von Eiswürfeln)

Eigenschaften, technische Daten und Abbildungen können von Modell zu Modell unterschiedlich ausfallen.

Zubehör

Gefrierblock Eiswürfelbehälter Eisschaber

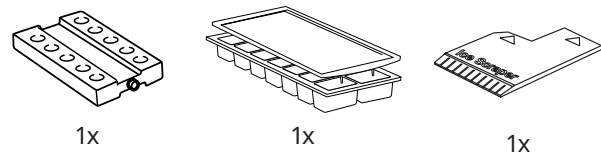

Erster Gebrauch

Das Gerät an das Stromnetz anschließen. Die idealen Temperaturen für die Konservierung von Lebensmitteln wurden bereits werksseitig eingestellt (2-3/MED).

Um Lebensmittelverschwendung zu vermeiden, beachten Sie bitte die empfohlenen Einstellungen und Aufbewahrungszeiträume, die Sie in der Bedienungsanleitung finden.

Hinweis: Nach dem Einschalten des Geräts müssen Sie 2 bis 3 Stunden warten, bis die korrekte Lagertemperatur für ein normal befülltes Gerät erreicht ist.

Bedienelemente

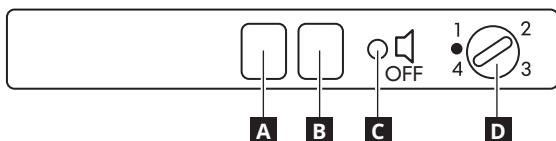

- A ROTE LED: Zeigt an, dass die Gefrierfachtemperatur zu hoch ist (siehe „Was tun, wenn“)
- B GRÜNE LED: Zeigt an, dass das Gerät eingeschaltet ist
- C Türkontaktschalter
- Ca Türkontaktschalter zum Rückstellen des akustischen Alarms
- D Thermostat.

Täglicher Gebrauch

Betrieb des Gefrierschranks

Der Gefrierschrank kann zur Aufbewahrung von bereits gefrorenen Lebensmitteln und zum Einfrieren von frischen Lebensmitteln verwendet werden. Die Menge an frischen Lebensmitteln (in kg), die pro 24 Stunden eingefroren werden kann, ist auf dem Typenschild des Geräts angegeben. Der Gefrierschrank kann bei Raumtemperaturen zwischen +10 °C und +32 °C betrieben werden. Die optimale Leistung wird bei Temperaturen zwischen +16 °C und +32 °C erzielt.

Erstmaliges Einschalten des Gefrierschranks

- Es ist nicht erforderlich, die Gefrierschranktemperatur am Thermostat einzustellen, denn das Gerät wurde bereits werksseitig eingestellt.
- Schließen Sie den Netzstecker an. Die grüne LED (zeigt an, dass das Gerät EIN ist) und die rote LED leuchten auf. Bei einigen Modellen ertönt nach etwa 1 Minute auch ein akustischer Alarm (wenn vorhanden), um anzuzeigen, dass der Gefrierschrank noch keine ausreichend kalte Temperatur für die Lagerung von Lebensmitteln erreicht hat.
- Zum Abschalten des akustischen Alarms drücken Sie den Türschalter.

Einstellen des Thermostats

Wählen Sie die Gefrierfachtemperatur mit dem Thermostatregler:
1 = Minimale Gefrierleistung
4 = Maximale Gefrierleistung
 Umgebungstemperatur, Häufigkeit der Türöffnung und Menge der einzufrierenden Lebensmittel können die Gefrierfachtemperatureinstellungen beeinflussen. Wir empfehlen daher, mit einer mittleren Temperatureinstellung 2 - 3 zu beginnen.

Funktion der LEDs

Die grüne LED zeigt an, ob das Gerät EIN ist. Die rote LED zeigt an, dass die Innentemperatur des Geräts für die Lagerung von Lebensmitteln nicht geeignet ist.

Türalarm

Wenn die Tür mehr als 1 Minute offen gelassen wird, läutet der Alarm. Schließen Sie die Tür oder drücken Sie einige Sekunden lang die Taste C.

Aufstellung

⚠ Das Gerät muss von zwei oder mehr Personen gehandhabt und aufgestellt werden – Verletzungsgefahr. Tragen Sie Schutzhandschuhe zum Auspacken und zur Installation - Risiko von Schnittverletzungen.

⚠ Die Installation, der Wasseranschluss (falls vorhanden), der elektrische Anschluss und eventuelle Reparaturen dürfen nur von einer Fachkraft durchgeführt werden. Reparieren Sie das Gerät nicht selbst und tauschen Sie keine Teile aus, wenn dies von der Bedienungsanleitung nicht ausdrücklich vorgesehen ist. Kinder vom Installationsort fern halten. Prüfen Sie das Gerät nach dem Auspacken auf Transportschäden. Bei Problemen wenden Sie sich bitte an Ihren Händler oder an den nächsten Kundendienst. Nach der Installation müssen Verpackungsabfälle (Kunststoff, Styroporreste usw.) außerhalb der Reichweite von Kindern aufbewahrt werden - Erstickungsgefahr. Das Gerät vor Installationsarbeiten von der Stromversorgung trennen - Stromschlaggefahr. Während der Installation sicherstellen, dass das Netzkabel nicht mit dem Gerät selbst zu beschädigen - Brand- oder Stromschlaggefahr. Das Gerät erst starten, wenn die Installationsarbeiten abgeschlossen sind.

⚠ Achten Sie beim Bewegen des Gerätes darauf, den Boden (z. B. Parkett) nicht zu beschädigen. Stellen Sie das Gerät auf dem Boden oder einer für sein Gewicht ausreichend starken Halterung auf. Der Ort sollte der Größe und der Nutzung des Geräts

entsprechen. Sicherstellen, dass sich das Gerät nicht in der Nähe einer Wärmequelle befindet und dass die vier Füße fest auf dem Boden aufliegen. Die Füße entsprechend einstellen und mit einer Wasserwaage kontrollieren, dass das Gerät vollkommen eben und standfest ist. Warten Sie mindestens zwei Stunden, bevor Sie das Gerät einschalten, um sicherzustellen, dass der Kältemittelkreislauf einwandfrei funktioniert.

⚠ WARNUNG: Stellen Sie beim Aufstellen des Geräts sicher, dass das Netzkabel nicht eingeklemmt oder beschädigt wird.

⚠ WARNUNG: Um Gefahren aufgrund von Instabilität zu verhindern, muss das Gerät gemäß Herstelleranweisungen platziert oder befestigt werden. Der Kühlschrank darf nicht so aufgestellt werden, dass das Metallrohr eines Gasherdes, Metall- bzw. Wasserrohre oder elektrische Verkabelungen mit der Rückwand des Gerätes in Berührung kommen (oder mit der Kondensatorschlange).

⚠ Um eine ausreichende Belüftung sicherzustellen, muss an beiden Seiten und über dem Gerät etwas Platz gelassen werden. Der Abstand zwischen der Rückwand des Gerätes und der Wand hinter dem Gerät muss 50 mm betragen, um Zugang zu heißen Oberflächen zu vermeiden. Eine Verringerung dieses Abstands erhöht den Energieverbrauch des Gerätes. Entfernen Sie bitte das Netzkabel während der Installation vom Kondensatorhaken, bevor Sie das Gerät an die Stromversorgung anschließen.

Wird unser Servicevertragspartner kontaktiert, bitte die Codes auf dem Typenschild des Produkts angeben. Die Modellinformation ist über den QR-Code auf der Energieverbrauchskennzeichnung aufrufbar. Die Kennzeichnung enthält auch die Modellnummer, die den Zugang zum <https://eprel.ec.europa.eu> Datenbankportal ermöglicht.

*Auf dem Typenschild befindet sich eine 8-stellige Artikelnummer

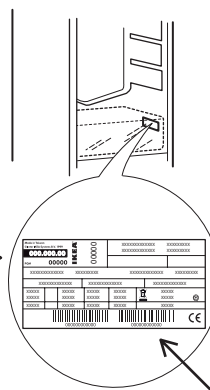

**Auf dem Typenschild befindet sich eine 12-stellige Seriennummer

Inspektions-Checkliste

Bitte folgen Sie der Inspektions-Checkliste, bevor Sie Ihr Gerät verwenden. Falls irgendeine Antwort NEIN ist, befolgen Sie bitte die jeweilige Maßnahme. Bitte denken Sie daran, die Produkt-Seriennummer und Artikelnummer wie gefordert zu notieren und Ihre Rechnung dieser Seite beizufügen.



	Wenn die Antwort JA lautet	Auszuführende Maßnahmen, wenn NICHT
Produktseriennummer (Typenschild) *		
Produktartikelnummer (Typenschild) *		
Kaufdatum		
Kondensatwanne Prüfen, ob der Schlauch in der Wanne ist	<input checked="" type="checkbox"/> Keine Maßnahme	Geben Sie den Schlauch in die Wanne
Sicherstellen, dass die Dichtung bei geschlossener Tür rund um die Tür abdichtet	<input checked="" type="checkbox"/> Keine Maßnahme	Siehe Montageanweisungen - Schritt Türausrichtung
Prüfen, dass kein Zusammenstoß mit Teilen/Möbeln beim Öffnen/Schließen der Kühlschranktür erfolgt	<input checked="" type="checkbox"/> Keine Maßnahme	Siehe Montageanweisungen - Schritt Türausrichtung
Die Installation in jedem Küchensystem sichern und wie gefordert befestigen	<input checked="" type="checkbox"/> Keine Maßnahme	Die Montageanweisungen für die einwandfreie Installation befolgen

Allgemeine Informationen

Schubladen, Körbe und Ablageflächen sollten an ihrem aktuellen Platz bleiben, sofern in dieser Kurzanleitung nicht anders angegeben. Beim Lichtsystem im Kühlfach werden LED Lichter verwendet, die eine bessere Beleuchtung als mit herkömmlichen

Glühlampen ermöglichen sowie einen sehr niedrigen Energieverbrauch. Türen und Klappen des Kühlgeräts müssen vor der Entsorgung auf der Mülldeponie entfernt werden, um zu vermeiden, dass Kinder oder Tiere darin eingeschlossen werden.

Technische Daten

IKEA	GENOMFRYSA	10	218	40	F
Marke	Modell	Gefrierleistung (kg/24h)	Energieverbrauch (kwh/jahr)	Geräuschentwicklung (dba)	Energieklasse

Zum Herunterladen der vollständigen Version besuchen Sie bitte www.ikea.com

Produktbeskrivelse

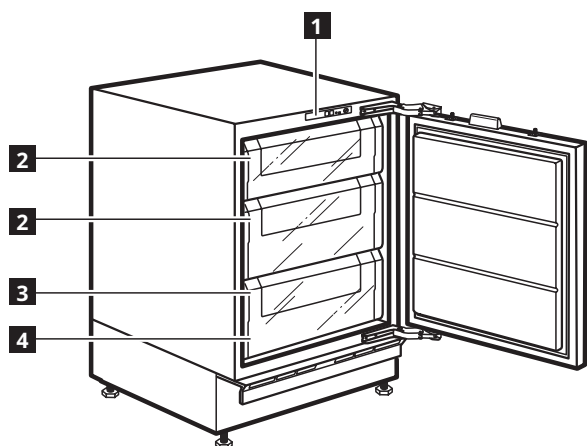

- 1** Betjeningspanel
- 2** Fryserkuffer (indfrysning)
- 3** Fryserkuffe
- 4** Typeplade

Fryseafdeling
(markeret med symbolet  til opbevaring af friske fødevarer, frosne fødevarer og til fremstilling af isterninger)

Egenskaber, tekniske data og billeder kan variere afhængigt af modellen.

Tilbehør

Fryserblok

Isterningbakke

Isskraber

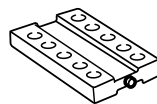

1 stk.

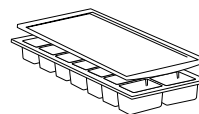

1 stk.

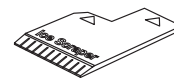

1 stk.

Før ibrugtagning

Tilslut apparatet til strømforsyningen. De ideelle temperaturer til at opbevare madvarer, er allerede indstillet fra fabrikken af (2-3/MED).

Indhent venligst oplysninger om de anbefalede indstillinger og opbevaringstider i brugsvejledningen, for at undgå madspild.

Bemærk: Efter at have tændt for apparatet, er det nødvendigt at vente 2 til 3 timer før der opnås en temperatur der er passende for et standardapparat.

Kontrolknapper

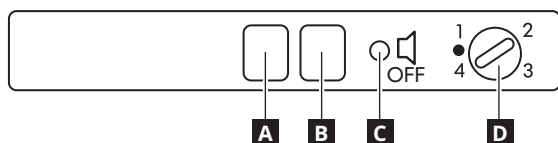

- A** RØD LYSDIODE: indikerer at fryserens temperatur er for høj (se "hvad skal jeg gøre hvis")
- B** GRØN LYSDIODE: indikerer at apparatet er tændt
- C** Dørkontakt
- Ca** Dørkontakt til nulstilling af akustisk alarm
- D** Termostat.

Daglig brug

Betjening af fryseren

Fryseren kan bruges til at opbevare fødevarer der allerede er frosne, samt frysning af friske fødevarer. Mængden af friske madvarer (i kg), der kan indfryses på 24 timer, er angivet på apparatets typeplade. Fryseren kan fungere med omgivelsestemperaturer på mellem +10°C og +32°C. En optimal ydeevne opnås ved temperaturer på mellem +16°C og +32°C.

Tænd fryseren for den første gang

- Der er ingen grund til at indstille frysertemperaturen på termostaten, eftersom apparatet allerede er indstillet fra fabrikken af.
- Slut apparatet til strømforsyningen. Den grønne lysdiode (indikerer at apparatet er TÆNDT), og den røde lysdiode vil lyse, og på visse modeller vil den akustiske alarm (hvis relevant) også lyde efter omkring 1 minut, hvilket indikerer, at fryseren endnu ikke har nået en tilstrækkelig kold temperatur til opbevaring af fødevarer.
- For at slukke for den akustiske alarm, skal du trykke på dørkontakten.

Justering af termostaten

Vælg temperaturen for fryseafdelingen vha. termostatknoppen:

1 = minimal frysekraft

4 = maksimal frysekraft

Rumtemperaturen, antallet af gange, døren åbnes, samt mængden af fødevarer som skal nedfryses, kan påvirke frysetemperaturen.

Vi anbefaler derfor, at man starter med en medium temperaturindstilling på 2 - 3.

Lysdiode-funktion

Den grønne lysdiode indikerer om apparatet er TÆNDT. Den røde lysdiode indikerer at den interne temperatur i apparatet ikke er passende for opbevaring af fødevarer.

Døralarm

Hvis døren efterlades åben i mere end 1 minut, vil alarmen lyde. Luk døren og tryk på C knappen i nogle få sekunder.

Installation

⚠ Flytning og opstilling af apparatet skal foretages af to eller flere personer - risiko for skader. Brug beskyttelseshandsker under udpakning og installation - snitfare.

⚠ Installation, inklusive vandforsyning (om forudset) og elektriske tilslutninger og reparation skal udføres af en kvalificeret tekniker. Reparer eller udskift ingen af apparatets dele, medmindre dette specifikt er anført i brugsvejledningen. Hold børn væk fra installationsområdet. Kontrollér, at apparatet ikke er blevet beskadiget under transporten. Kontakt forhandleren eller serviceafdelingen, hvis der opstår problemer. Efter installation skal emballagen (plastik-, flamingodele etc.) opbevares udenfor børns rækkevidde - kvælningsrisiko. Træk stikket ud af stikkontakten, før der udføres nogen form for installationsindgreb - risiko for elektrisk stød. Kontrollér at apparatet ikke beskadiger el-kablet under installationen - brandfare eller risiko for elektrisk stød. Aktiver kun apparatet, når installationen er fuldendt.

⚠ Vær forsigtig i forbindelse med flytninger, så gulvet ikke bliver beskadiget (f.eks. parketgulv). Opstil apparatet på et plant gulv eller en understøtning, som kan modstå vægten, og på et passende anvendelsessted. Kontrollér at apparatet ikke anbringes

i nærheden af en varmekilde og at alle fire fødder står stabilt og sikkert på gulvet. Regulér dem efter behov og sørg desuden for, at apparatet er i vater ved hjælp af et vaterpas. Det anbefales at vente mindst to timer efter opstilling med at starte apparatet, således at kølesystemet fungerer perfekt.

⚠ ADVARSEL: Kontrollér, at forsyningskablet ikke er klemt eller beskadiget, når apparatet stilles på plads.

⚠ ADVARSEL: For at undgå fare på grund af ustabilitet skal placering eller montering af apparatet ske i overensstemmelse med producentens anvisninger. Det er forbudt at anbringe køleskabet så metalslangen fra et gaskomfur, metalgas- eller vandslanger eller elektriske kabler er i berøring med køleskabets bagside (spiralkondensator).

⚠ For at sikre tilstrækkelig ventilation skal der efterlades mellemrum på begge sider og oven over apparatet. Afstanden mellem apparatets bagside og væggen bag apparatet skal være 50 mm, for at undgå adgang til varme overflader. En reduktion af denne afstand vil øge produktets energiforbrug. Tag venligst strømkablet af kondensatorens krog under installation og før produktet forbindes til strømforsyningen.

Når du kontakter vores serviceudbyder, bedes du angive koderne på dit produkts identifikationsskilt. Modelinformation kan indhentes ved hjælp af den anførte QR-kode på energimærkatet. Mærkatet indeholder også modelidentifikatoren, som kan anvendes til at indhente oplysninger på databaseportalen <https://eprel.ec.europa.eu>.

*På typepladen er produktnummeret 8 ciffer

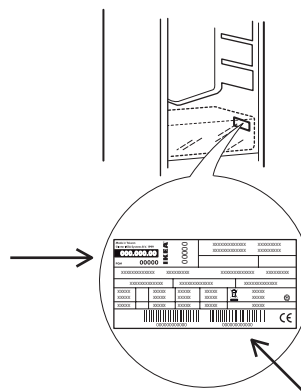

*På typepladen er serienummeret 12 ciffer

Inspektion - tjekliste

Følg venligst inspektionens tjekliste, før du bruger dit apparat. Hvis svaret er IKKE bedes du udføre den relevante handling. Husk venligst at nedskrive produktets serie- og artikelnummer som anført og hæft din kvittering ved denne side.



Produktserienummer (typeplade) *		
Produktets artikelnummer (typeplade) **		
Købsdato		

	Hvis svaret er JA	Handlinger der skal udføres hvis IKKE
Kondensbakke Kontrollér at slangen er inde i bakken	<input checked="" type="checkbox"/> Ingen handling	Anbring slangen inde i bakken
Kontrollér at pakningen holder tæt hele vejen rundt om lågen, når den er lukket	<input checked="" type="checkbox"/> Ingen handling	Indhent oplysninger i monteringsanvisningen - afsnittet om dørens justering
Kontrollér at der ikke opstår kollision med dele/møbler når lågen åbnes/lukkes	<input checked="" type="checkbox"/> Ingen handling	Indhent oplysninger i monteringsanvisningen - afsnittet om dørens justering
Sørg for at installationen i et køkkensystem er fikseret som den skal	<input checked="" type="checkbox"/> Ingen handling	Følg monteringsanvisningen for at installere korrekt

Generelle oplysninger

Skufferne, kurvene og hylderne bør holdes i deres nuværende position, medmindre andet er angivet i denne lynvejledning. Lyssystemet i køleafdelingen bruger lysdioder, hvilket giver en bedre belysning end traditionelle lyspærer, og som har et meget

lavt forbrug af energi. Døre og låger på apparatet bør fjernes før bortskaffelse på lossepladsen for at undgå, at børn eller dyr kan blive fanget indvendigt.

Tekniske specifikationer

IKEA	GENOMFRYSA	10	218	40	F
Mærke	Model	Indfrysningskapacitet (kg/24t)	Strømförbrug (kwh/år)	Støjniveau (dba)	Energiklasse

Descripción del producto

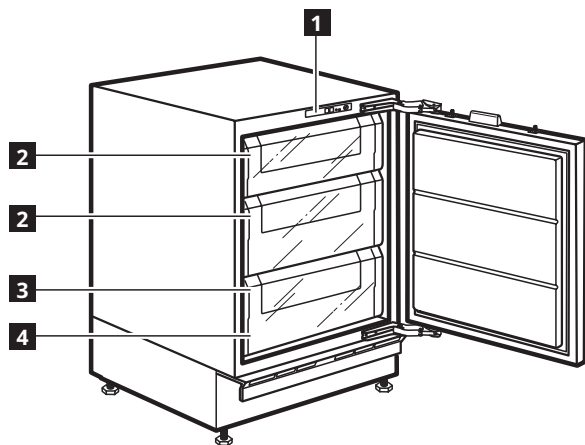

- 1** Panel de control
- 2** Cajones del congelador (congelación)
- 3** Cajón del congelador
- 4** Placa de características

Compartimento del congelador (marcado con el símbolo * para almacenar alimentos frescos, alimentos congelados y hacer cubitos de hielo)

Las funciones, los datos técnicos y las imágenes podrían variar según el modelo.

Accesorios

Bloque congelador Bandeja para hielo Rascador de hielo

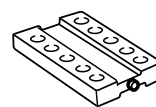

1x

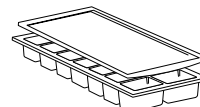

1x

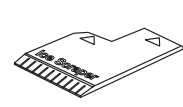

1x

Primer uso

Conecte el aparato a la red eléctrica. La temperatura óptima para la conservación de los alimentos ya viene establecida de fábrica (2-3/MED).

Para evitar el desperdicio de alimentos, consulte la configuración recomendada y los tiempos de conservación que se encuentran en el manual del usuario.

Nota: Tras encender el aparato, será necesario esperar de 2 a 3 horas antes de que se alcance una temperatura adecuada para una carga estándar del aparato.

Mandos

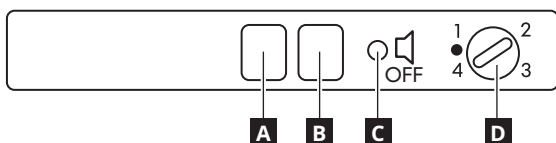

- A** LED ROJO: Indica que la temperatura del congelador es demasiado alta (consulte «qué hacer si»)
- B** LED VERDE: indica que el aparato está encendido
- C** Interruptor de contacto de puerta
- Ca** Interruptor de contacto de puerta para restablecer la alarma acústica
- D** Termostato.

Uso diario

Funcionamiento del congelador

El congelador se puede utilizar para almacenar alimentos congelados y para congelar alimentos frescos. La cantidad de alimentos frescos (en kg) que es posible congelar en 24 horas se indica en la placa de características del aparato. El congelador se puede utilizar a unas temperaturas ambiente de entre +10 °C y +32 °C. El rendimiento óptimo se obtiene a temperaturas de entre +16 °C y +32 °C.

Encendido del congelador por primera vez

- No hace falta ajustar la temperatura del congelador en el termostato, porque el aparato está configurado de fábrica.
- Enchufe el aparato. El LED verde (que indica que el aparato está encendido) y el LED rojo se iluminarán y, en algunos modelos, también sonará la alarma acústica (si la hay) durante alrededor de 1 minuto, indicando que el congelador todavía no ha alcanzado una temperatura lo suficientemente fría para conservar alimentos.
- Para silenciar la alarma acústica, pulse el interruptor de la puerta.

Ajustar el termostato

Seleccione la temperatura del compartimento del congelador con el selector del termostato:

1 = Potencia de congelación mínima

4 = Potencia de congelación máxima

La temperatura ambiente, la frecuencia de apertura de la puerta y la cantidad de alimentos por congelar pueden afectar a los ajustes de temperatura del congelador. Por lo tanto, recomendamos comenzar con un ajuste de temperatura medio de entre 2 y 3.

Funcionamiento de los LED

El LED verde indica que el aparato está encendido.

El LED rojo indica que la temperatura interna del aparato no es adecuada para conservar alimentos.

Alarma de puerta

Si la puerta se deja abierta durante más de 1 minutos, la alarma suena. Cierre la puerta o pulse el botón C durante unos segundos.

Instalación

⚠ La manipulación e instalación del aparato la deben realizar dos o más personas: hay riesgo de lesionarse. Utilice guantes de protección para el desembalaje y la instalación, ya que hay riesgo de cortes.

⚠ La instalación, incluido el suministro de agua (si lo hay), las conexiones eléctricas y las reparaciones, deben ser realizadas por un técnico cualificado. No realice reparaciones ni sustituciones de partes del aparato no indicadas específicamente en el manual del usuario. Mantenga a los niños alejados del lugar de instalación. Tras desembalar el aparato, compruebe que no se haya dañado durante el transporte. Si observa algún problema, contacte con el distribuidor o el Servicio Postventa más cercano. Una vez instalado el aparato, mantenga los restos de embalaje (plásticos, piezas de poliestireno extruido, etc.) fuera del alcance de los niños, ya que hay riesgo de asfixia. El aparato debe desconectarse del suministro eléctrico antes de efectuar cualquier operación de instalación; hay riesgo de descarga eléctrica. Durante la instalación, compruebe que el aparato no dañe el cable de alimentación; hay riesgo de descarga eléctrica. No active el aparato hasta haberlo instalado por completo.

⚠ Tenga cuidado de no dañar el piso (por ejemplo, parquet) al mover el aparato. Instale el aparato sobre una superficie o soporte capaz de soportar su peso y en un lugar adecuado a su tamaño y

uso. Asegúrese de que el aparato no esté cerca de una fuente de calor y de que las cuatro patas sean estables y descansen sobre el suelo, ajústelas si es necesario y, a continuación, compruebe si el aparato está perfectamente nivelado usando un nivel de burbuja. Espere al menos dos horas antes de encender el aparato para garantizar que el circuito de refrigerante funciona correctamente.

⚠ ADVERTENCIA: Cuando coloque el aparato, asegúrese de que el cable de alimentación no esté atrapado o dañado.

⚠ ADVERTENCIA: Para evitar accidentes debido a la inestabilidad, el posicionamiento o la fijación del aparato deben realizarse según las instrucciones del fabricante. Está prohibido colocar el frigorífico de tal modo que el conducto metálico de la cocina de gas, o los conductos del gas o el agua o de los cables eléctricos estén en contacto con la parte trasera del frigorífico (serpentin del condensador).

⚠ Para garantizar una ventilación adecuada, deje espacio a ambos lados y por encima del aparato. La distancia entre la parte trasera del aparato y la pared de detrás del aparato debe ser de al menos 50 mm para impedir el acceso a las superficies calientes. Una reducción de este espacio significaría un incremento del consumo de energía del producto. Retire el cable de alimentación del gancho del condensador durante la instalación antes de conectar el producto al suministro eléctrico.

Cuando se ponga en contacto con nuestro Proveedor de servicio, deberá indicar los códigos que figuran en la placa de características de su producto. La información del modelo puede consultarse a través del código QR de la etiqueta energética. La etiqueta incluye también el identificador del modelo, que se puede utilizar para consultar el portal de la siguiente base de datos: <https://eprel.ec.europa.eu>.

*El número de artículo de 8 dígitos se encuentra en la placa de características

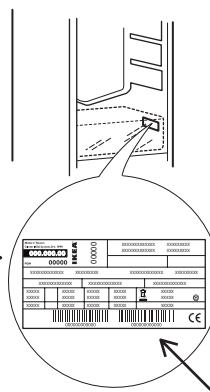

*El número de serie de 12 dígitos se encuentra en la placa de características

Lista de verificación de inspección

Siga la lista de verificación de inspección antes de usar su aparato. Si la respuesta es NO, lleve a cabo la acción correspondiente. Recuerde anotar el número de serie y el número de artículo del producto según sea necesario y adjunte su recibo a esta página.



Número de serie del producto (placa de características) *		
Número de artículo del producto (placa de características) **		
Fecha de compra		
	Si la respuesta es SÍ	Cosas que no hacer si
Bandeja de condensación Compruebe que el tubo esté introducido en la bandeja	✓ Ninguna acción	Introduzca el tubo en la bandeja
Asegúrese de que la junta esté sellada en todo el perímetro de la puerta cuando esta se cierra	✓ Ninguna acción	Consulte la AI: paso de alineación de la puerta
Compruebe que no haya colisión entre las piezas o los muebles al abrir y cerrar la puerta	✓ Ninguna acción	Consulte la AI: paso de alineación de la puerta
Instalación segura dentro de cualquier sistema de cocina y fijada de forma adecuada	✓ Ninguna acción	Siga la AI para instalarlo correctamente

Información general

Los cajones, cestas y estantes deben permanecer en su sitio a menos que se especifique lo contrario en esta guía rápida. El sistema de iluminación del interior del compartimento refrigerador utiliza luces LED, que ofrecen una mejor iluminación

en comparación con las bombillas tradicionales, además de un consumo energético muy bajo. Las puertas y tapas del aparato de refrigeración deben retirarse antes de desecharse, para evitar que niños o animales queden atrapados dentro.

Datos técnicos

IKEA	GENOMFRYSA	10	218	40	F
Marca	Modelo	Capacidad de congelación (kg/24h)	Consumo energético (kwh/año)	Nivel de ruido (dba)	Clase energética

Toote kirjeldus

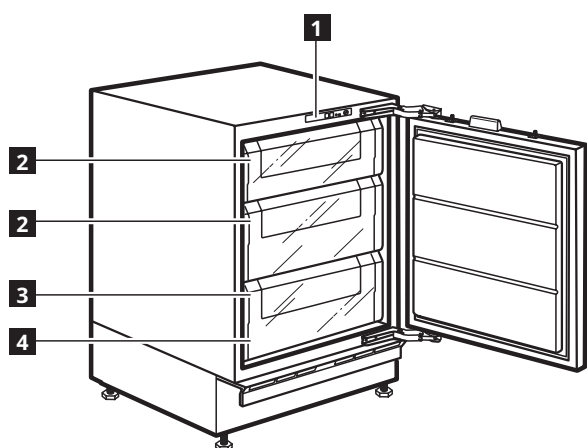

- 1** Juhtpaneel
- 2** Sügavkülmasahtlid (külmutamiseks)
- 3** Sügavkülmasahtel
- 4** Andmesilt

Sügavkülmikamber (tähistatud sümboliga , värske toidu ja külmutatud toidu säilitamiseks ning jääkuubikute valmistamiseks)

Omadused, tehnilised andmed ja pildid võivad mudelist olenevalt erineda.

Tarvikud

Külmutusplokk Jääkuubikute alus Jääkaabits

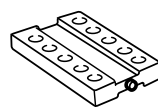

1x

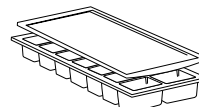

1x

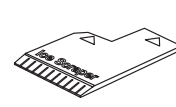

1x

Esmakordne kasutamine

Ühendage seade elektrivõrku. Ideaalne temperatuur toidu säilitamiseks on seadistatud tehases (2-3/MED).

Toidu raiskumise vältimiseks vaadake soovituslikku sätet ja säilitusaegu kasutusjuhendist.

Märkus: Pärast seadme sisselülitamist tuleb oodata 2 kuni 3 tundi, et seade saavutaks tavalise toidukoguse jaoks sobiva temperatuuri.

Juhtseadised

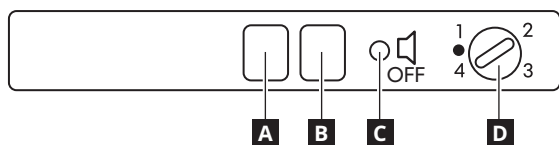

- A** PUNANE LED: näitab, et sügavkülmiku temperatuur on liiga kõrge (vt „Mida teha, kui ...“)
- B** ROHELINE LED: näitab, et seade on sisse lülitatud
- C** Ukse kontaktlüliti
- Ca** Ukse kontaktlüliti helialarmi väljalülitamiseks
- D** Termostaat.

Igapäevane kasutamine

Sügavkülmiku kasutamine

Sügavkülmikut saab kasutada juba külmutatud toidu säilitamiseks ja värske toidu külmutamiseks. Seadme andmesildile on märgitud värske toidu kogus (kg), mida 24 tunni jooksul on võimalik külmutada. Sügavkülmik on mõeldud kasutamiseks keskkonnatemperatuuril +10 °C kuni +32 °C. See töötab optimaalselt temperatuurivahemikus +16 °C kuni +32 °C.

Sügavkülmiku esmakordne sisselülitamine

- Sügavkülmiku temperatuuri ei ole vaja termostaadiga muuta, kuna seade on juba tehases seadistatud.
- Ühendage seade vooluvõrku. Süttivad roheline LED (näitab, et seade töötab) ja punane LED, osade mudelite korral kõlab ligikaudu 1 minuti järel ka helialarm (kui on olemas), mis viitab, et sügavkülmik ei ole veel toidu säilitamiseks piisavalt külma temperatuuri saavutanud.
- Helialarmi vaigistamiseks vajutage ukse lüliti.

Termostaadi reguleerimine

Valige külmutussektiooni temperatuur termostaadinupu abil:
1 = minimaalne külmutusvõimsus
4 = maksimaalne külmutusvõimsus
 Sügavkülmiku reguleeritud temperatuuri võivad mõjutada ukse avamise sagedus ja külmutatav toidukogus. Seetõttu soovime alustada keskmisest temperatuurisättest 2–3.

LED-ide funktsioon

Roheline LED näitab, kas seade on sisse lülitatud. Punane LED näitab, et seadme sisetemperatuur ei ole toidu säilitamiseks sobiv.

Uksealarm

Kui uks jääb 1 minutist kauemaks avatuks, kõlab alarm. Sulgege uks või hoidke mõned sekundid all nuppu C.

Paigaldamine

⚠ Seadet tuleb paigaldada ja käsitada kahe või enama inimesega - vigastusoht. Kasutage lahtipakkimiseks ja paigaldamiseks kaitsekindaid - sisselõikamise oht.

⚠ Paigaldustööde, sealhulgas veeühenduse (vajaduse korral), elektriühenduse ning remonditööde eest peab hoolt kandma vastava väljaõppega tehnik. Ärge parandage ega asendage seadme osi, kui seda kasutusjuhendis otseselt ei soovitata. Hoidke lapsed paigalduspiirkonnast eemal. Veenduge pärast seadme lahtipakkimist, et see ei ole transportimisel kahjustada saanud. Probleemide korral pöörduge edasimüüja poole või lähimasse müügiesindusse. Pärast paigalduse lõppu tuleb jäätmed (kile, vahtplast jms) panna hoiule lastele kättesaamatusse kohta, sest vastasel juhul tekib lämbumisoht. Enne paigaldamist tuleb seade vooluvõrgust lahti ühendada, sest tekib elektrilöögoht. Jälgige paigaldamise ajal, et seade ei kahjustaks toitejuhet, vastasel juhul tekib tule- või elektrilöögoht. Aktiveerige seade alles siis, kui paigaldamine on lõpetatud.

⚠ Olge ettevaatlikud, et seadme liigutamisel mitte põrandakattematerjali (näiteks parketti) kahjustada. Paigaldage seade seadme kaalu arvestades piisavalt tugevale põrandale ja

seadme suurusele ja kasutusele sobivasse kohta. Paigaldamisel tuleb veenduda, et seade ei asetse soojusallika läheduses ja et selle kõik neli jalga toetuvad kindlalt põrandale. Vajaduse korral kohendage asetust ja kontrollige vesiloodiga, kas seade on rõhtloodis. Oodake enne seadme sisselülitamist vähemalt kaks tundi, et olla kindel külmaaine vooluringide täies töövalmiduses.

⚠ HOIATUS: Seadet paika asetades pidage silmas, et toitejuhe ei jääks millegi alla ega saaks kahjustada.

⚠ HOIATUS: Vältimaks ebastabiilsusest tulenevaid ohte, tuleb seade paigutada või kinnitada vastavalt tootja juhiste. Külmikut ei tohi paigutada nii, et gaasipiidi metallvoolik või metallist gaasi- või veetorud või elektrijuhtmed puutuksid kokku külmiku tagaseinaga (kondensaatori juhtmega).

⚠ Et tagada piisav ventilatsioon, jätke seadme mõlemale küljele ja selle kohale piisavalt vaba ruumi. Seadme tagakülje ja seina vahekaugus peab olema vähemalt 50 mm, et kuumadele pindadele poleks võimalik juurde pääseda. Kui see vahe on väiksem, suureneb seadme energiakulu. Enne toote ühendamist toiteallikaga eemaldage toitejuhe kondensaatori konksu küljest.

Kui pöörduate meie teenusepakkuja poole, märkige palun oma toote identifitseerimismärgil toodud koodid. Mudeliteavet on võimalik näha QR-koodi kasutades, mille leiate energiasildilt. Sildil on lisaks mudeli identifikaator, mida saab kasutada andmebaasiportaali <https://eprel.ec.europa.eu>.

*Artiklinumber koosneb andmesildil 8 numbrist

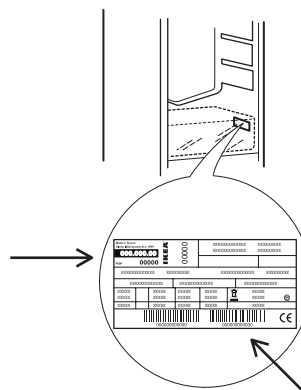

**Seerianumber koosneb andmesildil 12 numbrist

Ülevaatus kontrollnimekirja

Enne seadme kasutamist järgige kontrollnimekirja. Kui mõni vastus EI OLE, järgige vastavaid toiminguid. Ärge unustada kirjutada vajadusel toote seerianumbrist ja artikli numbrist üles ning lisada sellele lehele oma kviitung.



Toote seerianumber (andmesilt) *		
Toote artiklinumber (andmesilt) **		
Ostukuupäev		
	Kui vastus on JAH	Mida teha, kui EI OLE
Konsensatsioonirest Kontrollige, et toru oleks salve sees	<input checked="" type="checkbox"/> Toiming puudub	Pange toru salve sisse
Veenduge, et tihend tihendatakse ukse ümber, kui uks on suletud	<input checked="" type="checkbox"/> Toiming puudub	Vaadake AI-d - ukse joendamise samm
Jahutusukse avamisel/sulgemisel ei kontrollita osade/esemete kokkupõrget	<input checked="" type="checkbox"/> Toiming puudub	Vaadake AI-d - ukse joendamise samm
Kinnitage paigaldus mis tahes köögisüsteemi sisse ja kinnitage vastavalt vajadusele	<input checked="" type="checkbox"/> Toiming puudub	Õiget paigaldust vaadake AI-st

Üldteave

Sahtlite, korvide ja riulite asendit ei tohiks muuta, kui selles kiirjuhendis ei ole teisiti öeldud. Külmikusektsiooni valgustusüsteem kasutab LED-lampe, mis tagavad tavapärastest lampidest parema valgustuse ja on väga madala energiatarbega.

Külmutusseadme ukсед ja kaaned tuleb enne prügilasse viimist eemaldada, et lapsed ega loomad ei saaks seadme sisse lõksu jääda.

Tehnilised andmed

IKEA	GENOMFRYSA	10	218	40	F
Kaubamärk	Mudel	Külmutusvõimsus (kg / 24 h)	Energitarve (kwh / aasta)	Müratase (dba)	Energiaklass

Description de produit

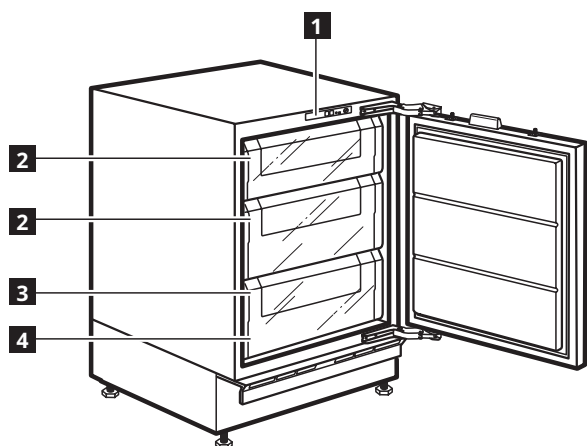

- 1** Panneau de commande
- 2** Bacs du congélateur (congélateur interne)
- 3** Bac de congélateur
- 4** Plaque signalétique

Compartiment congélateur
(marqué du symbole  pour stocker des aliments frais, des aliments congelés et faire des glaçons)

Les caractéristiques, les données techniques, et les images peuvent varier selon le modèle.

Accessoires

Bloc congélateur Bac à glaçons Racloir à glace

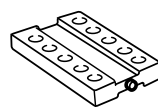

1x

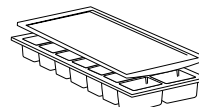

1x

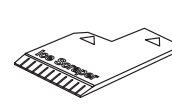

1x

Première utilisation

Branchez l'appareil sur le réseau électrique. Les températures idéales pour conserver les aliments ont déjà été réglées en usine (2-3/MED).

Pour éviter de gaspiller de la nourriture, consultez les réglages et les durées de conservation recommandés dans le manuel de l'utilisateur.

Remarque: Après avoir allumé l'appareil, il sera nécessaire d'attendre 2 à 3 heures avant d'atteindre une température adaptée pour la charge d'un appareil standard.

Commandes

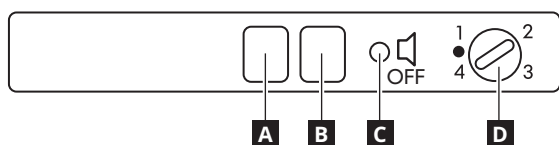

- A** VOYANT ROUGE: indique que la température du congélateur est trop élevée (voir « que faire si »)
- B** VOYANT VERT: indique que l'appareil est allumé
- C** Interrupteur de contact de porte
- Ca** Contact de porte pour réinitialiser l'alarme sonore
- D** Thermostat.

Usage quotidien

Fonctionnement du congélateur

Le congélateur peut être utilisé pour stocker des aliments déjà congelés et pour congeler des aliments frais. La quantité d'aliments frais (en kg) pouvant être congelés en 24 heures est indiquée sur l'étiquette signalétique de l'appareil. Le congélateur peut fonctionner à des températures ambiantes comprises entre +10°C et +32°C. Des performances optimales sont obtenues à des températures comprises entre +16°C et +32°C.

Activation du congélateur pour la première fois

- Il n'est pas nécessaire de régler la température du congélateur sur le thermostat car l'appareil est déjà réglé en usine.
- Branchez l'appareil. Le voyant vert (indiquant que l'appareil est allumé) et le voyant rouge s'allument, et sur certains modèles, l'alarme sonore (si elle est fournie) sonnera également après environ 1 minute, indiquant que le congélateur n'a pas encore atteint une température suffisamment froide pour la conservation des aliments.
- Pour couper l'alarme sonore, appuyez sur l'interrupteur de porte.

Réglage du thermostat

Sélectionnez la température du compartiment congélateur en utilisant le bouton du thermostat :

1 = Puissance de congélation minimum

4 = Puissance de congélation maximum

La température de l'air ambiant, la fréquence d'ouverture de la porte, et la quantité d'aliments à congeler peuvent affecter la température interne du congélateur.

Nous vous recommandons donc de commencer avec un réglage de la température moyen à 2 - 3.

Fonction des voyants

Le voyant vert indique si l'appareil est allumé.

Le voyant rouge indique que la température intérieure de l'appareil n'est pas adaptée pour conserver des aliments.

Alarme de porte

Si la porte est laissée ouverte plus d'1 minute, l'alarme sonne. Fermer la porte ou appuyer pendant quelques secondes sur le bouton C.

Installation

⚠ Deux personnes minimum sont nécessaires pour déplacer et installer l'appareil - risque de blessure. Utilisez des gants de protection pour le déballage et l'installation de l'appareil - vous risquez de vous couper.

⚠ L'installation, incluant l'alimentation en eau (selon le modèle), et les connexions électriques, ainsi que les réparations, doivent être exécutées par un technicien qualifié. Ne pas réparer ou remplacer de parties de l'appareil sauf si cela est spécifiquement indiqué dans le manuel de l'utilisateur. Maintenir les enfants éloignés du site d'installation. Après avoir déballé l'appareil, assurez-vous qu'il n'a pas été endommagé pendant le transport. En cas de problèmes, contactez le distributeur ou votre service après-vente le plus proche. Une fois installé, les déchets de l'emballage (plastiques, pièces en polystyrène, etc) doivent être stockés hors de portée des enfants - risque d'étouffement. L'appareil doit être débranché de l'alimentation électrique avant toute opération d'installation - risque de choc électrique. Pendant l'installation, assurez-vous que l'appareil n'endommage pas le câble électrique - risque d'incendie ou de choc électrique. Allumez l'appareil uniquement lorsque l'installation est terminée.

⚠ Prenez garde à ne pas endommager les sols (p. ex., les parquets) lorsque vous déplacez l'appareil. Installez l'appareil sur un sol ou des supports suffisamment résistants pour supporter son poids et dans un endroit adapté à sa taille et à son utilisation. Lors de l'installation

Lorsque vous contactez notre Service après-vente, veuillez indiquer les codes figurant sur la plaque signalétique de l'appareil. Les informations relatives au modèle peuvent être trouvées en utilisant le QR-Code figurant sur l'étiquette énergétique. L'étiquette comprend également l'identifiant du modèle qui peut être utilisé pour consulter le portail de la base de données sur le site <https://eprel.ec.europa.eu>.

*Sur la plaque signalétique, le numéro d'article est à 8 chiffres

Liste de contrôle d'inspection

Merci de suivre la liste de contrôle d'inspection avant d'utiliser votre appareil. Si une réponse est NON, suivre l'action pertinente. Rappelez-vous de noter le numéro de série et le numéro d'article du produit comme requis et de joindre votre reçu à cette page.



Numéro de série du produit (plaque signalétique) *		
Numéro d'article du produit (plaque signalétique) **		
Date d'achat		
	Si la réponse est OUI	Actions à faire en cas de réponse négative
Plateau de condensation Vérifier que le tube est à l'intérieur du plateau	✓ Aucune action	Placer le tube à l'intérieur du plateau
S'assurer que le joint est bien étanche tout autour de la porte quand la porte est fermée	✓ Aucune action	Consulter l'étape d'alignement de porte - IA
Vérifier qu'aucune collision entre les pièces/les meubles ne se produit lors de l'ouverture et de la fermeture de la porte de refroidissement	✓ Aucune action	Consulter l'étape d'alignement de porte - IA
Placer l'installation à l'intérieur de tout système de cuisine et la fixer comme nécessaire	✓ Aucune action	Suivre les IA pour l'installation correcte

de l'appareil, assurez-vous qu'il n'est pas placé près d'une source de chaleur et que les quatre pieds sont stables et reposent sur le sol, en les réglant au besoin. Assurez-vous aussi que l'appareil est parfaitement de niveau en utilisant un niveau à bulle. Attendez au moins deux heures avant de brancher l'appareil pour s'assurer que le circuit de réfrigération atteint son efficacité maximum.

⚠ MISE EN GARDE : Lors de la mise en place de l'appareil, assurez-vous que le câble d'alimentation n'est pas coincé ou endommagé.

⚠ MISE EN GARDE : pour éviter tout danger dû à l'instabilité, le positionnement ou le montage de l'appareil doit être effectué conformément aux instructions du fabricant. Il est interdit de placer le réfrigérateur de façon à que le tuyau métallique de la cuisinière à gaz, les conduites métalliques d'eau ou de gaz, ou les fils électriques soient en contact avec la paroi arrière du réfrigérateur (serpentin du condensateur).

⚠ Afin de garantir une aération adéquate, laissez un espace des deux côtés et au-dessus de l'appareil. La distance entre l'arrière de l'appareil et le mur derrière l'appareil doit être de 50 mm pour empêcher l'accès à des surfaces chaudes. Une réduction de l'espace recommandé entraîne une augmentation de la consommation d'énergie. Retirez le fil d'alimentation du crochet du condensateur lors de l'installation avant de connecter le produit à l'alimentation électrique.

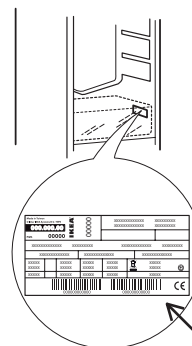

**Sur la plaque signalétique, le numéro de série est à 12 chiffres

Informations générales

Les tiroirs, paniers et tablettes doivent rester dans leur position sauf spécification différente dans le présent guide rapide. Le système d'éclairage à l'intérieur du compartiment réfrigérateur utilise un éclairage à LED, permettant un meilleur éclairage qu'avec des ampoules traditionnelles, ainsi que pour une très

faible consommation d'énergie. Les portes et couvercles de l'appareil de réfrigération doivent être enlevés avant sa mise au rebut en décharge, afin d'éviter que des enfants ou des animaux ne soient piégés à l'intérieur.

Caractéristiques techniques

IKEA	GENOMFRYSA	10	218	40	F
Marque	Configuration	Capacité de congélation (kg/24h)	Consommation d'énergie (kwh/an)	Niveau de bruit (dba)	Classe énergétique



Pour télécharger la version complète, rendez-vous sur le site www.ikea.com

Tuotteen kuvaus

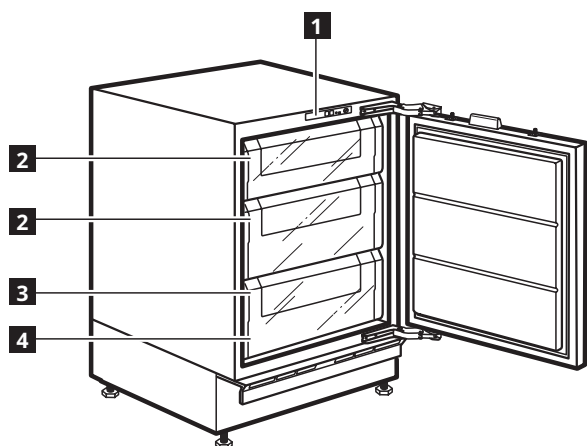

- 1** Käyttöpaneeli
- 2** Pakastimen laatikot (pakastaminen sisällä)
- 3** Pakastimen laatikko
- 4** Arvokilpi

Pakastinosasto (merkitty symbolilla ) tuoreiden elintarvikkeiden ja pakasteiden säilytystä sekä jääkuutioiden pakastamista varten)

Ominaisuudet, tekniset tiedot ja kuvat saattavat vaihdella mallikohtaisesti.

Lisävarusteet

Kylmäpakkaus

Jääpala-astia

Jääkaavin

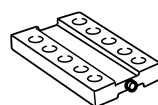

1 kpl

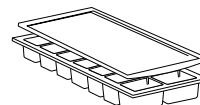

1 kpl

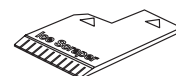

1 kpl

Ensimmäinen käyttökerta

Kytke laite verkkovirtaan. Elintarvikkeiden säilymiselle ihanteellinen lämpötila on asetettu jo tehtaalla (2-3/MED).

Elintarvikkeiden tuhlaamisen välttämiseksi katso suositellut asetukset ja säilytysajat käyttöoppaasta.

Huomautus: Kun laite on käynnistetty, on odotettava 2–3 tuntia ennen kuin laitteen normaalille täyttämiseksi sopiva lämpötila saavutetaan.

Säätimet

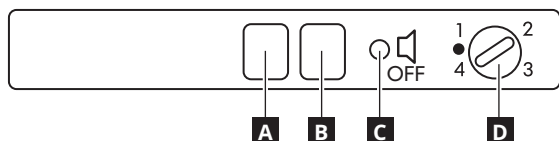

- A** PUNAINEN LED: näyttää, että pakastimen lämpötila on liian korkea (ks. "Mitä tehdä jos")
- B** VIHREÄ LED: ilmoittaa, että laite on kytketty toimintaan
- C** Oven kontaktin kytkin
- Ca** Oven kontaktin kytkin äänihälytyksen palauttamista varten
- D** Termostaatti.

Päivittäinen käyttö

Pakastimen käyttö

Pakastinta voidaan käyttää jo pakastettujen elintarvikkeiden säilyttämiseen sekä tuoreiden elintarvikkeiden pakastamiseen. Laitteen arvokilvestä näkyy, miten paljon tuoreita elintarvikkeita (kiloina) se pystyy pakastamaan 24 tunnin aikana. Pakastin pystyy toimimaan ympäristön lämpötilassa, joka on +10 °C – +32 °C. Ihanteellinen suorituskyky saavutetaan +16 – +32 °C:n lämpötilassa.

Pakastimen käynnistäminen ensimmäisen kerran

- Pakastimen lämpötilaa ei ole tarpeen asettaa termostaattiin, sillä se on tehty jo tehdasasetuksena.
- Kytke laite verkkovirtaan. Vihreä LED (joka ilmoittaa, että laite on PÄÄLLÄ) sekä punainen LED syttyvät ja eräissä malleissa myös äänihälytys (jos sellainen on) kuuluu noin 1 minuutin kuluttua ilmoittaen, että pakastin ei ole vielä saavuttanut riittävän kylmää lämpötilaa elintarvikkeiden säilyttämistä varten.
- Äänihälytys mykistetään painamalla oven kytkintä.

Termostaatin säätäminen

Valitse pakastinosaston lämpötila termostaatin nuppia käyttäen:

1 = Minimi pakastusteho

4 = Maksimi pakastusteho

Ympäristön lämpötila, oven avaamisen tiheys ja pakastettavien elintarvikkeiden määrä saattavat vaikuttaa pakastimen lämpötilan säätöihin.

Tästä syystä suosittelemme aloittamaan keskitason lämpöasetuksesta 2 - 3.

LEDien toiminta

Vihreä LED ilmoittaa, onko laite PÄÄLLÄ.

Punainen LED ilmoittaa, että laitteen sisälämpötila ei sovellu elintarvikkeiden säilyttämiseen.

Oven hälytys

Jos ovi jätetään auki yli 1 minuutin ajaksi, kuuluu hälytys. Sulje ovi tai paina muutaman sekunnin ajan painiketta C.

Asennus

⚠ Laitteen käsittelyssä ja asennuksessa tarvitaan vähintään kaksi henkilöä – loukkaantumisvaara. Käytä suojakäsineitä pakkauksen avaamisen ja asennuksen yhteydessä – leikkautumisvaara.

⚠ Asennus, mukaan lukien vesikytkennät (jos niitä on), sähkökytkennät ja korjaukset on annettava pätevän asentajan tehtäväksi. Älä korjaa tai vaihda mitään laitteen osaa, ellei käyttöohjeessa nimenomaan näin kehoiteta. Pidä lapset loitolla asennuspaikasta. Kun olet purkanut laitteen pakkauksesta, varmista, että laite ei ole vahingoittunut kuljetuksen aikana. Jos ilmenee ongelmia, ota yhteys jälleenmyyjään tai lähimpään huoltopisteeseen. Asennuksen jälkeen pakkauksijätteet (muovi, styroksiosat, jne.) on säilytettävä lasten ulottumattomissa – tukehtumisvaara. Laite on kytkettävä irti sähköverkosta ennen mitään asennustoimenpiteitä – sähköiskun vaara. Varmista asennuksen aikana, että laite ei vaurioida virtajohtoa – tulipalon tai sähköiskun vaara. Kytke laite päälle vasta kun asennus on valmis.

⚠ Lattian vaurioitumista (esim. parkettipinta) on varottava laitetta siirrettäessä. Asenna laite lattialle tai tukipinnalle, joka on riittävän vankka tukemaan sen painon. Valitun tilan on myös sovelluttava käyttötarkoitukseen ja oltava riittävän suuri. Varmista,

että laite ei ole lämmönlähteen läheisyydessä, että kaikki neljä jalkaa ovat tukevasti kiinni ja että ne tulevat kunnolla kiinni lattiaan; säädä niitä tarvittaessa tilanteen vaatimalla tavalla. Tarkasta vesivaa'an avulla, että laite on täysin vaakasuorassa. Odota vähintään kaksi tuntia ennen kuin kytket laitteen päälle, jotta kylmäainepiiri toimisi tehokkaasti.

⚠ VAROITUS: Kun asemoi laitteen, varmista, että virtajohto ei tartu kiinni tai vaurioidu.

⚠ VAROITUS: Laite on asennettava valmistajan ohjeiden mukaisesti, ettei laitteen epävakaus, asettelu tai kiinnitys aiheuta vahinkoja. Jääkaappia ei saa sijoittaa siten, että kaasulieden metalliputki tai metalliset kaasu- tai vesiputket tai sähköjohdot ovat kosketuksissa jääkaapin takaseinään (lauhduttimen kierukka).

⚠ Riittävän ilmanvaihdon varmistamiseksi jätä laitteen sivuille ja yläpuolelle tyhjää tilaa. Laitteen takaosan ja seinän väliin tulisi jättää 50 mm:n rako, jotta estettäisiin pääsy kuumille pinnoille. Tätä pienempi etäisyys lisää tuotteen energiankulutusta. Irrota virtajohto kondensaattorin koukusta asennuksen aikana, ennen kuin liität laitteen virtalähteeseen.

Kun otat yhteyttä huoltopalvelun tarjoajaan, ilmoita tuotteen tunnistekilvessä olevat koodit.

Mallia koskevat tiedot on saatavilla energiamerkinnän QR-koodia käyttäen. Merkinnässä on myös mallin tunnistekoodi, jota voidaan käyttää tuotetietokantaan tutustumista varten osoitteessa <https://eprel.ec.europa.eu/database/portal>.

*Arvokilvessä artikkelinumero on 8-numeroinen

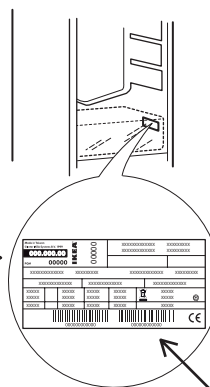

**Arvokilvessä sarjanumero on 12-numeroinen

Tarkastuslista

Noudata tarkastuslistaa ennen laitteen käyttämistä.

Jos jokin vastaus on EI, suorita ilmoitettu toimenpide.

Muista kirjoittaa ylös tuotteen sarjanumero ja artikkelinumero ilmoitetulla tavalla ja kiinnittää kuitti tähän sivuun.



Tuotteen sarjanumero (arvokilpi) *		
Tuotteen artikkelinumero (arvokilpi) **		
Ostopäivämäärä		

	Jos vastaus on KYLLÄ	Toimenpiteet, jos vastaus on EI
Kondenssialusta Varmista, että letku on alustan sisäpuolella	<input checked="" type="checkbox"/> Ei toimenpiteitä	Laita letku alustan sisäpuolelle
Varmista, että tiiviste sulkee oven koko reunan silloin kun ovi on kiinni	<input checked="" type="checkbox"/> Ei toimenpiteitä	Katso AI - oven kohdistusvaiheet
Varmista, että avautuessaan ja sulkeutuessaan ovi ei joudu törmäykseen muiden osien tai huonekalujen kanssa	<input checked="" type="checkbox"/> Ei toimenpiteitä	Katso AI - oven kohdistusvaiheet
Varmista, että asennus keittiökokonaisuuteen on suoritettu oikein ja kiinnitetty asianmukaisesti	<input checked="" type="checkbox"/> Ei toimenpiteitä	Katso asennusohjeet AI-asennusoppaasta

Yleiset tiedot

Laatikat, korit ja hyllyt tulisi pitää nykyisillä paikoillaan, ellei tässä pikaoppaassa ole toisin ilmoitettu. Jääkaappiosaston sisällä oleva valojärjestelmä käyttää LED-valoja, joilla saadaan aikaan parempi valaistus kuin perinteisillä lamppuilla, minkä lisäksi niiden

energiankulutus on hyvin alhainen. Jääkaapin ovet ja kannet tulee poistaa ennen laitteen toimittamista kaatopaikalle, jotta lapset tai eläimet eivät voi jäädä loukkuun laitteen sisälle.

Tekniset tiedot

IKEA	GENOMFRYSA	10	218	40	F
Merkki	Malli	Pakastusteho (kg/24h)	Energiankulutus (kWh/vuosi)	Melutaso (dBA)	Energialuokka

Περιγραφή προϊόντος

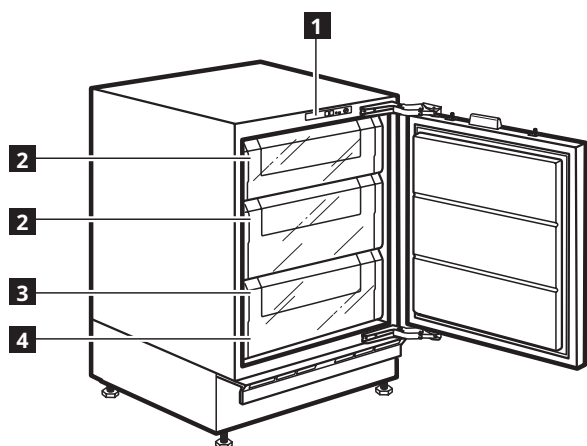

- 1 Πίνακας ελέγχου
- 2 Συρτάρια καταψύκτη (freezing-In)
- 3 Συρτάρι καταψύκτη
- 4 Πινακίδα τεχνικών στοιχείων

Καταψύκτης
(επισημαίνονται με το σύμβολο *^{***} για αποθήκευση φρέσκων τροφίμων, κατεψυγμένων τροφίμων και παγάκια)

Τα χαρακτηριστικά, τα τεχνικά στοιχεία και οι εικόνες ενδέχεται να διαφέρουν ανάλογα με το μοντέλο.

Αξεσουάρ

Μπλοκ καταψύκτη Δίσκος πάγου Ξύστρα πάγου

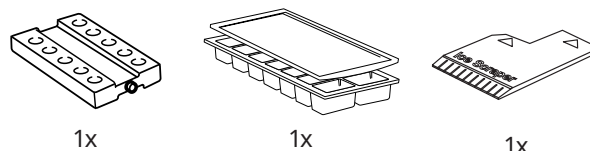

Πρώτη χρήση

Συνδέστε τη συσκευή στο κεντρικό ηλεκτρικό δίκτυο. Οι ιδανικές θερμοκρασίες για τη συντήρηση τροφίμων έχουν ήδη ρυθμιστεί στο εργοστάσιο (2-3/MED).

Για να αποφύγετε τη σπατάλη τροφίμων, ανατρέξτε στην προτεινόμενη ρύθμιση και τους χρόνους αποθήκευσης που βρίσκονται στο εγχειρίδιο χρήστη.

Σημείωση: Μετά την ενεργοποίηση της συσκευής, θα χρειαστεί να περιμένετε 2 έως 3 ώρες προτού επιτευχθεί μια θερμοκρασία κατάλληλη για ένα τυπικό φορτίο συσκευής.

Χειριστήρια

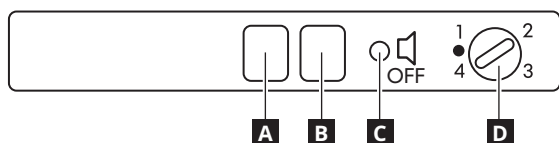

- A** ΚΟΚΚΙΝΗ ΛΥΧΝΙΑ ΤΥΠΟΥ LED: δείχνει ότι η θερμοκρασία καταψύκτη είναι πολύ υψηλή (βλ. "Τι να κάνετε εάν")
- B** ΠΡΑΣΙΝΗ ΛΥΧΝΙΑ ΤΥΠΟΥ LED: δείχνει ότι η συσκευή είναι ενεργοποιημένη
- C** Διακόπτης επαφής πόρτας
- Ca** Διακόπτης επαφής πόρτας για επαναφορά του ηχητικού συναγερμού
- D** Θερμοστάτης.

Καθημερινή χρήση

Λειτουργία του καταψύκτη

Ο καταψύκτης μπορεί να χρησιμοποιηθεί για την αποθήκευση ήδη κατεψυγμένων τροφίμων και για την κατάψυξη φρέσκων τροφίμων. Η ποσότητα νωπών τροφίμων (σε κιλά) που μπορεί να καταψυχθεί εντός 24 ωρών αναγράφεται στην ετικέτα τεχνικών χαρακτηριστικών. Ο καταψύκτης μπορεί να λειτουργήσει σε θερμοκρασίες περιβάλλοντος μεταξύ +10 °C και +32 °C. Η βέλτιστη απόδοση επιτυγχάνεται σε θερμοκρασίες μεταξύ +16 °C και +32 °C.

Ενεργοποίηση καταψύκτη για πρώτη φορά

- Δεν είναι απαραίτητο να ρυθμίσετε τη θερμοκρασία του καταψύκτη στον θερμοστάτη επειδή η συσκευή έχει ήδη ρυθμιστεί από το εργοστάσιο.
- Συνδέστε τη συσκευή στην πρίζα. Η πράσινη λυχνία τύπου LED (που δείχνει ότι η συσκευή είναι ενεργοποιημένη ON) και η κόκκινη λυχνία τύπου LED θα ανάψουν και σε ορισμένα μοντέλα θα ακουστεί επίσης ο ηχητικός συναγερμός (εάν προβλέπεται) μετά από περίπου 1 λεπτό, υποδεικνύοντας ότι ο καταψύκτης δεν έχει φτάσει ακόμη σε μια επαρκώς χαμηλή θερμοκρασία για την αποθήκευση τροφίμων.
- Για τη σίγαση του ηχητικού συναγερμού πατήστε τον διακόπτη της πόρτας.

Ρύθμιση θερμοστάτη

Επιλέξτε τη θερμοκρασία του θαλάμου του καταψύκτη χρησιμοποιώντας τον διακόπτη του θερμοστάτη:

1 = Ελάχιστη ισχύς κατάψυξης
4 = Μέγιστη ισχύς κατάψυξης
Η θερμοκρασία περιβάλλοντος, η συχνότητα ανοίγματος της πόρτας και η ποσότητα του φαγητού που θα καταψυχθεί μπορούν να επηρεάσουν τις ρυθμίσεις θερμοκρασίας του καταψύκτη. Προτείνουμε λοιπόν να ξεκινήσετε με μια ρύθμιση μέσης θερμοκρασίας 2 - 3.

Λειτουργία των λυχνιών τύπου LED

Η πράσινη λυχνία τύπου LED δείχνει αν η συσκευή είναι ενεργοποιημένη ON.

Η κόκκινη λυχνία τύπου LED δείχνει ότι η εσωτερική θερμοκρασία της συσκευής δεν είναι κατάλληλη για την αποθήκευση τροφίμων.

Συναγερμός πόρτας

Αν η πόρτα παραμείνει ανοιχτή για περισσότερο από 1 λεπτό, ενεργοποιείται ο συναγερμός. Κλείστε την πόρτα ή πατήστε για μερικά δευτερόλεπτα το κουμπί C.

Εγκατάσταση

⚠ Ο χειρισμός και η εγκατάσταση της συσκευής πρέπει να γίνονται από δύο ή περισσότερα άτομα - κίνδυνος τραυματισμού. Χρησιμοποιείτε γάντια προστασίας για να αφαιρέσετε τη συσκευασία και να κάνετε την εγκατάσταση - κίνδυνος κοψίματος.

⚠ Η εγκατάσταση, η σύνδεση της παροχής νερού (εφόσον προβλέπεται), οι ηλεκτρικές συνδέσεις και επισκευές πρέπει να πραγματοποιούνται από εξειδικευμένο τεχνικό. Μην επισκευάζετε και μην αντικαθιστάτε κανένα εξάρτημα της συσκευής, εκτός εάν αναφέρεται ρητά στο εγχειρίδιο χρήσης. Κρατήστε τα παιδιά μακριά από το χώρο εγκατάστασης. Μετά από την αποσυσκευασία της συσκευής, βεβαιωθείτε ότι δεν έχει προκληθεί ζημιά σε αυτήν κατά τη μεταφορά. Σε περίπτωση προβλημάτων, επικοινωνήστε με τον αντιπρόσωπο ή με το πλησιέστερο τμήμα εξυπηρέτησης πελατών. Μετά την εγκατάσταση, τα υλικά συσκευασίας (πλαστικά, φελιζόλ, κ.λπ.) πρέπει να φυλάσσονται μακριά από τα παιδιά - κίνδυνος ασφυξίας. Η συσκευή πρέπει να αποσυνδέεται από την ηλεκτρική τροφοδοσία πριν από κάθε εργασία εγκατάστασης - κίνδυνος ηλεκτροπληξίας. Κατά την εγκατάσταση, βεβαιωθείτε ότι δεν έχει προκληθεί ζημιά στο καλώδιο τροφοδοσίας από τη συσκευή - κίνδυνος πυρκαγιάς ή ηλεκτροπληξίας. Ενεργοποιήστε τη συσκευή μόνο εφόσον ολοκληρωθεί η εγκατάσταση.

⚠ Κατά τη μετακίνηση της συσκευής απαιτείται προσοχή, ώστε να μην προκληθεί ζημιά στο δάπεδο (π.χ. παρκέ). Εγκαταστήστε τη συσκευή σε δάπεδο που μπορεί να υποστηρίξει το βάρος της και σε χώρο κατάλληλο για το μέγεθος και τη χρήση της. Βεβαιωθείτε

ότι η συσκευή δεν βρίσκεται κοντά σε πηγή θερμότητας και ότι τα τέσσερα πόδια είναι σταθερά και στηρίζονται στο δάπεδο. Ρυθμίστε τα όπως απαιτείται και βεβαιωθείτε ότι η συσκευή βρίσκεται σε απόλυτα οριζόντια θέση (χρησιμοποιήστε αλφάδι). Περιμένετε τουλάχιστον δύο ώρες πριν θέσετε σε λειτουργία τη συσκευή, ώστε να διασφαλιστεί η πλήρης απόδοση του ψυκτικού κυκλώματος.

⚠ ΠΡΟΕΙΔΟΠΟΙΗΣΗ: Όταν τοποθετείτε τη συσκευή, να βεβαιώσετε ότι το καλώδιο τροφοδοσίας δεν είναι παγιδευμένο ή κατεστραμμένο.

⚠ ΠΡΟΕΙΔΟΠΟΙΗΣΗ: Για να αποφύγετε κινδύνους λόγω αστάθειας, η τοποθέτηση και στερέωση της συσκευής πρέπει να πραγματοποιούνται σύμφωνα με τις οδηγίες του κατασκευαστή. Απαγορεύεται η τοποθέτηση του ψυγείου με τρόπο ώστε ο μεταλλικός σωλήνας θερμάστρας αερίου, μεταλλικοί σωλήνες ή σωλήνες νερού ή ηλεκτρικά καλώδια, έρχονται σε επαφή με την πίσω πλευρά του ψυγείου (σπείρα συμπίκνωσης).

⚠ Για να διασφαλίσετε επαρκή εξαερισμό, αφήστε κενό και στις δύο πλευρές και πάνω από τη συσκευή. Η απόσταση μεταξύ της πίσω πλευράς της συσκευής και του τοίχου πίσω από τη συσκευή πρέπει να είναι 50 mm, για να εμποδίζεται η πρόσβαση σε ζεστές επιφάνειες. Μείωση αυτής της απόστασης θα αυξήσει την κατανάλωση ενέργειας του προϊόντος. Αφαιρέστε το καλώδιο τροφοδοσίας από το αγκίστρο του συμπυκνωτή κατά τη διάρκεια της εγκατάστασης πριν συνδέσετε το προϊόν στο τροφοδοτικό.

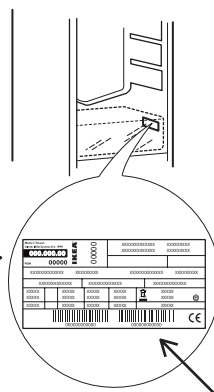

Όταν επικοινωνείτε με τον Πάροχο Σέρβις, αναφέρατε τους κωδικούς που αναγράφονται στην ετικέτα αναγνώρισης προϊόντος. Οι πληροφορίες μοντέλου μπορούν να ανακτηθούν χρησιμοποιώντας τον κωδικό QR που αναγράφεται στην ετικέτα ενέργειας. Η ετικέτα περιλαμβάνει επίσης το αναγνωριστικό μοντέλου που μπορεί να χρησιμοποιηθεί για προσπέλαση στην πύλη της βάσης δεδομένων στη διεύθυνση <https://eprel.ec.europa.eu>.

*Στην πινακίδα τεχνικών χαρακτηριστικών ο αριθμός είδους έχει 8 ψηφία

Λίστα ελέγχου επιθεώρησης

Ακολουθήστε τη λίστα ελέγχου επιθεώρησης πριν χρησιμοποιήσετε τη συσκευή σας. Εάν κάποια απάντηση είναι ΟΧΙ παρακαλούμε ακολουθήστε τη σχετική ενέργεια. Μην ξεχάσετε να γράψετε τον σειριακό αριθμό προϊόντος και τον αριθμό του είδους όπως απαιτείται και να επισυνάψετε την απόδειξή σας σε αυτήν τη σελίδα.

**Στην πινακίδα τεχνικών χαρακτηριστικών ο σειριακός αριθμός έχει 12 ψηφία

Σειριακός αριθμός προϊόντος (πινακίδα τεχνικών χαρακτηριστικών)*		
Αριθμός είδους προϊόντος (πινακίδα τεχνικών χαρακτηριστικών)**		
Ημερομηνία αγοράς		

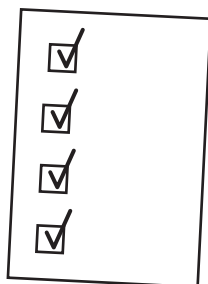

	Αν η απάντηση είναι ΝΑΙ	Ενέργειες που πρέπει να γίνουν εάν είναι ΟΧΙ
Δίσκος εξέτασης Βεβαιωθείτε ότι ο σωλήνας βρίσκεται μέσα στον δίσκο	<input checked="" type="checkbox"/> Καμία ενέργεια	Τοποθετήστε το σωλήνα μέσα στον δίσκο
Βεβαιωθείτε ότι το λάστιχο σφραγίζει γύρω από την πόρτα όταν η πόρτα είναι κλειστή	<input checked="" type="checkbox"/> Καμία ενέργεια	Ανατρέξτε στο βήμα ευθυγράμμισης πόρτας του AI
Έλεγχος μη πρόσκρουσης ανταλλακτικών/ τμημάτων κατά το άνοιγμα/κλείσιμο της πόρτας ψύξης	<input checked="" type="checkbox"/> Καμία ενέργεια	Ανατρέξτε στο βήμα ευθυγράμμισης πόρτας του AI
Ασφαλίστε την εγκατάσταση σε οποιοδήποτε σύστημα κουζίνας και στερεώστε όπως απαιτείται	<input checked="" type="checkbox"/> Καμία ενέργεια	Ακολουθήστε το AI για τη σωστή εγκατάσταση

Γενικές πληροφορίες

Τα συρτάρια, τα καλάθια και τα ράφια πρέπει να διατηρηθούν στην τρέχουσα θέση τους εκτός εάν ορίζεται διαφορετικά στον παρόντα γρήγορο οδηγό. Το σύστημα φωτισμού στο εσωτερικό του ψυγείου χρησιμοποιεί λυχνίες LED, παρέχοντας καλύτερο φωτισμό από τους συμβατικούς λαμπτήρες και πολύ χαμηλή

κατανάλωση ενέργειας. Οι πόρτες και τα καπάκια της συσκευής ψύξης πρέπει να αφαιρούνται πριν από την απόρριψή τους στον χώρο υγειονομικής ταφής, για να αποφευχθεί η παγίδευση παιδιών ή ζώων.

Τεχνικά στοιχεία

IKEA	GENOMFRYSA	10	218	40	F
Μάρκα	Μοντέλο	Ικανότητα κατάψυξης (kg/24h)	Κατανάλωση ενέργειας (kwh/έτος)	Επίπεδο θορύβου (dba)	Ενεργειακή κλάση

Opis proizvoda

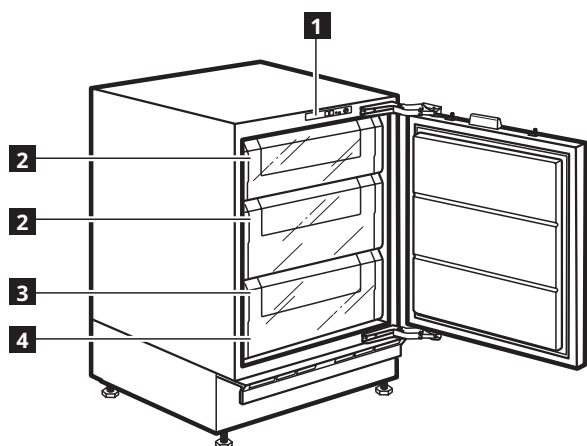

- 1** Upravljačka ploča
- 2** Ladice zamrzivača (za zamrzavanje)
- 3** Ladica zamrzivača
- 4** Nazivna pločica

Zamrzivač (označen simbolom  za spremanje svježih namirnica, zamrznutih namirnica i za izradu kockica leda)

Značajke, tehnički podaci i slike mogu se razlikovati ovisno o modelu.

Dodatni pribor

Sklop zamrzivača Ladica za led Strugač leda

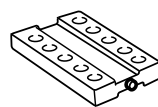

1x

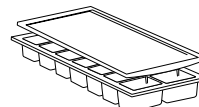

1x

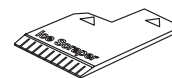

1x

Prva uporaba

Priključite uređaj na električno napajanje. Idealna temperatura za čuvanje namirnica već je tvornički unaprijed postavljena (2 – 3/MED).

Da biste izbjegli bacanje namirnica, pogledajte preporučene postavke i vrijeme čuvanja u korisničkom priručniku.

Napomena: nakon uključivanja uređaja potrebno je pričekati 2 do 3 sata prije no što se dosegne temperatura za uobičajeno punjenje uređaja.

Kontrole

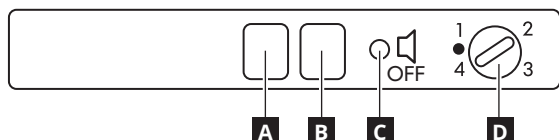

- A** CRVENA LED ŽARULJA: označava da je temperatura u zamrzivaču previsoka (pogledajte "Što učiniti ako")
- B** ZELENA LED ŽARULJA: pokazuje da je uređaj uključen
- C** Prekidač kontakta vrata
- Ca** Prekidač kontakta vrata za ponovno postavljanje zvučnog alarma
- D** Termostat.

Svakodnevna uporaba

Rad zamrzivača

Zamrzivač se može upotrebljavati za spremanje već zamrznutih namirnica kao i za zamrzavanje onih svježih. Količina svježih namirnica (u kg) koja se može zamrznuti za 24 sata navedena je na nazivnoj pločici uređaja. Zamrzivač može raditi na temperaturi prostorije od +10°C do +32°C. Optimalan se rad postiže pri temperaturi između +16 °C i +32 °C.

Prvo uključivanje zamrzivača

- Temperaturu zamrzivača nije potrebno postavljati na termostatu jer je uređaj već tvornički postavljen.
- Ukopčajte utikač uređaja. Uključuju se zeleno LED svjetlo (koje označava da je uređaj uključen) i crveno LED svjetlo, a na nekim se modelima i zvučni alarm (ako je uređaj opremljen) oglašava nakon približno 1 minute, čime se pokazuje da u zamrzivaču još nije postignuta temperatura koja je dovoljno hladna za spremanje namirnica.
- Zvučni alarm isključite tako da pritisnete prekidač vrata.

Podešavanje termostata

Odaberite temperaturu zamrzivača s pomoću gumba termostata:

1 = Minimalna snaga zamrzavanja

4 = Maksimalna snaga zamrzavanja

Temperatura zraka okoline, učestalost otvaranja vrata i količina namirnica koje je potrebno zamrznuti mogu utjecati na podešavanja temperature zamrzivača.

Stoga preporučujemo da započnete sa srednjom postavkom temperature 2 – 3.

Funkcije LED svjetala

Zeleno LED svjetlo označava je li uređaj uključen.

Crveno LED svjetlo označava da temperatura u unutrašnjosti uređaja nije prikladna za spremanje namirnica.

Alarm vrata

Ako se vrata ostave otvorenima dulje od 1 minute, oglašava se alarm. Zatvorite vrata ili na nekoliko sekundi pritisnite gumb C.

Postavljanje

⚠ Pri postavljanju, uređajem moraju rukovati dvije ili više osoba: opasnost od ozljeda. Za raspakiranje i postavljanje uređaja upotrijebite zaštitne rukavice: opasnost od porezotina.

⚠ Postavljanje, uključujući dovod vode (ako je uređaj opremljen) i električne priključke te popravke smije obavljati samo kvalificirani tehničar. Nemojte popravljati ni zamjenjivati bilo koji dio uređaja, osim ako to nije izričito navedeno u korisničkom priručniku. Djeci ne dozvoljavajte približavanje mjestu postavljanja. Nakon uklanjanja ambalaže s proizvoda, provjerite da tijekom transporta nije došlo do oštećenja. U slučaju problema obratite se distributeru ili najbližem postprodajnom servisu. Nakon postavljanja otpadni materijal pakiranja (plastiku, dijelove od stiropora itd.) odložite van dohvata djece: opasnost od gušenja. Uređaj se prije postavljanja mora isključiti iz napajanja: opasnost od električnog udara. Pazite da za vrijeme postavljanja uređaj ne ošteti električni kabel: opasnost od požara ili električnog udara. Uređaj uključite tek kada završi postupak postavljanja.

⚠ Pazite da ne oštetite pod (npr. parket) pri pomicanju uređaja. Postavite uređaj na pod ili podlogu dovoljno čvrstu da može podnijeti njegovu težinu te na mjestu prikladnom njegovoj veličini

i načinu upotrebe. Prilikom postavljanja uređaja provjerite jesu li sve četiri nožice stabilne te da stoje na podu, podešavajući ih ako je potrebno, a zatim pomoću libele provjerite je li uređaj savršeno poravnat. Pričekajte najmanje dva sata prije nego što uključite uređaj da biste bili sigurni da je rashladni krug u punoj funkciji.

⚠ UPOZORENJE: Prilikom postavljanja uređaja pazite da kabel za napajanje nije zaglavljen ili oštećen.

⚠ UPOZORENJE: da bi se izbjegla opasnost zbog nestabilnosti, smještanje ili fiksiranje uređaja mora se obaviti u skladu s uputama proizvođača. Hladnjak je zabranjeno postaviti tako da metalna cijev plinskog štednjaka, metalne cijevi plina ili vode ili električnim kabeli dolaze u kontakt sa stražnjom stijenkom hladnjaka (zavojnica kondenzatora).

⚠ Kako bi se mogla zajamčiti odgovarajuća ventilacija, ostavite slobodan prostor s obje strane uređaja i iznad njega. Udaljenost između stražnje stijenke uređaja i zida iza uređaja mora biti najmanje 50 mm kako bi se izbjegao pristup vrućim površinama. Smanjenje ovog razmaka dovest će do veće potrošnje proizvoda. Uklonite kabel napajanja s kuke kondenzator tijekom postavljanja, a prije priključivanja uređaja na napajanje.

Kada se obraćate našem davatelju servisnih usluga, navedite kodove navedene na identifikacijskoj pločici proizvoda. Informacije o modelu mogu se dobiti pomoću QR koda koji se nalazi na oznaci energetske učinkovitosti. Na oznaci se nalazi i identifikacijska oznaka modela koja se može upotrijebiti za pregledavanje portala <https://eprel.ec.europa.eu>.

*Na nazivnoj pločici broj artikla ima 8 znamenaka →

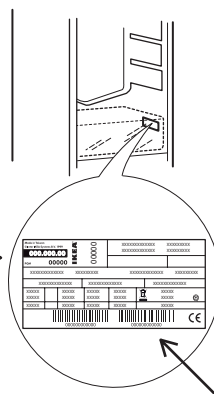

**Na nazivnoj pločici serijski broj ima 12 znamenki

Kontrolni popis za pregled

Prije upotrebe uređaja prođite kontrolni popis pregleda. Ako je bilo koji odgovor NE, provedite odgovarajuću radnju. Obavezno zapišite serijski broj proizvoda i broj artikla i svoju potvrdu pričvrstite na ovu stranicu.

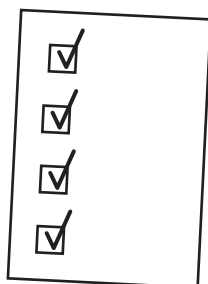

Serijski broj proizvoda (nazivna pločica) *		
Broj artikla proizvoda (nazivna pločica) **		
Datum kupovine		
	Ako je odgovor DA	Radnje koje treba napraviti ako je odgovor NE
Ladica za kondenzaciju Provjerite nalazi li se u njoj cijev	✓ Nema radnje	Stavite cijev u ladicu
Provjera zabrtvljenosti cijelih vrata kada su zatvorena	✓ Nema radnje	Pogledajte AI – korak za poravnavanje vrata
Provjera da nema udaranja između dijelova/namještaja prilikom otvaranja/zatvaranja vrata hladnjaka	✓ Nema radnje	Pogledajte AI – korak za poravnavanje vrata
Učvršćivanje instalaciju unutar sustava kuhinje i pričvršćenje prema potrebi	✓ Nema radnje	Pratite postupak pravilnog postavljanja u AI

Opće informacije

Ladice, košare i police moraju ostati u trenutačnom položaju, osim ako nije drugačije navedeno u ovim kratkim uputama. Za sustav osvjjetljenja u odjeljku hladnjaka upotrebljavaju se LED žarulje koje omogućuju bolje osvjjetljenje od tradicionalnih žarulja,

kao i vrlo nisku potrošnju. Vrata i poklopce hladnjaka potrebno je skinuti prije odlaganja na odlagalište da bi se spriječilo da se djeca ili životinje zaglave u uređajima.

Tehnički podaci

IKEA	GENOMFRYSA	10	218	40	F
Marka	Model	Kapacitet zamrzavanja (kg/24h)	Potrošnja električne energije (kwh/godina)	Razina buke (dba)	Energetska klasa

Termék leírása

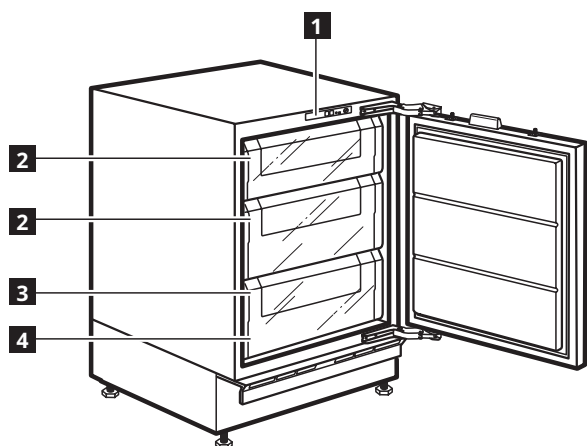

- 1** Kapcsolótábla
- 2** Fagyasztótér rekeszek
- 3** Fagyasztótér rekeszei
- 4** Adattábla

Fagyasztótér
(a friss élelmiszerek, fagyasztott élelmiszerek és jégkockák készítéséhez * szimbólummal jelölve)

A jellemzők, a műszaki adatok és az ábrák modelltől függően eltérőek lehetnek.

Tartozékok

Fagyasztó blokk Jégkockatartó Jégkaparó

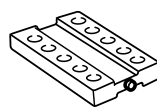

1x

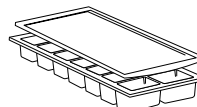

1x

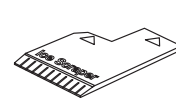

1x

Első használat

Csatlakoztassa a készüléket az elektromos hálózatra. Az élelmiszer-tartás ideális hőmérsékletét már a gyárban beállították (2-3/MED).

Az élelmiszer pazarlásának elkerülése érdekében alkalmazza a használati útmutatóban javasolt beállításokat és tárolási időket.

Megjegyzés: A készülék bekapcsolása után 2-3 órát kell várni, amíg el nem éri a szokásos készülékterhelésnek megfelelő hőmérsékletet.

Szabályozógombok

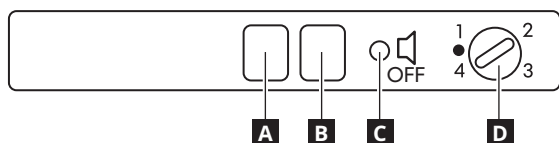

- A** PIROS LED: azt jelzi, hogy a fagyasztó hőmérséklete túl magas (lásd: „Mi a teendő, ha”)
- B** ZÖLD LED: azt jelzi, hogy a készülék be van kapcsolva
- C** Ajtó érintkezőkapcsoló
- Ca** Ajtó érintkezőkapcsoló a hangriasztás visszaállításához
- D** Termostát.

Napi használat

A fagyasztó működése

A mélyhűtő már fagyasztott élelmiszerek tárolására és friss élelmiszerek fagyasztására használható. A 24 óra alatt lefagyasztható friss élelmiszer mennyisége a készülék adattábláján van feltüntetve (kg-ban). A fagyasztó +10°C és +32°C közötti környezeti hőmérsékleten működhet. Az optimális teljesítmény +16°C és +32°C közötti hőmérsékleten érhető el.

A fagyasztó első bekapcsolása

- A fagyasztó hőmérsékletét nem szükséges beállítani a termostáton, mert a készülék már gyárilag be van állítva.
- Csatlakoztassa a készüléket. A zöld LED, (amelyik azt jelzi, hogy a készülék be van kapcsolva) és a piros LED kigyullad, és egyes modelleknél a hangriasztás (ha van ilyen) körülbelül 1 perc múlva megszólal, jelezve, hogy a fagyasztó még nem érte el a kellően hideg hőmérsékletet élelmiszerek tárolásához.
- A hangriasztás elnémitásához nyomja meg az ajtókapcsolót.

A termostát beállítása

Válassza ki a fagyasztótér hőmérsékletét a termostát gombjával:

1 = Minimális fagyasztási teljesítmény

4 = Maximális fagyasztási teljesítmény

A környezeti levegő hőmérséklete, az ajtó nyitásának gyakorisága és a lefagyasztandó étel mennyisége befolyásolhatja a fagyasztó hőmérsékletének beállítását. Ezért azt javasoljuk, hogy közepes, 2 - 3 hőmérsékleti beállítással kezdje.

A LED-ek funkciója

A zöld LED jelzi, hogy a készülék be van-e kapcsolva.

A piros LED azt jelzi, hogy a készülék belső hőmérséklete nem alkalmas élelmiszerek tárolására.

Ajtó riasztó

Ha az ajtó 1 percnél tovább nyitva marad, akkor a riasztó megszólal. Csukja be az ajtót, vagy nyomja meg néhány másodpercig a C gombot.

Üzembe helyezés

⚠ A készülék mozgatását és üzembe helyezését a sérülésveszély csökkentése érdekében két vagy több személy végezze. Viseljen védőkesztyűt a készülék kicsomagolása és üzembe helyezése során, nehogy megvágja magát.

⚠ A készülék üzembe helyezését, a vízbekötést (ha van) és az elektromos csatlakoztatást is beleértve, illetve a javítást kizárólag képzett szakember végezheti. Csak akkor javítsa meg vagy cserélje ki a készülék egyes alkatrészeit, ha az adott művelet szerepel a felhasználói kézikönyvben. Ne engedje a gyermekeket abba a helyiségbe, ahol az üzembe helyezést végzi. A kicsomagolás után ellenőrizze, hogy a készülék nem sérült-e meg a szállítás során. Probléma esetén vegye fel a kapcsolatot a kereskedővel vagy a legközelebbi vevőszolgálattal. Üzembe helyezés után a csomagolóanyagokat (műanyag, habszivacs stb.) a fulladásveszély miatt olyan helyen tárolja, ahol gyermekek nem férhetnek hozzá. Az áramütés elkerülése érdekében az üzembehelyezési műveletek előtt húzza ki a készülék hálózati csatlakozóját. Az áramütés és a tűzveszély elkerülése érdekében az üzembe helyezés során győződjön meg arról, hogy a készülék miatt nem sérül-e a hálózati tápkábel. A készüléket csak a megfelelő üzembe helyezést követően kapcsolja be.

⚠ A készülék mozgatása közben ügyeljen a padló (pl. parketta) épységére. A készüléket olyan helyiségben helyezze el, ahol a padló

vagy az emelvény elbírja a készülék súlyát, és amely megfelel a készülék méretének és rendeltetésének. Az üzembe helyezés során ügyeljen arra, hogy a készülék ne legyen hóforrás közelében, mind a négy lába stabilan álljon a padlón, és szükség esetén állítsa be azokat. Vízmérték segítségével ellenőrizze, hogy a készülék tökéletesen vízszintesen áll-e. A készülék bekapcsolása előtt várjon legalább két órát, hogy a hűtőrendszer tökéletes hatásfokkal működjön.

⚠ VIGYÁZAT: A készülék elhelyezésekor ügyeljen arra, hogy a tápkábel ne szoruljon be és ne sérüljön meg.

⚠ VIGYÁZAT: Az instabilitásból, rossz elhelyezésből vagy hibás beszerelésből származó veszélyek elkerülése érdekében a készülék beüzemelését és javítását a gyártó utasításaival összhangban kell elvégezni. Tilos a hűtőt úgy elhelyezni, hogy a készülék hátához (a hűtőcsövekhez) a gáztűzhely fémcsöve, fém gázcső, vízvezetékcső vagy elektromos vezetékek érjenek hozzá.

⚠ A megfelelő szellőzés érdekében hagyjon üres helyet a készülék felett és mindkét oldalán. A készülék hátoldala és a készülék mögötti fal között 50 mm távolságnak kell lenni a forró felületekkel való érintkezés elkerülésére. Ennél kisebb távolság esetén nő a készülék energiafogyasztása. Beszerelés közben távolítsa el a tápkábelt a kondenzátor rögzítőjéből, mielőtt csatlakoztatná a terméket a tápellátáshoz.

Amennyiben szolgáltatónkhoz fordul, kérjük, adja meg a termék adattábláján feltüntetett kódokat. A modell adataihoz olvassa be az energiafogyasztást jelölő címkén található QR-kódot. A címkén található modellazonosító segítségével használható az adatbázis portál <https://eprel.ec.europa.eu>.

*Az adattáblán a cikkszám 8 számjegyű

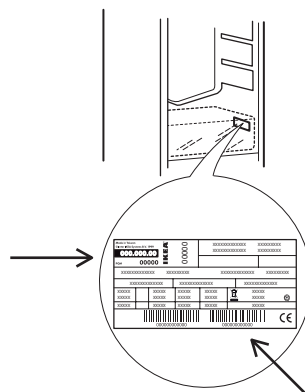

**Az adattáblán a sorozatszám 12 számjegyű

Ellenőrzőlista

A készülék használata előtt hajtsa végre az ellenőrzőlista pontjait. Ha bármelyik kérdésre NEM a válasz, hajtsa végre a vonatkozó műveletet. Jegyezze fel a termék sorozatszámát és cikkszámát, és csatolja a számlát ehhez az oldalhoz.



Termék sorozatszám (adattábla) *		
Termék cikkszám (adattábla) **		
Vásárlás dátuma		
	Ha a válasz IGEN	Teendők, ha NEM
Kondenzáltalca Ellenőrizze, hogy a cső a tálcán van-e	<input checked="" type="checkbox"/> Nincs művelet	Helyezze a csövet a tálcára
Az ajtó csukásakor ellenőrizze, hogy a tömítés mindenhol megfelelően zár-e	<input checked="" type="checkbox"/> Nincs művelet	Lásd az összeszerelési útmutatót („ajtó igazítása” lépés)
Ellenőrizze, hogy a készülék részei nem érintkeznek-e a bútorokkal a fagyasztó ajtajának nyitáskor/csukásakor	<input checked="" type="checkbox"/> Nincs művelet	Lásd az összeszerelési útmutatót („ajtó igazítása” lépés)
Gondoskodjon a konyharendszerbe történő beszerelésről és a megfelelő rögzítésről	<input checked="" type="checkbox"/> Nincs művelet	A megfelelő telepítéshez kövesse a beszerelési útmutatót

Általános információk

Ha a rövid útmutató másképpen nem rendelkezik, a fiókokat, kosarakat és polcokat aktuális helyzetükben kell hagyni. A hűtőtér világítása LED-ekkel történik, ami a hagyományos izzóknál jobb megvilágítást és rendkívül alacsony energiafogyasztást biztosít.

A hulladékként történő elhelyezés előtt a hűtőszekrény ajtajait és fedeleit le kell szerelni – így elkerülhető, hogy gyermekek vagy állatok szoruljanak a készülékbe.

Műszaki adatok

IKEA	GENOMFRYSA	10	218	40	F
Gyártmány	Modell	Fagyasztó kapacitás (kg/24h)	Energiafogyasztás (kwh/év)	Zajsztint (dba)	Energiaosztály

Lýsing raftækisins

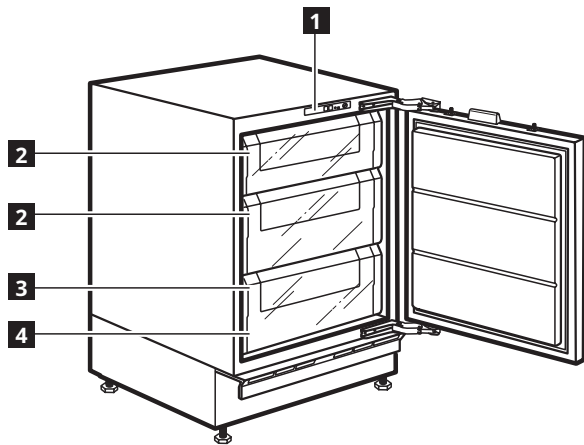

- 1** Stjórnborð
- 2** Frystiskúffur (frysting)
- 3** Frystiskúffa
- 4** Merkiplata

Frystihólf
(merkt með táknuinu *** **** fyrir geymslu ferskra matvæla, frysstra matvæla og til að búa til ísmola)

Eiginleikar, tækniupplýsingar og myndir geta verið breytileg eftir gerðum.

Aukahlutir

Frystikubbur Klakabakki Ísskafa

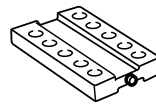

1x

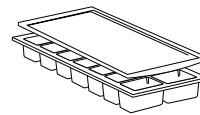

1x

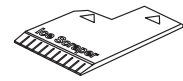

1x

Fyrsta notkun

Setjið tækið í samband við rafmagn. Ákjósanlegt hitastig fyrir varðveislu matvæla hefur þegar verið stillt í verksmiðjunni (2-3/ MED).

Til að koma í veg fyrir matarsóun skal sjá ráðlagðar stillingar og geymslutíma sem finna má í notendahandbókinni.

Athugið: Þegar kveikt hefur verið á tækinu er nauðsynlegt að bíða í 2 til 3 klukkustundir áður en það hitastig næst sem hentar fyrir venjulegt geymslumagn.

Stjórnbúnaður

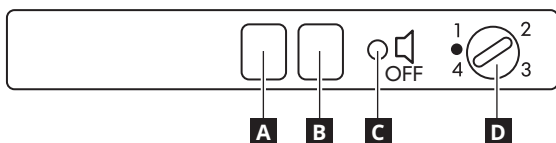

- A** RAUTT LED-ljós: gefur til kynna að hitastig frystisins sé of hátt (sjá „hvað á að gera ef“)
- B** GRÆNT LED-ljós: gefur til kynna að kveikt sé á tækinu
- C** Snertirofi hurðar
- Ca** Snertirofi hurðar til að endurstilla hljóðmerki
- D** Hitastillir.

Dagleg notkun

Notkun frystisins

Hægt er að nota frystinn til að geyma matvæli sem eru þegar frosin og til að frysna fersk matvæli. Magn ferskra matvæla (í kg.) sem hægt er að frysna á einum sólarhring er gefið upp á upplýsingum tækisins. Fyrstirinn getur virkað við umhverfishita á milli +10°C og +32°C. Bestu afköst verða þegar hiti er á milli +16°C og +32°C.

Að kveikja á frystinum í fyrsta sinn

- Engin þörf er á að stilla hitastig frystisins á hitamælinum þar sem tækið hefur þegar verið verksmiðjustillt.
- Setjið tækið í samband. Græna LED-ljósið (sem gefur til kynna að KVEIKT sé á tækinu) og rauða LED-ljósið kvikna og hljóðmerki heyrir eftir tegundum (ef til staðar) eftir um 1 mínútu til að gefa til kynna að frystirinn sé ekki nógu kaldur til að hægt sé að setja matvæli í hann.
- Til að stöðva hljóðmerkið skal ýta á rofa hurðarinnar.

Að stilla hitastig

Veljið hitastig frystisins með hitastillishnappinum:

1 = Lágmarks frystigeta

4 = Hámarks frystigeta

Umhverfshiti, opnunartíðni hurðarinnar og magn matvælaanna sem á að frysna hafa áhrif á stillingar hitastigs frystisins. Við mælum því með því að byrjað sé með stillinguna 2 - 3 fyrir meðalmikinn hita.

Virgni LED-ljósa

Græna LED-ljósið gefur til kynna hvort kveikt sé á tækinu. Rauða LED-ljósið gefur til kynna að hitastigið innan í tækinu henti ekki fyrir geymslu matvæla.

Hurðaviðvörðun

Ef hurðin er skilin eftir opin í meira en 1 mínútu fer viðvörðunin í gang. Lokið hurðinni eða ýtið í nokkrar sekúndur á hnappinn C.

Uppsetning

⚠ A.m.k. tveir aðilar eiga að meðhöndla tækið og setja það upp vegna hættu á meiðslum. Notið hlífðarhanska við að taka úr pakkningum og setja upp - hætta á því að skerast.

⚠ Aðeins hæfur tæknimaður má sjá um uppsetningu tækisins, þ.m.t. vatnsinntak (ef til staðar), raftengingar og viðgerðir. Gerið ekki við eða skiptið út neinum hluta tækisins nema það sé sérstaklega tekið fram í notendahandbókinni. Haldið börnum frá uppsetningarstaðnum. Þegar umbúðir hafa verið teknar utan af tækinu skal ganga úr skugga um að það hafi ekki skemmst við flutningana. Ef vandamál koma upp skal hafa samband við næsta þjónustuaðila. Eftir uppsetningu skal geyma þökkunarúrgang (plast, frauðplast o.s.frv.) fjarri börnum - hætta á köfnun. Áður en uppsetning á sér stað verður að tryggja að helluborðið sé ekki tengt við rafveitu vegna hættu á raflosti. Á meðan uppsetning á sér stað skal tryggja að helluborðið skemmi ekki rafsnúrur vegna eldhættu eða hættu á raflosti. Ekki gangsetja tækið fyrr en uppsetningu er lokið.

⚠ Gætið þess að skemma ekki gólf (t.d. parketgólf) þegar tækið er fært til. Setjið tækið á gólf sem er nógu sterkt til að þola þyngd þess og á stað sem hentar notkun og stærð tækisins. Tryggið að

tækið sé ekki nærri hitagjafa og að fæturnir fjórir séu stöðugir og hvíli á gólfinu. Stillið þá eftir þörfum og tryggið að tækið sé fullkomlega afrétt með hallamæli. Bíðið í a.m.k. tvær klukkustundir áður en kveikt er á tækinu til að tryggja að kælirásin virki sem skyldi.

⚠ VIÐVÖRUN: Gangið úr skugga um að rafmagnssnúran klemmist ekki eða skemmist þegar verið er að staðsetja tækið.

⚠ VIÐVÖRUN: Til að forðast hættu vegna óstöðugleika skal koma tækinu fyrir eða festa það samkvæmt leiðbeiningum framleiðandans. Bannað er að koma ísskápnum fyrir þannig að málmspípa gashelluborðs, málmleiðslur gass eða vatns eða rafsnúrur komist í snertingu við bakhluta ísskápsins (vafning eimsvala).

⚠ Til að tryggja nægilega loftræstingu skal skilja eftir bil á báðum hliðum og fyrir ofan tækið. Fjarlægðin á milli bakhlíðar tækisins og veggins fyrir aftan tækið ætti að vera 50 mm, til að forðast nálægð við heit yfirborð. Sé bilið minnkað eykur það orkunotkun tækisins. Áður en tækið er tengt við rafmagn skal við uppsetningu fjarlægja rafmagnssnúruna frá krók eimsvala.

Vinsamlegast gefið upp kóðana sem koma fram á auðkennisplötu tækisins þegar haft er samband við þjónustuaðila. Hægt er að sækja gerðarupplýsingar með því að nota QR-kóðann sem kemur fram á orkumerkimiðanum. Merkmíðið inniheldur einnig gerðarauðkenni sem er hægt að nota til að fletta upp í gagnagrunni vefgáttarinnar á <https://eprel.ec.europa.eu>.

*Á merkiplötunni er hlutarnúmerið 8 tölustafir

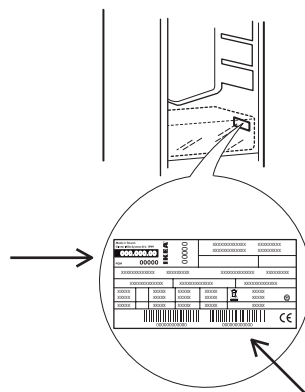

**Á merkiplötunni er raðnúmerið 12 tölustafir

Skoðunargátlisti

Vinsamlegast farið eftir skoðunargátlistanum áður en tækið er notað.

Ef eitthvert svar er NEI skal fylgja viðeigandi aðgerð. Munið að skrifa niður raðnúmer tækisins og hlutanúmer eins og þarf og festið kvittunina við þessa síðu.



Raðnúmer tækis (merkiplata) *	Hlutarnúmer tækis (merkiplata) **	Kaupdagur	Ef svarið er JÁ	Aðgerðir til að grípa til ef EKKI
			<input checked="" type="checkbox"/> Engin aðgerð	Setjið slönguna inn í bakkann
			<input checked="" type="checkbox"/> Engin aðgerð	Sjá samsetningarleiðbeiningar - skref samstillingar hurðar
			<input checked="" type="checkbox"/> Engin aðgerð	Sjá samsetningarleiðbeiningar - skref samstillingar hurðar
			<input checked="" type="checkbox"/> Engin aðgerð	Fylgið samsetningarleiðbeiningunum fyrir rétta uppsetningu

Almennar upplýsingar

Skúffurnar, körfurnar og hillurnar ættu að vera í núverandi staðsetningum sínum nema annað sé tekið fram í þessum flýtvísi. Ljósabúnaðurinn innan í ísskápnum notar LED-ljós, sem gerir betri lýsingu mögulega en með hefðbundnum perum,

auk mjög lítilrar orkunotkunar. Áður en ísskápnum er fargað í landfyllingu skal fjarlægja dyr og lok frá ísskápnum til að hindra að börn eða dýr geti lokast inni.

Tæknilegar upplýsingar

IKEA	GENOMFRYSA	10	218	40	F
Vörumerki	Gerð	Frystigeta (kg/24klst.)	Orkunotkun (kwh/ári)	Hávaðastig (dba)	Orkuflokkur

Descrizione prodotto

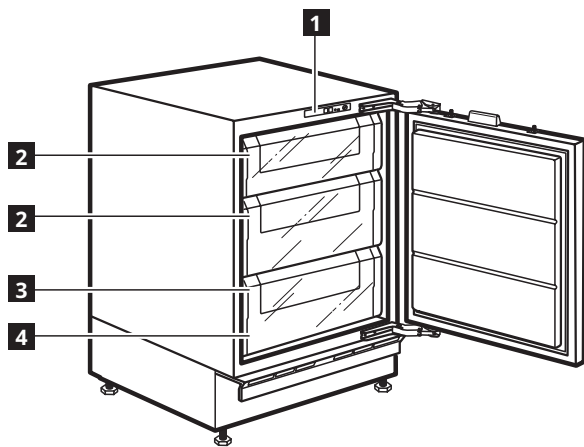

- 1** Pannello comandi
- 2** Cassetti congelatore (congelamento)
- 3** Cassetto congelatore
- 4** Targhetta matricola

Comparto congelatore (contrassegnato dal simbolo *** ** *** per la conservazione di alimenti freschi, surgelati e per la preparazione di cubetti di ghiaccio)

Caratteristiche, dati tecnici e immagini possono variare a seconda del modello.

Accessori

Blocco congelatore

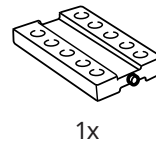

Vaschetta del ghiaccio

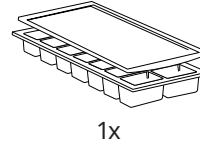

Raschietto per il ghiaccio

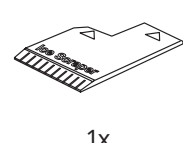

Primo utilizzo

Collegare l'apparecchio alla rete elettrica. Le temperature ideali per la conservazione degli alimenti sono impostate in fabbrica (2-3/MED).

Per evitare sprechi alimentari, fare riferimento all'impostazione consigliata e ai tempi di conservazione riportati nel manuale d'uso.

Nota: Una volta acceso l'apparecchio, attendere 2 o 3 ore il raggiungimento della temperatura adatta alla conservazione degli alimenti con un carico standard.

Comandi

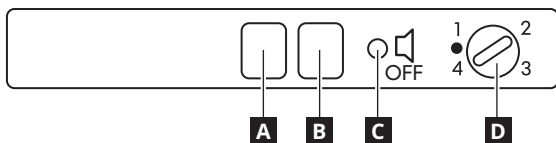

- A** LED ROSSO: indica la temperatura eccessiva del freezer (v. "cosa fare se")
- B** LED VERDE: indica che il prodotto è in funzione
- C** Interruttore contatto porta
- Ca** Interruttore contatto porta per il reset dell'allarme acustico
- D** Termostato.

Uso quotidiano

Funzionamento del congelatore

Il congelatore può essere usato per conservare alimenti già surgelati e per congelare alimenti freschi. Il quantitativo di alimenti freschi (in kg) che può essere congelato in 24 ore è indicato sulla targhetta dell'apparecchio. Il congelatore può funzionare a temperature ambiente comprese fra +10°C e +32°C, le prestazioni ottimali si ottengono a temperature comprese fra +16°C e +32°C.

Messa in funzione del congelatore per la prima volta

- Non è necessario impostare la temperatura del congelatore mediante il termostato, perché l'apparecchio è già preimpostato in fabbrica.
- Inserire la spina dell'apparecchio. Si accendono il LED verde (che indica che l'apparecchio è ACCESO) e il LED rosso e, su alcuni modelli, dopo circa 1 minuto si attiva anche l'allarme acustico (se presente) per indicare che il congelatore non ha ancora raggiunto una temperatura sufficientemente bassa per la conservazione di alimenti.
- Per silenziare l'allarme acustico premere l'interruttore porta.

Regolazione del termostato

Selezionare la temperatura del comparto congelatore con la manopola termostato:

1 = Potenza di congelamento minima

4 = Potenza di congelamento massima

La temperatura ambiente, la frequenza di apertura della porta e il quantitativo di alimenti da congelare possono influire sulle regolazioni della temperatura del congelatore.

Si raccomanda inoltre di partire con un'impostazione media della temperatura di 2 - 3.

Funzionamento dei LED

Il LED verde indica che l'apparecchio è ACCESO.

Il LED rosso indica che la temperatura interna dell'apparecchio non è adatta alla conservazione di alimenti.

Allarme porta

Se la porta viene lasciata aperta per oltre 1 minuto, suona l'allarme. Chiudere la porta o premere il tasto C per qualche secondo.

Installazione

⚠ Per evitare il rischio di lesioni personali, le operazioni di movimentazione e installazione dell'apparecchio devono essere eseguite da almeno due persone. Per le operazioni di disimballaggio e installazione utilizzare i guanti protettivi per non procurarsi tagli.

⚠ Le operazioni di installazione, compresi gli eventuali allacci alla rete idrica e i collegamenti elettrici, e gli interventi di riparazione devono essere eseguiti da personale qualificato. Non riparare o sostituire qualsiasi parte dell'apparecchio se non espressamente richiesto nel manuale d'uso. Tenere i bambini a distanza dal luogo dell'installazione. Dopo aver disimballato l'apparecchio, assicurarsi che non sia stato danneggiato durante il trasporto. In caso di problemi, contattare il rivenditore o il Servizio Assistenza più vicino. A installazione completata, conservare il materiale di imballaggio (parti in plastica, polistirolo, ecc.) fuori della portata dei bambini per evitare potenziali rischi di soffocamento. Per evitare rischi di scosse elettriche, prima di procedere all'installazione scollegare l'apparecchio dalla rete elettrica. Durante l'installazione, accertarsi che l'apparecchio non possa danneggiare il cavo di alimentazione e causare così rischi di scosse elettriche. Attivare l'apparecchio solo dopo avere completato la procedura di installazione.

⚠ Nello spostare l'apparecchio, fare attenzione per evitare di danneggiare i pavimenti (es. parquet). Installare l'apparecchio su

un pavimento in grado di sostenerne il peso e in un ambiente adatto alle sue dimensioni e al suo utilizzo. Controllare che l'apparecchio non sia vicino a una fonte di calore e che i quattro piedini siano stabili e bene in appoggio sul pavimento, regolandoli se necessario; controllare inoltre che l'apparecchio sia perfettamente in piano usando una livella a bolla d'aria. Attendere almeno due ore prima di attivare l'apparecchio, per dare modo al circuito refrigerante di essere perfettamente efficiente.

⚠ **AVVERTENZA:** Quando si posiziona l'apparecchio, fare attenzione a non incastrare o danneggiare il cavo di alimentazione.

⚠ **AVVERTENZA:** per evitare pericoli dovuti all'instabilità dell'apparecchio, posizionarlo o fissarlo attenendosi alle istruzioni del produttore. È vietato posizionare il frigorifero in modo che la sua parete posteriore (bobina del condensatore) entri a contatto con il tubo metallico di un piano di cottura a gas, con le tubazioni metalliche del gas o dell'acqua o con cavi elettrici).

⚠ Per garantire un'adeguata ventilazione, lasciare i lati e la parte superiore dell'apparecchio sufficientemente distanziati dalla parete. Per impedire l'accesso alle superfici calde, la distanza fra il lato posteriore dell'apparecchio e la parete retrostante dovrebbe essere di 50 mm. Uno spazio inferiore determinerà un maggiore consumo energetico dell'apparecchio. Durante l'installazione, staccare il cavo di alimentazione dal gancio del condensatore prima di collegare il prodotto alla rete elettrica.

Quando si contatta il Fornitore di servizi, indicare i codici forniti sulla targhetta matricola del prodotto.

I dati del modello possono essere richiamati usando il codice QR riportato sull'etichetta energetica. L'etichetta riporta anche il codice identificativo del modello, che può essere utilizzato per consultare il portale <https://eprel.ec.europa.eu>.

*Il codice articolo è un codice numerico di 8 cifre riportato sulla targhetta matricola

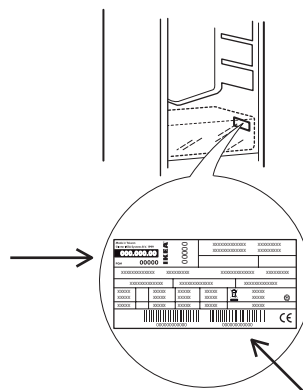

*Il numero di serie è un codice numerico di 12 cifre riportato sulla targhetta matricola

Lista di controllo delle ispezioni

Seguire la lista di controllo prima di utilizzare l'apparecchio.

Se la risposta è NO seguire l'azione corrispondente. Ricordarsi di annotare il numero di serie del prodotto e il numero di articolo come richiesto e di allegare lo scontrino a questa pagina.

Numero di serie prodotto (targhetta matricola) *		
Codice prodotto (targhetta matricola) **		
Data di acquisto		



	Se la risposta è SÌ	Azioni da fare se NO
Vassoio di condensazione Controllare che il tubo sia all'interno del vassoio	<input checked="" type="checkbox"/> Nessuna azione	Posizionare il tubo all'interno del vassoio
Accertarsi che la guarnizione sigilli tutto intorno alla porta quando la porta è chiusa	<input checked="" type="checkbox"/> Nessuna azione	Fare riferimento alla fase di allineamento della porta con l'AI
Controllo dell'assenza di collisioni tra parti/forniture durante l'apertura/chiusura della porta di raffreddamento	<input checked="" type="checkbox"/> Nessuna azione	Fare riferimento alla fase di allineamento della porta con l'AI
Mettere in sicurezza l'installazione all'interno di qualsiasi sistema cucina e fissarla come richiesto	<input checked="" type="checkbox"/> Nessuna azione	Seguire l'AI per la corretta installazione

Informazioni generali

Se non specificato diversamente in questa guida rapida, cassette, cestelli e ripiani devono restare nella posizione attuale. Il sistema di illuminazione del comparto frigorifero utilizza luci a LED, che offrono un'illuminazione migliore rispetto alle lampadine

tradizionali con un consumo di energia molto ridotto. Porte e coperchi devono essere rimossi dall'apparecchio refrigerante prima dello smaltimento in discarica, per evitare il rischio che bambini e animali vi rimangano intrappolati.

Dati tecnici

IKEA	GENOMFRYSA	10	218	40	F
Marchio	Modello	Capacità congelatore (kg/24h)	Consumo energetico (kwh/anno)	Rumorosità (dba)	Classe energetica

Gaminio aprašymas

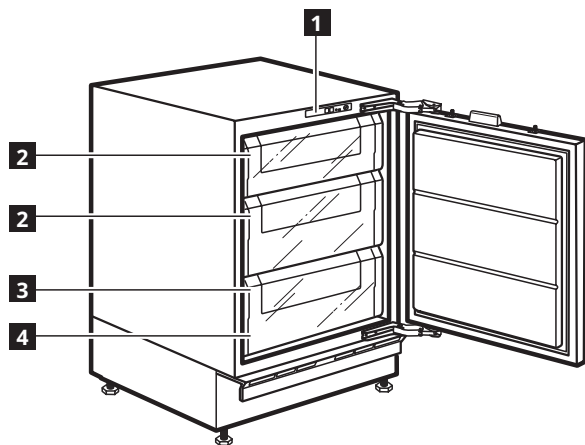

- 1** Valdymo skydelis
- 2** Šaldiklio stalčiai (užšaldymas)
- 3** Šaldiklio stalčius
- 4** Duomenų lentelė

Šaldiklio skyrius (pažymėtas simboliu ***C****), skirtas laikyti šviežų ir šaldytą maistą bei daryti ledo kubelius

Charakteristikos, techniniai duomenys ir paveikslėliai gali būti kitokie – tai priklauso nuo modelio.

Priedai

Šaldiklio blokas Ledukų padėklas Ledo grandiklis

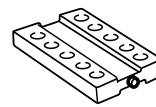

1x

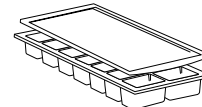

1x

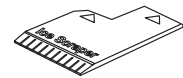

1x

Naudojimas pirmą kartą

Prijunkite prietaisą prie elektros tinklo. Maisto išsaugojimui tinkamiausia temperatūra jau nustatyta gamykloje (2–3/MED).

Rekomenduojamus nustatymus ir produktų laikymo laiką galite pažiūrėti naudotojo vadove, kad maisto nereikėtų išmesti.

Pastaba: Įjungus prietaisą būtina palaukti 2–3 valandas, kad būtų pasiekta standartinė prietaiso apkrovai tinkama temperatūra.

Valdikliai

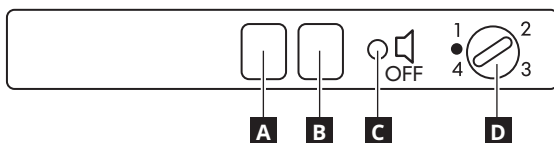

- A** RAUDONA LED: nurodo, kad temperatūra šaldiklyje yra per aukšta (žr. „Ką daryti, jei“)
- B** ŽALIA LED: rodo, kad prietaisas įjungtas
- C** Durų kontakto jungiklis
- Ca** Durų kontakto jungikliu iš naujo nustatomas garso signalas
- D** Termostatas.

Kasdieninis naudojimas

Šaldiklio naudojimas

Šaldiklis gali būti naudojamas laikyti jau užšaldytą maistą, arba jame galima užšaldyti šviežų maistą. Šviežio maisto kiekis (kg), kuris gali būti užšaldytas per 24 valandas, yra nurodytas prietaiso techninių duomenų lentelėje. Šaldiklį galima eksploatuoti esant +10 °C – +32 °C aplinkos temperatūrai. Optimalus veikimas užtikrinamas esant +16 °C – +32 °C temperatūrai.

Šaldiklio įjungimas pirmą kartą

- Termostatu nereikia nustatyti šaldiklio temperatūros, nes prietaisas jau nustatytas gamykloje.
- Įjunkite prietaisą. Ims šviesti žalia LED (rodo, kad prietaisas yra įjungtas) ir raudona LED, o kai kuriuose modeliuose po 1 min. ims skambėti garso signalas (jei yra), taip nurodydamas, kad šaldiklis dar nepasiekė pakankamai žemos temperatūros maisto produktams laikyti.
- Nutildykite garso signalą paspausdami durų jungiklį.

Termostato reguliavimas

Termostato rankenėle pasirinkite šaldiklio skyriaus temperatūrą:

1 = minimali šaldymo galia

4 = maksimali šaldymo galia

Aplinkos oro temperatūra, durų atidarymo dažnumas ir šaldomo maisto kiekis gali turėti įtakos reguliuojant šaldiklio temperatūrą.

Rekomenduojame pradėti nuo vidutinio temperatūros nustatymo 2–3.

LED funkcijos

Žalia LED rodo, kad prietaisas įjungtas.

Raudona LED nurodo, kad prietaiso vidinė temperatūra nėra tinkama maistui laikyti.

Durų signalas

Jei dureles atviras paliksite ilgiau nei 1 min., įsijungs garso signalas. Uždarykite dureles arba kelias sekundes spauskite mygtuką C.

Įrengimas

⚠️ Prietaisą perkelti ir įrengti turi du ar daugiau žmonių. Priešingu atveju galite susižeisti. Mūvėkite apsaugines pirštines, kai išpakuojate ir montuojate prietaisą. Priešingu atveju galite įsipjauti.

⚠️ Įrengimą, taip pat prijungimo prie vandentiekio (jei reikia), elektros tinklo ir remonto darbus turi atlikti kvalifikuotas technikas. Prietaisą remontuoti ar jo dalis keisti galima tik tuo atveju, jei tai nurodyta naudotojo vadove. Pasirūpinkite, kad montavimo vietoje nebūtų vaikų. Išpakavę prietaisą, patikrinkite, ar transportuojant jis nebuvo pažeistas. Jei kyla problemų, kreipkitės į prekybos atstovą arba artimiausią techninės priežiūros centrą. Įrengus prietaisą, pakotės medžiagas (plastiką, polistireno dalis ir pan.) būtina laikyti vaikams nepasiekiamoje vietoje – kyla uždusimo pavojus. Prieš vykdant bet kokius įrengimo darbus, prietaisą būtina išjungti iš elektros tinklo, kad nekiltų elektros smūgio pavojus. Pasirūpinkite, kad montuojant, prietaisas nepažeistų maitinimo laidų. Priešingu atveju gali kilti gaisro ar elektros smūgio pavojus. Prietaisą įjungti galima tik baigus įrengimo darbus.

⚠️ Perkeldami prietaisą būkite atsargūs, kad nepažeistumėte grindų (pvz., parketo). Įrengtas prietaisas turi stovėti lygiai ant grindų, kurios turi būti pakankamai tvirtos, kad išlaikytų prietaiso

svorį. Įrengimo vieta turi būti pakankamai erdvi ir tikti prietaiso paskirčiai. Nestatykite prietaiso arti šilumos šaltinių, o keturios jo kojelės turi tvirtai remtis į grindis. Naudodami gulsčiuką sureguliuokite kojeles, kad prietaisas stovėtų lygiai. Prieš įjungdami prietaisą, palaukite dvi valandas – taip užtikrinsite, kad šaltnešio grandinė bus optimalios būklės.

⚠️ **PERSPĖJIMAS:** Statydami prietaisą saugokite, kad nebūtų prispaustas ar pažeistas maitinimo laidas.

⚠️ **PERSPĖJIMAS:** kad išvengtumėte pavojaus dėl nestabilumo, pastatyti ar įtvirtinti prietaisą turėtumėte vadovaudamiesi gamintojo instrukcijomis. Draudžiama statyti šaldytuvą taip, kad metalinė dujinės voryklės žarna, metaliniai dujų arba vandens vamzdžiai ar elektros laidai liestųsi su šaldytuvo galine sienele (kondensatoriaus rite).

⚠️ Siekiant užtikrinti tinkamą vėdinimą, prietaiso šonuose ir viršuje reikia palikti tarpą. Atstumas nuo galinės prietaiso sienelės iki sienos turi būti 50 mm, kad neįkaistų paviršiai. Jei šis atstumas bus mažesnis, padidės prietaiso energijos sąnaudos. Įrengdami nuimkite maitinimo laidą nuo kondensatoriaus kabliuko prieš jungdami gaminį prie maitinimo.

Kreipiantis į mūsų paslaugų teikėją būtina pateikti gaminio duomenų plokštelėje nurodytus kodus. Modelio informaciją galima gauti pasinaudojus QR kodu, pateikiamu energijos klasės etiketėje. Etiketėje yra nurodytas ir modelio identifikatorius, kuriuo galima pasinaudoti duomenų bazės portale <https://eprel.ec.europa.eu>.

* Duomenų lentelėje gaminio numerį sudaro 8 skaitmenys →

Patikrinimo kontrolinis sąrašas

Prieš naudodami prietaisą, atlikite patikrą pagal kontrolinį sąrašą. Jei kuris nors atsakymas yra NE, atlikite nurodytus veiksmus. Neužmirškite užrašyti gaminio serijos numerio ir katalogo numerio, kaip nurodyta, ir prisegti savo įsigijimo čekį prie šio puslapio.

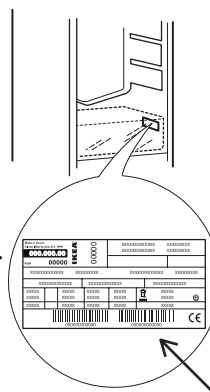

** Duomenų lentelėje serijos numerį sudaro 12 skaitmenų



Serijos numeris (duomenų lentelė) *		
Gaminio numeris (duomenų lentelė) **		
Pirkimo data		
	Jei atsakymas yra TAIP	Atliekami veiksmai, jei atsakymas yra NE
Kondensato dėklas Patikrinkite, ar žarnelė įstatyta į dėklą	✓ Veiksmų nėra	Įstatykite žarnelę į dėklą
Įsitikinkite, kad tarpiklis sandarus aplink visą durelių perimetrą, kai durelės uždarytos	✓ Veiksmų nėra	Žiūrėkite instrukcijas – durelių išlyginimo veiksmą
Patikrinkite, ar atidarant / uždaranant dureles jos nesusidurs su kitomis dalimis / baldais	✓ Veiksmų nėra	Žiūrėkite instrukcijas – durelių išlyginimo veiksmą
Saugiai sumontuota bet kurioje virtuvės sistemoje ir pritvirtinta, kaip nurodyta	✓ Veiksmų nėra	Teisingai sumontuokite laikydamiesi instrukcijų

Bendroji informacija

Štalčiai, krepšiai ir lentynos turi būti likti esamoje padėtyje, jei šiame trumpajame vadove nenurodoma kitaip. Šaldytuvo skyriaus apšvietimo sistema naudoja LED lemputes, kurios yra ryškesnės už tradicinės lemputės ir pasižymi itin mažomis energijomis

sąnaudomis. Prieš atiduodant šaldymo prietaisą į sąvartyną, jo durelės ir dangčiai turi būti nuimti, kad viduje negalėtų įstrigti vaikai arba gyvūnai.

Techniniai duomenys

IKEA	GENOMFRYSA	10	218	40	F
Prekės ženklas	Modelis	Šaldymo galia (kg / 24 h)	Energijos sąnaudos (kWh / metus)	Triukšmo lygis (dba)	Energijos vartojimo efektyvumo klasė

Norėdami atsisiųsti visą versiją, apsilankykite www.ikea.com

Izstrādājuma apraksts

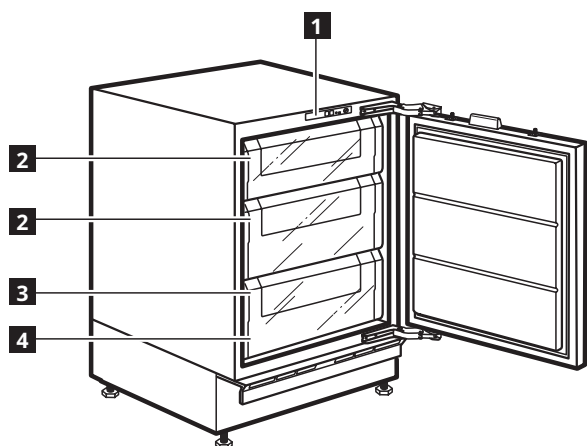

- 1** Vadības panelis
- 2** Saldētavas atvilktnes (sasaldēšana)
- 3** Saldētavas atvilktnē
- 4** Datu plāksnīte

Saldētavas nodalījums (apzīmēts ar simbolu *** ****) svaigu pārtikas produktu, saldētu ēdienu glabāšanai un ledus kubiņu pagatavošanai)

Raksturlielumi, tehniskie dati un attēli var mainīties atkarībā no modeļa.

Piederumi

Saldēšanas bloks Ledus trauks Ledus skrāpis

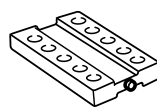

1x

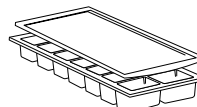

1x

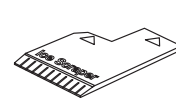

1x

Pirmā lietošanas reize

Pievienojiet ierīci elektrotīklam. Ideālā ēdiena uzglabāšanas temperatūra ir iestatīta jau rūpnīcā (2-3/MED).

Lai nepieļautu pārtikas izšķērdēšanu, lūdzu, skatiet ieteicamo iestatījumu un uzglabāšanas laiku, kas atrodams lietotāja rokasgrāmatā.

Piezīme: Pēc ierīces ieslēgšanas būs nepieciešams nogaidīt 2 līdz 3 stundas, kamēr tiks sasniegta standarta ierīces saturam atbilstoša temperatūra.

Vadības slēdži

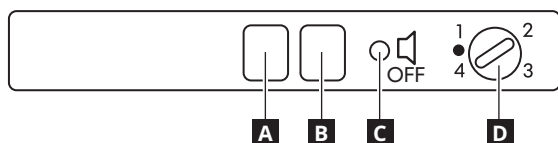

- A** SARKANS LED INDIKATORS: norāda, ka temperatūra saldētavā ir par augstu (sk. "Kā rīkoties, ja")
- B** ZAĻŠ LED INDIKATORS: norāda, ka ierīce ir ieslēgta
- C** Durvju kontaktslēdzis
- Ca** Durvju kontaktslēdzis akustiskā trauksmes signāla atiestatīšanai
- D** Termostats.

Ikdienas izmantošana

Saldētavas darbība

Saldētavu var izmantot jau sasaldētu pārtikas produktu glabāšanai, gan svaigu pārtikas produktu sasaldēšanai. Svaigās pārtikas daudzums (kg), ko var sasaldēt 24 stundu laikā, ir norādīts uz ierīces datu plāksnītes. Saldētava darbināma, ja vides temperatūra ir starp +10 °C un +32 °C. Vislabāk tā darbojas, ja vides temperatūra ir starp +16 °C un +32 °C.

Pirmo reizi ieslēdzot saldētavu

- Saldētavas temperatūra nav jāiestata, jo ierīces termostats iestatīts jau rūpnīcā.
- Pieslēdziet ierīci. Iedegsies zaļā gaismas diode (kas norāda, ka ierīce ir režīmā ON (iesl.)) un sarkanā gaismas diode, dažiem modeļiem apmēram pēc 1 minūtes atskanēs skaņas signāls (ja tāds ierīkots), norādot, ka saldētavā vēl nav sasniegta pietiekami zema temperatūra, lai tajā glabātu pārtikas produktus.
- Lai izslēgtu skaņas signālu, nospiediet durvju slēdzi.

Termostata regulēšana

Atlasiet saldētavas nodalījuma temperatūru, izmantojot termostata pogu:

1 = Minimāla saldēšanas jauda

4 = Maksimāla saldēšanas jauda

Saldētavas iekšējo temperatūru var ietekmēt vides gaisa temperatūra, durvju atvēršanas biežums un sasaldējamo pārtikas produktu daudzums.

Tāpēc iesakām vispirms izvēlēties vidēju temperatūras iestatījumu 2 - 3.

LED indikatoru funkcijas

Zaļais LED indikators norāda, vai ierīce ir ieslēgta (ON).

Sarkanais LED indikators norāda, ka ierīces iekšējā temperatūra nav piemērota ēdiena uzglabāšanai.

Durvju brīdinājuma signāls

Ja durvis ir atvērtas ilgāk par 1 minūti, atskanēs brīdinājuma signāls. Aizveriet durvis vai dažas sekundes turiet nospiestu pogu C.

Uzstādīšana

⚠ Ierīces pārvietošana un uzstādīšana jāveic vismaz diviem cilvēkiem – pastāv savainojumu risks. Izmantojiet aizsargcimdus visos izsaiņošanas un uzstādīšanas darbos – pastāv sagriešanās risks.

⚠ Montāžu, tajā skaitā ūdens sistēmas (ja tāda ir) un elektrosavienojumu izveidi, un remontu drīkst veikt tikai kvalificēts tehniķis. Nelabojiet un nemainiet ierīces detaļas, ja vien tas nav tieši norādīts lietotāja rokasgrāmatā. Neļaujiet bērniem tuvoties ierīces uzstādīšanas vietai. Pēc ierīces izsaiņošanas pārliecinieties, vai pārvadāšanas laikā tā nav bojāta. Problēmu gadījumā sazinieties ar izplatītāju vai tuvāko pēcpārdošanas apkalpošanas centru. Pēc ierīces montāžas novietojiet iepakojuma materiālus (plastmasas un polistirola daļas u.c.) bērniem nepieejamā vietā – pastāv nosmakšanas risks. Pirms ierīces uzstādīšanas tai jābūt atvienotai no elektrotīkla – pastāv elektriskā trieciena risks. Uzstādīšanas laikā raugiet, lai ierīce nesabojātu barošanas kabeli – pastāv aizdegšanās un strāvas trieciena risks. Ieslēdziet ierīci tikai tad, kad montāža ir pabeigta.

⚠ Uzmanieties, lai ierīces pārvietošanas laikā nesabojātu grīdu (piemēram, parketu). Uzstādiet un nolīmeņojiet ierīci uz grīdas, kas spēj izturēt ierīces svaru, vietā, kas ir piemērota iekārtas izmēram

un lietošanas veidam. Pārliecinieties, vai tā neatrodas tuvumā siltuma avotam un vai visas četras kājiņas ir stabilas un saskaras ar grīdu, nepieciešamības gadījumā pieregulējiet tās un ar līmeņrādi pārbaudiet ierīces līmeņojumu. Pirms ierīces ieslēgšanas pagaidiet vismaz divas stundas, lai pārliecinātos, vai dzesēšanas kontūrs darbojas efektīvi.

⚠ BRĪDINĀJUMS: Novietojot ledusskapi, sekojiet, lai netiktu saspiesti vai bojāti tā barošanas kabelis.

⚠ BRĪDINĀJUMS: Lai izvairītos no nestabilitātes riska, ierīces novietošana vai nostiprināšana ir jāveic saskaņā ar ražotāja norādījumiem. Ir izliegts novietot ledusskapi tā, ka gāzes plīts metāla šjūtene, metāla gāzes vai ūdens caurules vai arī elektrības kabeli saskaras ar ledusskapja aizmugurējo sienu (kondensatora spoli).

⚠ Lai nodrošinātu nepieciešamo ventilāciju, atstājiet brīvu vietu abās pusēs ierīcei un virs tās. Lai izvairītos no saskarsmes ar karstām virsmām, attālumam no ierīces aizmugures līdz sienai aiz tās jābūt vismaz 50 mm. Šī attāluma samazināšana palielinās izstrādājuma elektrības patēriņu. Lūdzu, noņemiet barošanas kabeli no kondensatora āķa ierīces uzstādīšanas laikā un pirms tās pieslēgšanas elektrotīklam.

Sazinoties ar mūsu pakalpojumu sniedzēju, lūdzu, nosauciet kodus, kas redzami izstrādājuma datu plāksnītē. Modeļa informāciju var iegūt, izmantojot QR kodu, kas norādīts energoefektivitātes uzlīmē. Uzlīmē norādīts arī modeļa identifikators, ko var izmantot, lai skatītu informāciju datubāzes portālā: <https://eprel.ec.europa.eu>.

*Preces numurs datu plāksnītē ir 8 cipari

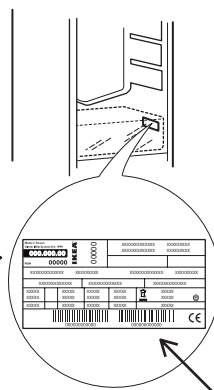

**Sērijas numurs datu plāksnītē ir 12 cipari

Pārbaudes kontrolesaraksts

Pirms ierīces lietošanas, lūdzu, sekojiet pārbaudes kontrolesarakstam. Ja kāda no atbildēm ir "NĒ", lūdzu, veiciet atbilstošu darbību. Lūdzu, neaizmirstiet pierakstīt produkta sērijas numuru un preces numuru, kā prasīts, un pievienot čeku šai lapai.



Produkta sērijas numurs (datu plāksnītē)*		
Produkta preces numurs (datu plāksnītē)**		
Iegādes datums		
	Ja atbilde ir "JĀ"	Darbības, kas jāveic, ja atbilde ir "NĒ"
Kondensāta paplāte Pārbaudiet, vai caurule atrodas paplātē	<input checked="" type="checkbox"/> Darbība nav jāveic	Ievietojiet cauruli paplātē
Pārliecinieties, vai blīve pieguļ visapkārt durvīm, kad tās ir aizvērtas	<input checked="" type="checkbox"/> Darbība nav jāveic	Skat. AI - durvju noregulēšanas soli
Pārbaudiet, vai, atverot / aizverot dzesēšanas durvis, tās nesaduras ar detaļām / mēbelēm	<input checked="" type="checkbox"/> Darbība nav jāveic	Skat. AI - durvju noregulēšanas soli
Veiciet drošu uzstādīšanu jebkurā virtuves sistēmā un nostipriniet, ja nepieciešams	<input checked="" type="checkbox"/> Darbība nav jāveic	Sekojiet AI, lai veiktu pareizu uzstādīšanu

Vispārīga informācija

Atvilktnes, grozi un plaukti jātur pašreizējā pozīcijā, ja vien šajā īsajā pamācībā nav ieteikts citādi. Ledusskapja nodalījuma apgaismojuma sistēmā tiek izmantotas LED spuldzes, kas nodrošina labāku apgaismojumu nekā tradicionālās gaismas

spuldzes, kā arī ļoti zemu enerģijas patēriņu. Pirms utilizācijas atkritumu izgāztuvē ir jānoņem saldēšanas iekārtas durvis un vāki, lai nepieļautu bērnu vai dzīvnieku iesprūšanu.

Tehniskie dati

IKEA	GENOMFRYSA	10	218	40	F
Zīmols	Modelis	Saldēšanas jauda (kg/24h)	Enerģijas patēriņš (kWh/gadā)	Trokšņa līmenis (dBA)	Energoefektivitātes klase

Lai lejupielādētu pilno versiju, apmeklējiet vietni www.ikea.com

Productbeschrijving

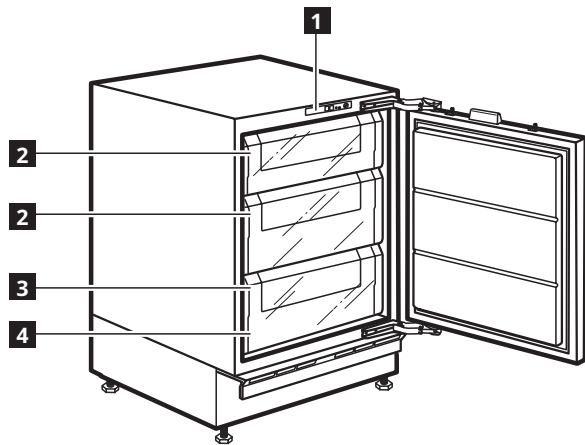

- 1** Bedieningspaneel
- 2** Laden vriesvak (invriezen)
- 3** Lade vriesvak
- 4** Typeplaatje

Diepvriescompartiment (gemarkeerd met het symbool *** ** *** voor het bewaren van verse etenswaren, diepvriesproducten en het maken van ijsblokjes)

De kenmerken, technische gegevens en afbeeldingen kunnen variëren, afhankelijk van het model.

Accessoires

Koelelement Ijsbakje* Ijsschraper

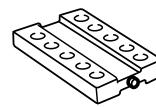

1x

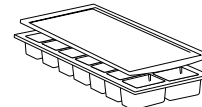

1x

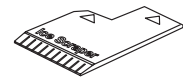

1x

Eerste gebruik

Sluit het apparaat aan op het elektriciteitsnet. De ideale temperaturen voor het bewaren van etenswaren zijn al in de fabriek ingesteld (2-3/MED).

Raadpleeg de aanbevolen instelling en bewaartijden in deze gebruikershandleiding om voedselverspilling tegen te gaan.

Opmerking: Na het inschakelen van het apparaat duurt het 2 tot 3 uur voordat een temperatuur is bereikt waarop het apparaat in gebruik kan worden genomen.

Bedieningselementen

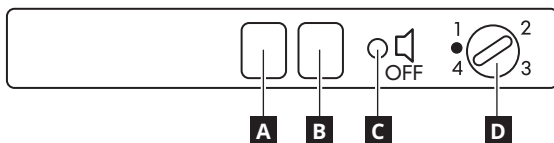

- A** RODE LED: geeft aan dat de temperatuur in de vriezer te hoog is (zie 'Wat moet u doen als')
- B** GROENE LED: geeft aan dat het apparaat ingeschakeld is
- C** Deurcontactschakelaar
- Ca** Deurcontactschakelaar voor het resetten van het geluidsalarm
- D** Thermostaat.

Dagelijks gebruik

Bediening van de vriezer

De vriezer kan worden gebruikt voor het bewaren van reeds ingevroren etenswaren en voor het invriezen van verse etenswaren. De hoeveelheid verse levensmiddelen (in kg) die in 24 uur kan worden ingevroren staat aangegeven op het gegevensplaatje van het apparaat. De vriezer werkt bij omgevingtemperaturen tussen +10 °C en +32 °C. De beste prestaties worden bereikt bij temperaturen tussen +16 °C en +32 °C.

De vriezer voor het eerst inschakelen

- Het is niet nodig om de vriezertemperatuur met de thermostaat in te stellen. Deze is al in de fabriek is ingesteld.
- Steek de stekker van het apparaat in het stopcontact. De groene LED (die aangeeft dat het apparaat aan staat) en de rode LED gaan branden en op sommige modellen zal ook het geluidsalarm (indien aanwezig) na ongeveer 1 minuut klinken, om aan te geven dat de vriezer nog niet koud genoeg is om levensmiddelen in te bewaren.
- Druk op de deurschakelaar om het geluidsalarm uit te zetten.

De thermostaat instellen

Kies de temperatuur van het diepvriescompartiment met de thermostaatknop:

1 = Minimaal vriesvermogen

4 = Maximaal vriesvermogen

De temperatuurinstelling van de vriezer hangt af van de omgevingstemperatuur, de frequentie waarmee de deur wordt geopend en de hoeveelheid etenswaren die worden ingevroren. We raden aan om op een gemiddelde temperatuurinstelling van 2 - 3 te beginnen.

Functie van de ledlampjes

De groene LED geeft aan dat het apparaat AAN staat. De rode LED geeft aan dat de binnentemperatuur van het apparaat niet geschikt is om etenswaren in te bewaren.

Deuralarm

Als de deur langer dan 1 minuut open blijft staan, klinkt het alarm. Sluit de deur of druk een paar seconden op toets C.

Installatie

⚠ Het apparaat moet verplaatst en geïnstalleerd worden door twee of meer personen - risico voor verwondingen. Gebruik beschermende handschoenen om uit te pakken en te installeren - risico voor snijwonden.

⚠ Laat de installatie, m.i.v. de aansluiting op het waternet (indien van toepassing) en de elektrische aansluitingen en reparaties door een gekwalificeerd technicus verrichten. Repareer of vervang geen enkel onderdeel van het apparaat, behalve als dit expliciet aangegeven wordt in de gebruikershandleiding. Houd kinderen uit de buurt van de installatieplaats. Controleer na het uitpakken van het apparaat of het tijdens het transport geen beschadigingen heeft opgelopen. Neem in geval van problemen contact op met uw leverancier of de dichtstbijzijnde klantenservice. Na de installatie moet het verpakkingsmateriaal (plastic, piepschuim enz.) buiten het bereik van kinderen bewaard worden - risico voor verstikking. Het apparaat moet worden losgekoppeld van het elektriciteitsnet voordat u installatiewerkzaamheden uitvoert - risico voor elektrocutie. Tijdens de installatie dient u ervoor te zorgen dat het apparaat de voedingskabel niet beschadigt - risico voor brand of elektrocutie. Activeer het apparaat alleen als de installatie is voltooid.

⚠ Zorg dat u de vloer (bijv. parket) niet beschadigt tijdens het verplaatsen van het apparaat. Installeer het apparaat op een vloer of steun die sterk genoeg is om het gewicht te kunnen hebben, en

op een plaats die geschikt is voor grootte en gebruik. Controleer of het apparaat niet vlak naast een warmtebron staat en of de vier pootjes stevig op de vloer rusten, stel ze naar wens af en controleer of het apparaat exact horizontaal staat en gebruik hiervoor een waterpas. Wacht minstens twee uur alvorens het apparaat in te schakelen, om zeker te stellen dat het koelcircuit volledig efficiënt is.

⚠ WAARSCHUWING: Zorg er bij het plaatsen van het apparaat voor dat de voedingsnoer niet geklemd zit of beschadigd is.

⚠ WAARSCHUWING: Om gevaar als gevolg van instabiliteit te voorkomen, moet de positionering of bevestiging van het apparaat worden uitgevoerd volgens de instructies van de fabrikant. Het is verboden de koelkast dusdanig te plaatsen dat de metalen slang van de gaskachel, de metalen gas- of waterleidingen of de elektrische draden in contact komen met de achterwand van de koelkast (condensatorspoel).

⚠ Om voor voldoende ventilatie te zorgen, moet u aan beide zijkanten en aan de bovenkant van het apparaat ruimte vrijlaten. De afstand tussen de achterzijde van het apparaat en de muur achter het apparaat dient minimaal 50 mm te bedragen, om contact met hete oppervlakken te voorkomen. Bij minder ruimte aan de achterzijde neemt het energieverbruik van het product toe. Verwijder het netsnoer van de condensatorhaak tijdens de installatie voordat u het product op de voeding aansluit.

Wanneer u contact neemt met onze serviceprovider, gelieve de codes te vermelden die op het identificatieplaatje van het apparaat staan.

De modelinformatie kan gevonden worden aan de hand van de QR-code die op het energielabel aangegeven is. Het label bevat ook de model-ID die kan worden gebruikt om het portaal van de database te raadplegen op <https://eprel.ec.europa.eu>.

*Het artikelnummer op het typeplaatje bestaat uit 8 cijfers →

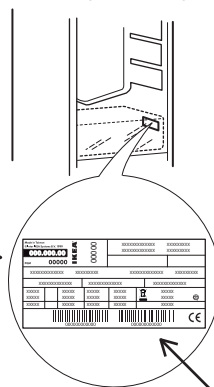

*Het serienummer op het typeplaatje bestaat uit 12 cijfers

Controlelijst voor inspectie

Gelieve de controlelijst voor inspectie te volgen alvorens uw apparaat te gebruiken. Als een van de antwoorden NEE is, voor dan de bijbehorende ingreep uit. Denk eraan het serienummer en het artikelnummer van het product naar behoefte te noteren en voeg uw reçu bij deze pagina.



Serienummer van het product (typeplaatje) *		
Artikelnummer van het product (typeplaatje) **		
Aankoopdatum		
	Als het antwoord JA is	Als het antwoord NEE is
Condensatiebakje Controleer dat de leiding zich in het bakje bevindt	<input checked="" type="checkbox"/> Geen ingreep	Plaats de leiding in het bakje
Zorg ervoor dat de pakking rond de volledig deur aansluit wanneer de deur is gesloten	<input checked="" type="checkbox"/> Geen ingreep	Zie AI - stap voor uitlijnen deur
Controleer dat er geen botsingen zijn tussen onderdelen/meubels bij het openen/sluiten van de koeldeur	<input checked="" type="checkbox"/> Geen ingreep	Zie AI - stap voor uitlijnen deur
Voer de installatie in de keuken uit en maak ze vast naar behoefte	<input checked="" type="checkbox"/> Geen ingreep	Volg de AI voor een correcte installatie

Algemene informatie

De laden, manden en schappen moeten in hun huidige positie worden gehouden, tenzij anders is aangegeven in deze snelgids. Het koelvak wordt verlicht door ledlampen, die beter verlichten dan met traditionele gloeilampen en minder energie verbruiken.

Deuren en deksels van de koelkast moeten worden verwijderd voordat het apparaat wordt afgevoerd, om te voorkomen dat kinderen of dieren erin vast komen te zitten.

Technische gegevens

IKEA	GENOMFRYSA	10	218	40	F
Merk	Model	Vries-capaciteit (kg/24 uur)	Energie-verbruik (kWh/jaar)	Geluidsemissie-niveau (dba)	Energieklasse

Bezoek www.ikea.com om de volledige versie te downloaden

Produktbeskrivelse

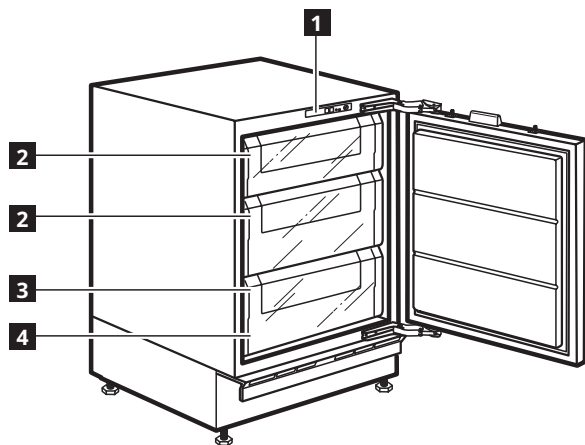

- 1** Kontrollpanel
- 2** Fryserkuffer (Innfrising)
- 3** Fryserskuff
- 4** Typeskilt

Fryseseksjon
(merket med symbolet for oppbevaring av fersk mat, frossen mat og tilberedning av isbiter)

Karakteristikk, teknisk data og bilder kan variere fra modell til modell.

Tilbehør

Fryserblokk

Isterningbeholder Isskraper

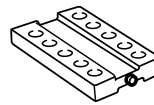

1x

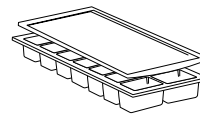

1x

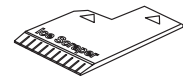

1x

Første gangs bruk

Koble apparatet til strømnettet. De ideelle temperaturene for oppbevaring av mat er allerede stilt inn ved fabrikken (2-3/MED).

For å unngå å kaste mat, vennligst se innstillinger og lagringstider som anbefales i brukerveiledningen.

Merk: Etter at du har slått på apparatet, må du vente i 2 til 3 timer før du når en temperatur som egner seg for å plassere en standardmengde i apparatet.

Kontroller

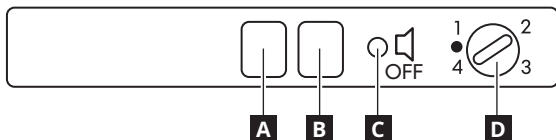

- A** RØDT LED: indikerer at frysertemperaturen er for høy (se "hva som skal gjøres dersom")
- B** GRØNT LED: viser at apparatet er slått på
- C** Dørkontaktens bryter
- Ca** Dørkontaktens bryter for reset av akustisk alarm
- D** Termostat.

Daglig bruk

Bruk av fryseren

Fryseren kan benyttes for oppbevaring av allerede frossen mat og for nedfrysing av fersk mat. Mengden fersk mat (i kg) som kan fryses i løpet av 24 timer angis på apparatets typeskilt. Fryseren kan fungere i en omgivelsestemperatur på mellom +10°C og +32°C. Optimale prestasjoner oppnås ved temperaturer på mellom +16°C og +32°C.

Påslåing av fryseren første gang

- Du trenger ikke stille inn fryserens temperatur på termostaten fordi temperaturen ved apparatet allerede er stilt inn ved fabrikken.
- Koble til apparatet. Den grønne LED-lampen (som indikerer at apparatet er PÅ) og den røde LED-lampen vil tennes, og ved noen modeller vil også den akustiske alarmen (hvis denne finnes) aktiveres etter omtrent 1 minutt. Den indikerer at fryseren ennå ikke har nådd en tilstrekkelig kald temperatur for oppbevaring av matvarer.
- For å dempe den akustiske alarmen, trykk på dørens bryter.

Regulering av termostaten

Velg fryserseksjonens temperatur ved å benytte termostatens knott:

1 = Minste effekt ved frysing

4 = Maksimal effekt ved frysing

Omgivelsestemperatur, hvor ofte døren åpnes og mengden mat som fryses ned kan påvirke fryserens temperaturregulering. Derfor anbefaler vi at det startes med en gjennomsnittlig temperaturinnstilling på 2 - 3.

Funksjonen til LED-lampene

Den grønne LED-lampen indikerer hvorvidt apparatet står PÅ. Den røde LED-lampen indikerer at den innvendige temperaturen til apparatet ikke egner seg for oppbevaring av mat.

Døralarm

Dersom døren står opp i mer enn 1 minutt vil alarmen aktiveres. Lukk døren eller trykk på knappen C i få sekund.

Montering

⚠ Flytting og installering av maskinen må utføres av to eller flere personer - fare for skade. Bruk beskyttende hansker for å pakke ut og installere maskinen - fare for kutt.

⚠ Installering, inkludert tilkoping av vann (hvis dette er aktuelt), elektrisk tilkoping, og reparasjoner, må utføres av en kvalifisert tekniker. Ikke reparer eller erstatt deler av maskinen med mindre dette er tydelig spesifisert i bruksanvisningen. Hold barn på sikker avstand fra installeringsområdet. Pakk ut maskinen og forsikre deg om at det ikke er blitt skadet under transporten. Dersom det oppstår problemer, ta kontakt med forhandleren eller din nærmeste Ettersalgsservice. Når maskinen er installert, må emballasjeavfall (plast, deler i styroskum osv.) oppbevares utilgjengelig for barn - fare for kvelning. Apparatet må alltid frakobles strømmettet før installasjonen - fare for elektrisk støt. Under monteringen må du påse at strømledningen ikke kommer i klem og blir skadet - fare for brann eller elektrisk støt. Maskinen må ikke settes på før installeringen er fullført.

⚠ Vær forsiktig ved flytting av kjøleskapet, slik at det ikke oppstår skader på gulvet (f. eks. parkett). Installer og oppvatte apparatet på et gulv eller en støtte som er tilstrekkelig solid og på et sted som er

egnet for størrelsen og bruken av apparatet. Påse at apparatet ikke befinner seg i nærheten av en varmekilde og kontroller at alle fire føttene står støtt og godt på gulvet, juster de dersom det er nødvendig, og kontroller at apparatet står helt i plan ved å benytte et vater. Vent i minst to timer før apparatet settes i gang, for å sikre at kjølekretsen virker som den skal.

⚠ ADVARSEL: Når du plasserer apparatet, må du forsikre deg om at ledningen ikke sitter fast eller er skadet.

⚠ ADVARSEL: For å unngå farlige situasjoner forårsaket av ustabilitet må apparatet plasseres eller festes i henhold til produsentens instruksjoner. Det er forbudt å plassere kjøleskapet på en slik måte at metallslangen til gassflammene, metallrør med gass eller vannrør eller elektriske ledninger kommer i kontakt med kjøleskapets bakre vegg (kondensatorspole).

⚠ For å sikre tilstrekkelig ventilasjon må du la det være rom på begge sider og over apparatet. Avstanden mellom baksiden av apparatet og veggen må være 50 mm, for å unngå at en kommer nær varme overflater. Er avstanden kortere, økes apparatets energiforbruk. Vennligst fjern strømledningen fra kondenserens krok ved installasjon før produktet koples til strømmettet.

Når du kontakter vår tjenesteleverandør, vennligst oppgi kodene du finner på ditt produkts typeskilt. Du vil få tilgang til informasjonen om modellen ved å benytte QR-koden du finner på energietiketten. Skiltet inneholder også modellidentifikatoren som kan benyttes for å konsultere databasens portal på <https://eprel.ec.europa.eu>.

*På typeskiltet har artikkelnummeret 8 siffer

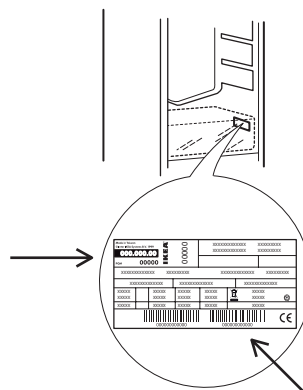

**På typeskiltet har serienummeret 12 siffer

Sjekkliste for inspeksjon

Følg inspeksjonslisten før apparatet brukes. Hvis noen av svarene er IKKE, må du følge den relevante handlingen. Husk å skrive ned produktserienummeret og artikkelnummeret etter behov og fest kvitteringen på denne pakken.



	Dersom svaret er JA	Handlinger som skal gjøres hvis ikke
Produktets serienummer (typeskilt) *		
Produktets artikkelnummer (typeskilt) **		
Kjøpsdato		
Kondensskuff Sjekk at tuben er inni skuffen	✓ Ingen handling	Plasser tuben i skuffen
Forsikre deg om at pakningen tetter rundt hele døren når den er lukket	✓ Ingen handling	Se AI – trinnet for dørjustering
Sjekk at ingen deler/møbler kolliderer når kjøleskapsdøren åpnes/lukkes	✓ Ingen handling	Se AI – trinnet for dørjustering
Sikre installasjonen inni ethvert kjøkkensystem og fest etter behov	✓ Ingen handling	Følg AI for riktig installasjon

Generell informasjon

Skuffene, kurvene og hyllene må stå i deres opprinnelige posisjon med mindre annet ikke spesifiseres i denne hurtigveiledningen. Belysningen inne i kjøleskapsseksjonen bruker LED-lys, disse gir bedre belysning enn de tradisjonelle lysepærene, samtidig

som de har et svært lavt energiforbruk. Dørene og dekslene til kjøleapparatene må fjernes før apparatet bringes hives på søppelfyllingen, for å unngå at barn eller dyr setter seg fast inne i det.

Tekniske data

IKEA	GENOMFRYSA	10	218	40	F
Merke	Modell-	Nedfrysingskapasitet (kg/24h)	Energiforbruk (kwh/år)	Støynivå (dba)	Energiklasse

Opis produktu

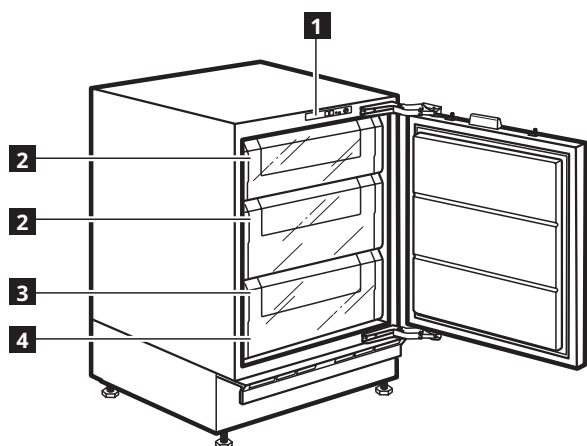

- 1** Panel sterowania
- 2** Szuflady zamrażarki (zamrażanie)
- 3** Szuflady zamrażarki
- 4** Tabliczka znamionowa

Komora zamrażarki (oznaczona symbolem , służy do przechowywania produktów świeżych, zamrożonych i do przygotowywania kostek lodu)

Charakterystyka, dane techniczne oraz ilustracje mogą ulec zmianie w zależności od modelu.

Akcesoria

Wkład mrozący

Tacka na lód

Skrobaczka do lodu

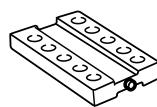

1x

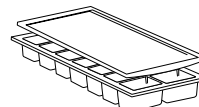

1x

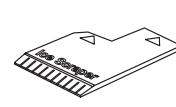

1x

Pierwsze użycie

Podłączyć urządzenie do domowej sieci zasilającej. Idealne temperatury do przechowywania żywności zostały już ustawione fabrycznie (2-3/MED).

Aby uniknąć marnowania żywności, należy sprawdzić zalecane ustawienia zamrażarki i czas przechowywania produktów. Informacje te znaleźć można w instrukcji obsługi.

Uwaga: Po włączeniu urządzenia należy odczekać od 2 do 3 godzin, zanim zostanie osiągnięta temperatura odpowiednia dla standardowego obciążenia urządzenia.

Elementy sterownicze

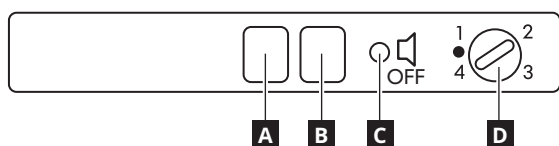

- A** Czerwona dioda LED: oznacza, że temperatura zamrażarki jest zbyt wysoka (patrz „Co zrobić, gdy”)
- B** Zielona dioda LED: wskazuje, że urządzenie jest włączone
- C** Przełącznik kontaktowy drzwi
- Ca** Przełącznik kontaktowy drzwi do resetowania alarmu dźwiękowego
- D** Termostat.

Codzienna eksploatacja

Obsługa zamrażarki

Zamrażarka może być wykorzystywana do przechowywania zamrożonej żywności, bądź zamrażania świeżych produktów. Ilość świeżej żywności (w kilogramach), którą można zamrozić w ciągu 24 godzin, została podana na tabliczce znamionowej urządzenia. Zamrażarka może działać w temperaturze otoczenia pomiędzy +10°C a +32°C. Optymalne działanie uzyskiwane jest w temperaturach od +16°C do +32°C.

Pierwsze uruchomienie zamrażarki

- Nie ma potrzeby ustawiania temperatury zamrażarki na termostacie, ponieważ urządzenie zostało ustawione fabrycznie.
- Włączyć urządzenie do sieci. Zapali się zielona dioda LED (wskazująca działanie urządzenia) i czerwona dioda LED, a w niektórych modelach po 1 minucie uruchomi się również alarm dźwiękowy (jeśli występuje) wskazując, że zamrażarka nie osiągnęła jeszcze wystarczająco niskiej temperatury do przechowywania żywności.
- Aby wyciszyć alarm dźwiękowy, należy nacisnąć przełącznik drzwi.

Regulacja termostatu

Ustawić temperaturę komory zamrażarki za pomocą pokrętła termostatu:

1 = Minimalna moc zamrażania

4 = Maksymalna moc zamrażania

Na ustawienia temperatury zamrażarki może wpływać temperatura otoczenia, częstotliwość otwierania drzwi oraz ilość żywności do zamrożenia.

Zalecamy zatem na początek ustawić średnią temperaturę 2 - 3.

Funkcje diod LED

Zielona dioda LED informuje o tym, czy urządzenie jest włączone.

Czerwona dioda LED informuje o tym, że wewnętrzna temperatura urządzenia nie jest odpowiednia do przechowywania żywności.

Alarm drzwi

Jeśli drzwi pozostaną otwarte przez ponad 1 minutę, uruchomi się alarm dźwiękowy. Zamknąć drzwi lub na kilka sekund nacisnąć przycisk C.

Instalacja

⚠ Przemieszczanie i montaż urządzenia wymaga udziału co najmniej dwóch osób – ryzyko obrażeń. Podczas wypakowywania i instalacji stosować rękawice ochronne - ryzyko skaleczenia.

⚠ Instalacja, w tym podłączenie do instalacji wodnej (jeśli występuje), zasilania oraz wszelkie naprawy muszą być wykonywane przez wykwalifikowanego technika. Nie należy naprawiać ani wymieniać żadnej części urządzenia, jeśli nie jest to wyraźnie dozwolone w instrukcji obsługi. Nie należy pozwalać dzieciom zbliżyć się do miejsca instalacji. Po rozpakowaniu urządzenia należy upewnić się, czy nie zostało ono uszkodzone podczas transportu. W przypadku problemów należy skontaktować się ze sprzedawcą lub najbliższym serwisem technicznym. Po zakończeniu instalacji niepotrzebne elementy opakowania (plastik, elementy ze styropianu, itd.) należy przechowywać poza zasięgiem dzieci - ryzyko uduszenia. Przed przystąpieniem do jakichkolwiek czynności montażowych urządzenie należy odłączyć od zasilania elektrycznego. Występuje ryzyko porażenia prądem. Podczas instalacji upewnić się, że urządzenie nie może uszkodzić przewodu zasilającego. Występuje ryzyko porażenia prądem. Urządzenie można uruchomić dopiero po zakończeniu instalacji.

⚠ Zachować ostrożność, aby nie uszkodzić podłogi (np. parkietu) podczas przemieszczania urządzenia. Urządzenie należy zainstalować na podłożu o odpowiedniej wytrzymałości i w miejscu

odpowiednim do jego masy, rozmiarów i przeznaczenia. Ustawiając urządzenie odpowiednio, należy upewnić się, że nie znajduje się ono w pobliżu źródeł ciepła i że stoi stabilnie na podłodze, na wszystkich czterech nóżkach. Należy również sprawdzić za pomocą poziomnicy, czy jest ono dokładnie wypoziomowane. Przed włączeniem urządzenia należy odczekać co najmniej dwie godziny, aby obwód chłodzenia był w pełni efektywny.

⚠ OSTRZEŻENIE: Ustawiając urządzenie, upewnić się, że przewód zasilania nie jest zablokowany lub uszkodzony.

⚠ OSTRZEŻENIE: Aby uniknąć ryzyka związanego z brakiem stabilności, pozycjonowanie lub mocowanie urządzenia należy przeprowadzić zgodnie z instrukcjami producenta. Nie wolno umieszczać chłodziarki w takim położeniu, w którym przewód metalowy kuchenki gazowej, rury kanalizacyjne lub przewody elektryczne stykają się z tylną ścianką chłodziarki (skraplaczem).

⚠ Aby zapewnić odpowiednią wentylację, należy pozostawić trochę miejsca nad i po obu stronach urządzenia. Odległość pomiędzy tylną ścianką urządzenia a ścianą za urządzeniem powinna wynosić co najmniej 50 mm, aby uniknąć kontaktu z gorącą powierzchnią. Zmniejszenie tej odległości spowoduje zwiększenie zużycia energii przez produkt. Przed podłączeniem urządzenia do źródła zasilania należy odłączyć przewód zasilający od połączenia skraplacza.

Kontaktując się z naszą obsługą posprzedażową, należy podać kody zamieszczone na tabliczce identyfikacyjnej produktu. Informacje o modelu można uzyskać przy pomocy kodu QR podanego na etykiecie energetycznej. Etykieta zawiera również identyfikator modelu, którego można użyć do znalezienia informacji na portalu z bazą danych <https://eprel.ec.europa.eu>.

*Na tabliczce znamionowej numer artykułu składa się z 8 cyfr

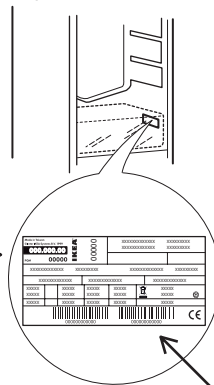

**Na tabliczce znamionowej numer seryjny składa się z 12

Lista kontrolna inspekcji

Przed użyciem urządzenia należy przeprowadzić inspekcję zgodnie z listą kontrolną. Jeśli odpowiedź na którekolwiek z pytań brzmi NIE, należy wykonać odpowiednie działania. Należy zapisać numer seryjny produktu i numer artykułu i dołączyć paragon.



Numer seryjny produktu (tabliczka znamionowa) *		
Numer artykułu (tabliczka znamionowa) **		
Data zakupu		
	Jeśli odpowiedź brzmi TAK	Czynności do wykonania, jeśli odpowiedź brzmiała NIE
Sprawdzenie tacy Sprawdzić, czy rurka znajduje się wewnątrz tacy	<input checked="" type="checkbox"/> Brak działania	Umieścić rurkę wewnątrz tacy
Upewnić się, że przy zamkniętych drzwiach na całym obwodzie drzwi znajdują się uszczelki	<input checked="" type="checkbox"/> Brak działania	Patrz instrukcja - ustawianie drzwi, krok
Sprawdzić, czy nie występuje kolizja pomiędzy częściami/meblami podczas otwierania/zamykania drzwi chłodziarki	<input checked="" type="checkbox"/> Brak działania	Patrz instrukcja - ustawianie drzwi, krok
Zabezpieczyć instalację wewnątrz systemu kuchennego i zamocować w razie potrzeby	<input checked="" type="checkbox"/> Brak działania	Instrukcja zawiera opis poprawnej instalacji

Informacje ogólne

Szuflady, kosze i półki powinny pozostać na swoim miejscu, jeżeli w niniejszej skróconej instrukcji nie podano inaczej. W systemie oświetlenia wewnątrz chłodziarki zastosowano diody LED, które zapewniają lepszą widoczność w porównaniu z tradycyjnymi

żarówkami, przy jednoczesnym bardzo niskim zużyciu energii. Drzwi i pokrywy urządzenia chłodniczego powinny być usunięte przed wyrzuceniem ich na wysypisko, aby uniknąć uwięzienia w nich dzieci lub zwierząt.

Dane techniczne

IKEA	GENOMFRYSA	10	218	40	F
Marka	Model	Wydajność zamrażania (kg/24 godz.)	Zużycie energii (kWh/rok)	Poziom hałas dB(A)	Klasa energetyczna

Pełną wersję można pobrać ze strony www.ikea.com

Descrição do produto

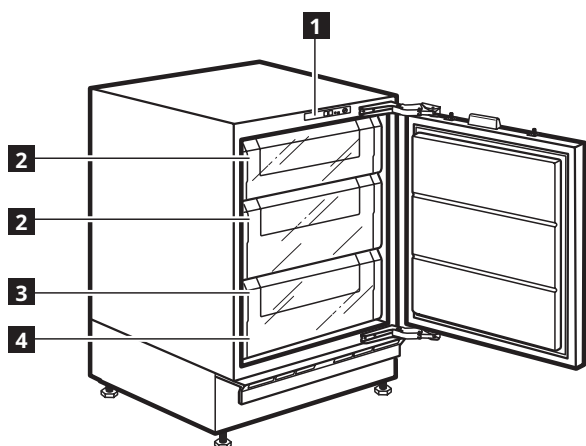

- 1** Painel de controlo
- 2** Gavetas do congelador (congelamento)
- 3** Gaveta do congelador
- 4** Placa de características

Compartimento congelador (marcado com o símbolo *** ****, para armazenar alimentos frescos, alimentos congelados e fazer cubos de gelo)

As especificações, os dados técnicos e as imagens podem ser diferentes, dependendo do modelo.

Acessórios

Bloco do congelador

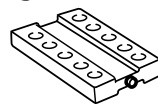

1x

Cuvete de gelo

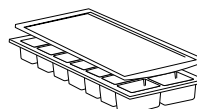

1x

Raspador de gelo

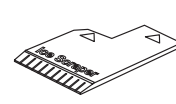

1x

Primeira utilização

Ligue o aparelho à rede elétrica. A temperatura para a conservação ideal dos alimentos vem predefinida de fábrica (2-3/MED).

De modo a evitar o desperdício de alimentos, consulte, por favor, as definições recomendadas e os tempos de armazenamento que se encontram no manual de utilizador.

Nota: Depois de ligar o aparelho, será necessário aguardar 2 a 3 horas até o aparelho atingir uma temperatura adequada para o carregamento normal do aparelho.

Comandos

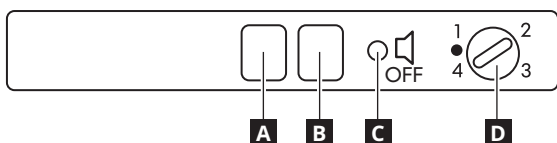

- A** LED VERMELHO: indica que a temperatura do congelador é demasiado alta (consultar a secção "O que fazer se...")
- B** LED VERDE: indica que o aparelho está ligado
- C** Interruptor de contacto da porta
- Ca** Interruptor de contacto da porta para redefinir o alarme sonoro
- D** Termóstato.

Utilização diária

Funcionamento do congelador

O congelador pode ser utilizado para armazenar alimentos congelados previamente e alimentos frescos. A quantidade de alimentos (em kg) que pode ser congelada em 24 horas está indicada na placa de características do aparelho. O congelador pode operar em temperaturas ambientes entre +10 °C e +32 °C. O desempenho ideal é obtido em temperaturas entre +16 °C e +32 °C.

Ligar o congelador pela primeira vez

- Não é necessário definir a temperatura do congelador no termóstato, pois o aparelho vem predefinido de fábrica.
- Ligue o aparelho na tomada. O LED verde (que indica que o aparelho está LIGADO) e o LED vermelho irão acender-se e, em alguns modelos, o alarme sonoro é emitido (se existente) após cerca de 1 minuto, indicando que o congelador ainda não alcançou uma temperatura baixa o suficiente para o armazenamento de alimentos.
- Para silenciar o alarme sonoro, prima o interruptor da porta.

Regulação do termóstato

Selecione a temperatura do compartimento do congelador utilizando o botão seletor do termóstato:

1 = Potência mínima de congelação

4 = Potência máxima de congelação

A temperatura ambiente, a frequência de abertura da porta e a quantidade de alimentos a congelar podem influenciar as regulações da temperatura do congelador.

Como tal, recomendamos que comece pela definição de temperatura 2-3.

Funcionamento dos LED

O LED verde indica se o aparelho está LIGADO ou não.

O LED vermelho indica que a temperatura interna do aparelho não é adequada para o armazenamento de alimentos.

Alarme da porta

Se deixar a porta aberta durante mais de 1 minuto, o alarme sonoro será emitido. Feche a porta ou prima o botão C durante alguns segundos.

Instalação

⚠ O aparelho deve ser transportado e instalado por duas ou mais pessoas - risco de lesões. Use luvas de proteção para desembalar e instalar o aparelho - risco de cortes.

⚠ A instalação, incluindo a alimentação de água (caso seja necessário) e as ligações elétricas, bem como quaisquer reparações devem ser realizadas por um técnico devidamente qualificado. Não repare nem substitua nenhuma peça do aparelho a não ser que tal seja especificamente indicado no manual de utilização. Mantenha as crianças afastadas do local da instalação. Depois de desembalar o aparelho, certifique-se de que este não foi danificado durante o transporte. Se ocorrer algum problema, contacte o revendedor ou o Serviço Pós-Venda mais próximo. Uma vez instalado o aparelho, os elementos da embalagem (plástico, peças de esferovite, etc.) devem ser armazenados longe do alcance das crianças - risco de asfixia. Deve desligar o aparelho da corrente elétrica antes de efetuar qualquer operação de instalação, para evitar o risco de choques elétricos. Durante a instalação, certifique-se de que o aparelho não danifica o cabo de alimentação, pois existe o risco de incêndio ou de choques elétricos. Ligue o aparelho apenas depois de concluída a instalação do mesmo.

⚠ Tenha cuidado para não danificar o chão (p. ex., parquet) quando deslocar o aparelho. Instale o aparelho sobre um pavimento ou suporte suficientemente forte para suportar o peso

Ao contactar o nosso prestador de serviços, indique os códigos fornecidos na placa de identificação do seu produto.

A informação relativa ao modelo pode ser obtida utilizando o código QR indicado na etiqueta energética. A etiqueta inclui também o identificador do modelo, que pode ser utilizado para consultar o portal de base de dados <https://eprel.ec.europa.eu>.

*O número de artigo do produto encontra-se na placa de identificação e é constituído por 8 dígitos

Lista de verificação da inspeção

Siga a lista de verificação da inspeção antes de utilizar o seu aparelho. Caso alguma resposta for NÃO, siga a ação relevante. Não se esqueça de anotar o número de série do produto e o número de artigo, conforme necessário, e anexe o seu recibo a esta página.

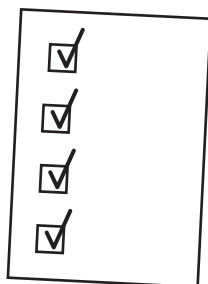

Número de série do produto (placa de identificação) *		
Número de artigo do produto (placa de identificação) *		
Data de compra		
	Se a resposta for SIM	Medidas a tomar se a resposta for NÃO
Tabuleiro de condensação Verifique se o tubo se encontra no interior do tabuleiro	✓ Nenhuma ação	Coloque o tubo no interior do tabuleiro
Certifique-se de que a junta veda a porta a toda a volta quando a porta estiver fechada	✓ Nenhuma ação	Consulte as instruções de montagem - passo de alinhamento da porta
Verifique se não existe colisão entre peças/mobília ao abrir/fechar a porta do frigorífico	✓ Nenhuma ação	Consulte as instruções de montagem - passo de alinhamento da porta
Prenda a instalação no interior de qualquer sistema da cozinha e fixe-a, conforme necessário	✓ Nenhuma ação	Siga as instruções de montagem para a instalação correta

do aparelho e num local adequado à sua dimensão e utilização. Ao instalar o aparelho, certifique-se de que o aparelho não está perto de uma fonte de calor e que os quatro pés ficam estáveis e corretamente assentes no pavimento e de que fica bem nivelado (utilize um nível de bolha de ar). Espere pelo menos duas horas antes de ligar o aparelho, assegurando assim que o circuito refrigerador está totalmente operacional.

⚠ AVISO: Ao posicionar o aparelho, certifique-se de que o cabo de alimentação não fica preso ou danificado.

⚠ AVISO: para evitar riscos devido a instabilidade, o posicionamento ou fixação do aparelho devem ser feitos de acordo com as instruções do fabricante. É proibido a colocação do frigorífico de forma que a parede traseira do frigorífico (bobina do condensador) esteja em contacto com mangueiras metálicas do fogão a gás, tubagens metálicas de gás ou de água ou fios elétricos.

⚠ Para garantir uma ventilação adequada, deixe espaço de ambos os lados e por cima do aparelho. A distância entre a parte de trás do aparelho e a parede deve ser de 50 mm, de forma a evitar o contacto com superfícies quentes. Se este espaço for menor irá aumentar o consumo de Energia do produto. Remova o cabo de alimentação do gancho do condensador antes de ligar o produto à fonte de alimentação.

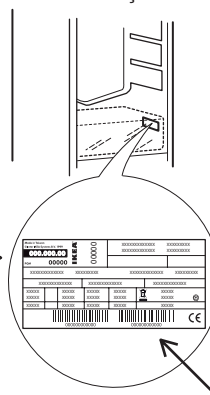

*O número de série do produto encontra-se na placa de identificação e é constituído por 12 dígitos

Informação geral

As gavetas, cestos e prateleiras devem permanecer na posição atual, exceto se especificado de outra forma neste guia rápido. O sistema de iluminação no interior do compartimento do frigorífico dispõe de lâmpadas LED, o que permite uma melhor iluminação comparativamente com as lâmpadas tradicionais,

bem como um consumo de energia muito reduzido. As portas e as tampas do aparelho de refrigeração devem ser removidas antes de serem depositadas em aterros, de forma a evitar que crianças ou animais fiquem presos no seu interior.

Dados técnicos

IKEA	GENOMFRYSA	10	218	40	F
Marca	Modelo	Capacidade de congelação (kg/24h)	Consumo de energia (kwh/ano)	Nível de ruído (dba)	Classe energética

Descrierea produsului

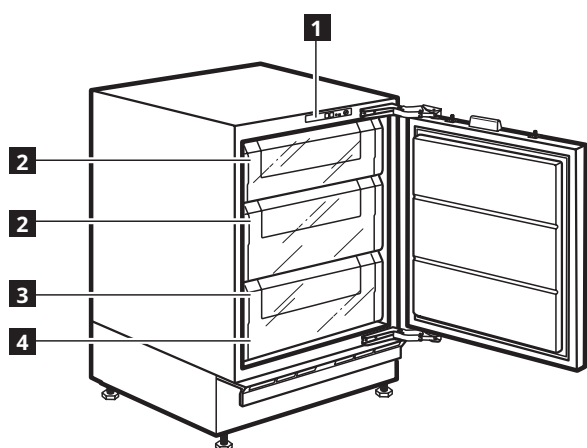

- 1** Panoul de comandă
- 2** Sertare congelator (data de congelare)
- 3** Sertar congelator
- 4** Plăcuță cu date tehnice

Compartimentul congelator (marcat cu simbolul *** ****) pentru depozitarea alimentelor proaspete, alimentelor congelate și producerea cuburilor de gheață)

Caracteristicile, datele tehnice și imaginile pot varia în funcție de model.

Accesoriiile

Compartiment congelator

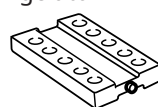

1x

Tavă pentru cuburi de gheață

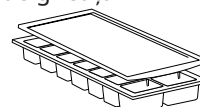

1x

Racetă de îndepărtare a gheții

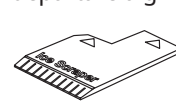

1x

Prima utilizare

Conectați aparatul la rețeaua de alimentare cu energie electrică. Temperaturile ideale pentru păstrarea alimentelor au fost deja setate din fabrică (2-3/MED).

Pentru a evita risipa de alimente, consultați setarea și perioadele de depozitare recomandate incluse în manualul de utilizare.

Notă: După pornirea aparatului, va trebui să așteptați 2-3 ore înainte de a atinge o temperatură adecvată pentru o încărcare standard a aparatului.

Comenzile

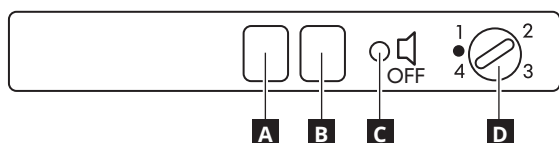

- A** LED-UL ROȘU: indică faptul că temperatura din congelator este prea ridicată (consultați secțiunea „Ce trebuie să faceți dacă”)
- B** LED-UL VERDE: indică faptul că aparatul este în funcțiune
- C** Comutator contact ușă
- Ca** Comutator contact ușă pentru resetarea alarmei sonore
- D** Termostat.

Utilizarea zilnică

Funcționarea congelatorului

Congelatorul poate fi utilizat pentru depozitarea alimentelor deja congelate și pentru congelarea alimentelor proaspete. Cantitatea de alimente proaspete (în kg) care poate fi congelată în 24 de ore este indicată pe plăcuța cu date tehnice a aparatului. Congelatorul funcționează la o temperatură ambientală cuprinsă între +10 °C și +32 °C. Performanța optimă este obținută la temperaturi între +16 °C și +32 °C.

Punerea în funcțiune a congelatorului

- Nu este necesar să setați temperatura congelatorului pe termostat, deoarece aparatul este deja setat din fabrică.
- Introduceți ștecherul aparatului în priză. LED-ul verde (care indică faptul că aparatul este pornit) și LED-ul roșu se vor aprinde, iar la unele modele se va fi emisă și alarma sonoră (dacă există în dotare) după aproximativ 1 minut, indicând faptul că în interiorul congelatorului nu s-a atins încă o temperatură suficient de scăzută pentru depozitarea alimentelor.
- Pentru a dezactiva alarma sonoră, apăsați comutatorul de pe ușă.

Reglarea termostatului

Selectați temperatura compartimentului congelator cu ajutorul butonului termostatului:

1 = Putere minimă de congelare

4 = Putere maximă de congelare

Temperatura ambientală, frecvența de deschidere a ușii și cantitatea de alimente de congelat pot influența procesul de reglare a temperaturii din congelator.

Prin urmare, vă recomandăm să începeți cu setarea medie 2 - 3 a temperaturii.

Funcția LED-urilor

LED-ul verde indică dacă aparatul este pornit.

LED-ul roșu indică faptul că temperatura din interiorul aparatului nu este adecvată pentru depozitarea alimentelor.

Alarma de ușă deschisă

Dacă ușa este lăsată deschisă mai mult de 1 minut, alarma se va activa. Închideți ușa sau apăsați timp de câteva secunde butonul C.

Instalare

⚠ Manevrarea și instalarea aparatului trebuie să fie efectuate de două sau mai multe persoane - risc de rănire. Folosiți mănuși de protecție la despachetare și instalare - risc de tăiere.

⚠ Instalarea, inclusiv racordarea la rețeaua de alimentare cu apă (dacă este necesară) și la rețeaua de alimentare cu energie electrică, precum și reparațiile trebuie efectuate de un tehnician calificat. Nu reparați și nu înlocuiți nicio piesă a aparatului, dacă acest lucru nu este indicat în mod expres în manualul de utilizare. Nu lăsați copiii în apropierea zonei de instalare. După despachetarea aparatului, asigurați-vă că acesta nu a fost deteriorat în timpul transportului. Dacă apar probleme, contactați distribuitorul sau cel mai apropiat serviciu de asistență tehnică post-vânzare. Odată instalat aparatul, deșeurile de ambalaje (bucăți de plastic, polistiren etc.) nu trebuie lăsate la îndemâna copiilor - risc de asfixiere. Înainte de orice operație de instalare, aparatul trebuie să fie deconectat de la rețeaua de alimentare cu energie electrică - risc de electrocutare. În timpul instalării, aveți grijă ca aparatul să nu deterioreze cablul de alimentare - risc de incendiu sau de electrocutare. Activați aparatul numai atunci când instalarea a fost finalizată.

⚠ În timpul mutării aparatului, aveți grijă să nu deteriorați pardoseala (de exemplu, parchetul). Instalați aparatul pe o podea

sau un suport care îi poate susține greutatea și într-un spațiu adecvat pentru dimensiunile și utilizarea sa. Asigurați-vă că aparatul nu este amplasat lângă o sursă de căldură și că cele patru picioare sunt stabile și se sprijină pe podea, reglându-le după cum este necesar, și asigurați-vă că aparatul este perfect orizontal, folosind o nivelă cu bulă de aer. Așteptați cel puțin două ore înainte de a pune în funcțiune aparatul, pentru a vă asigura că circuitul de răcire atinge nivelul maxim de eficiență.

⚠ AVERTISMENT: Atunci când poziționați aparatul, asigurați-vă că nu prindeți și nu deteriorați cablul de alimentare.

⚠ AVERTISMENT: Pentru a evita riscurile datorate instabilității, aparatul trebuie poziționat sau fixat în conformitate cu instrucțiunile producătorului. Este interzis să așezați frigiderul astfel încât furtunul metallic al aragazului, conductele metalice de alimentare cu gaz sau apă sau cablurile electrice să intre în contact cu peretele din spate al frigiderului (bobina condensatorului).

⚠ Pentru a asigura o ventilație adecvată, lăsați un spațiu liber atât în părțile laterale ale aparatului, cât și deasupra acestuia. Amplasați aparatul la o distanță de 50 mm de perete, pentru a evita contactul cu suprafețe fierbinți. O distanță mai mică va determina creșterea consumului de energie al produsului. Înainte de a conecta produsul la rețeaua de alimentare cu energie electrică, scoateți cablul de alimentare din cârligul condensatorului în timpul instalării.

Când contactați furnizorul nostru de servicii, precizați codurile de pe plăcuța cu date de identificare a produsului. Informațiile modelului pot fi accesate folosind codul QR indicat pe eticheta energetică. Eticheta cuprinde, de asemenea, identificatorul de model care poate fi utilizat pentru a consulta portalul bazei de date <https://eprel.ec.europa.eu>.

*Pe plăcuța cu date tehnice numărul articolului este format din 8 cifre

Lista de verificare

Parcurgeți lista de verificări înainte de a utiliza aparatul. Dacă oricare dintre răspunsuri este NU, întreprindeți acțiunea corespunzătoare. Nu uitați să notați numărul de serie al produsului și numărul de articol după cum este necesar și să atașați factura la această pagină.

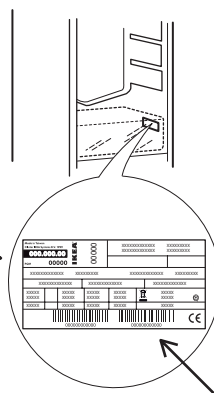

**Pe plăcuța cu date tehnice numărul de serie este format din 12 cifre

Număr de serie produs (plăcuță cu date tehnice) *		
Număr de articol produs (plăcuță cu date tehnice) **		
Data achiziției		



	Dacă răspunsul este DA	Acțiuni de efectuat dacă răspunsul este NU
Tavă de colectare a condensului Verificați dacă tubul se află în interiorul tăvii	✓ Nicio acțiune	Introduceți tubul în tavă
Asigurați-vă că garnitura etanșează complet ușa atunci când aceasta este închisă	✓ Nicio acțiune	Consultați ghidul de instalare - etapa de aliniere a ușii
Asigurați-vă că nu se produc lovituri între componente/corpurile de mobilier atunci când deschideți/închideți ușa aparatului frigorific	✓ Nicio acțiune	Consultați ghidul de instalare - etapa de aliniere a ușii
Efectuați instalarea în siguranță în interiorul unui corp de mobilier de bucătărie și fixați după cum este necesar	✓ Nicio acțiune	Pentru o instalare corespunzătoare, urmați instrucțiunile din ghidul de instalare

Informații generale

Sertarele, coșurile și rafturile trebuie să rămână în poziția curentă, cu excepția cazului în care se oferă indicații diferite în acest sens în ghidul de referință rapidă. Sistemul de iluminat din interiorul compartimentului frigider utilizează iluminare cu LED-uri, permițând o iluminare mai bună decât cea cu becuri tradiționale,

precum și un consum de energie foarte scăzut. Ușile și capacele frigiderului trebuie demontate înainte ca aparatul să fie dus la depozitul de deșeurii, pentru a evita blocarea copiilor sau animalelor de casă în interiorul aparatului.

Date tehnice

IKEA	GENOMFRYSA	10	218	40	F
Marcă	Model	Capacitate de congelare (kg/24 h)	Consum de energie (kWh/an)	Nivel de zgomot (dBA)	Clasă energetică

Pentru a descărca versiunea completă, accesați site-ul web www.ikea.com

Opis proizvoda

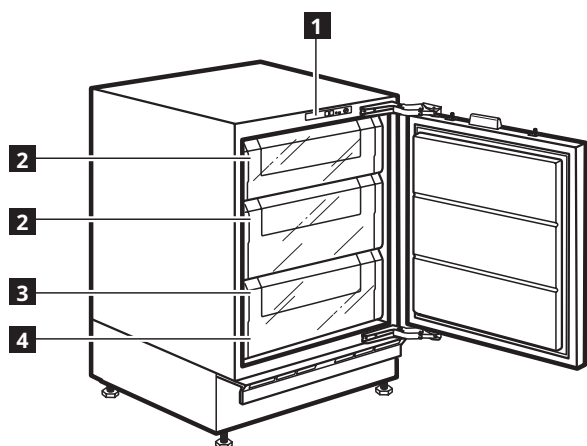

- 1** Kontrolna tabla
- 2** Fioke zamrzivača (zamrzavanje)
- 3** Fioka zamrzivača
- 4** Natpisna pločica

Odeljak zamrzivača (označen simbolom  za smeštanje sveže hrane, zamrznute hrane i pravljenje kockica leda)

Karakteristike, tehnički podaci i slike mogu da variraju u zavisnosti od modela.

Dodaci

Blok za zamrzavanje

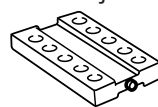

1x

Posuda za led

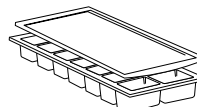

1x

Strugač leda

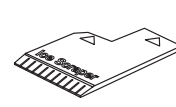

1x

Prva upotreba

Povežite uređaj na mrežno napajanje. Idealne temperature za očuvanje hrane su već fabrički podešene (2–3/SRED).

Da bi se izbeglo bacanje hrane, pogledajte preporučeno podešavanje i vreme skladištenja, koji se mogu pronaći u korisničkom priručniku.

Napomena: Nakon uključivanja uređaja, potrebno je da sačekate 2 do 3 sata da bi se postigla odgovarajuća temperatura za standardni kapacitet zamrzivača.

Komande

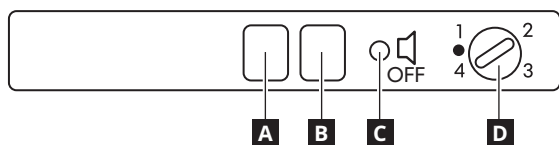

- A** CRVENO LED SVETLO: označava da je temperatura zamrzivača previsoka (pogledajte „Šta učiniti ako“)
- B** ZELENO LED SVETLO: pokazuje da je uređaj uključen
- C** Kontaktni prekidač za vrata
- Ca** Kontaktni prekidač za vrata za resetovanje zvučnog alarma
- D** Termostat.

Svakodnevna upotreba

Rad zamrzivača

Zamrzivač može da se koristi za čuvanje već zamrznute hrane, kao i za zamrzavanje sveže hrane. Količina sveže hrane (u kg) koju je moguće zamrznuti tokom 24 sata navedena je na pločici sa tehničkim podacima uređaja. Zamrzivač može da radi na ambijentalnim temperaturama od +10 °C do +32 °C. Optimalne performanse se postižu na temperaturama između +16 °C i +32 °C.

Uključivanje zamrzivača po prvi put

- Nema potrebe da temperaturu zamrzivača podešavate na termostatu, jer je uređaj već fabrički podešen.
- Priključite uređaj na električno napajanje. Upaliće se zelena LED lampica (označava da je uređaj uključen) i crvena LED lampica, a na nekim modelima će se oglašiti i zvučni alarm (ako je dostupan) nakon oko 1 minuta, ukazujući na to da zamrzivač još uvek nije postigao dovoljno nisku temperaturu za čuvanje hrane.
- Da biste utišali zvučni alarm, pritisnite prekidač vrata.

Podešavanje termostata

Izaberite temperaturu zamrzivača pomoću dugmeta termostata:
1 = Minimalna snaga zamrzavanja
4 = Maksimalna snaga zamrzavanja
 Ambijentalna temperatura vazduha, učestalost otvaranja vrata i količina hrane koju treba zamrznuti mogu da utiču na podešavanje temperature zamrzivača. Stoga preporučujemo da počnete sa srednjim podešavanjem temperature 2–3.

Funkcija LED lampica

Zelena LED lampica pokazuje da li uređaj uključen. Crvena LED lampica pokazuje da unutrašnja temperatura uređaja nije podesna za čuvanje hrane.

Alarm vrata

Ako vrata ostanu otvorena duže od 1 minuta, oglašiće se alarm. Zatvorite vrata ili na nekoliko sekundi pritisnite dugme C.

Instalacija

⚠ Ovim uređajem moraju rukovati i montirati ga dve ili više osoba – rizik od povrede. Prilikom raspakivanja i ugradnje, koristite zaštitne rukavice – rizik od posekotine.

⚠ Ugradnju, uključujući dovod vode (ako postoji), električne priključke i popravke mora da obavi kvalifikovani tehničar. Nemojte popravljati ili menjati delove uređaja ukoliko to nije izričito navedeno u korisničkom priručniku. Držite decu podalje od mesta ugradnje. Nakon otpakivanja uređaja, uverite se da nije došlo do oštećenja prilikom transporta. U slučaju da se javi problem, obratite se prodavcu ili najbližem postprodajnom servisu. Nakon ugradnje, otpadna ambalaža (plastični delovi, delovi od stiropora itd.) se mora čuvati van domašaja dece – postoji rizik od gušenja. Pre ugradnje, uređaj se mora isključiti sa strujnog napajanja – postoji rizik od strujnog udara. Pazite da uređaj ne ošteti kabl za napajanje tokom ugradnje – postoji rizik od požara ili strujnog udara. Aktivirajte uređaj tek nakon što je postupak ugradnje završen.

⚠ Pazite da ne oštetite pod (npr. parket) prilikom pomeranja uređaja. Uređaj postavite i podesite da stoji ravno na podu ili podlozi koja je dovoljno čvrsta da izdrži njegovu težinu i na mesto koje odgovara njegovoj veličini i nameni. Vodite računa

o tome da se uređaj ne postavi blizu izvora toplote i da četiri nožice budu stabilne i čvrsto na podu, podešavajući ih po potrebi, a pomoću libele proverite da li je uređaj savršeno nivelisan. Sačekajte najmanje dva sata pre nego što uključite uređaj, da bi se obezbedila potpuna efikasnost rashladnog sistema.

⚠ UPOZORENJE: Prilikom postavljanja uređaja, vodite računa da kabl za napajanje ne bude zakačen ili oštećen.

⚠ UPOZORENJE: Da bi se izbegle opasnosti koje mogu da nastanu usled nestabilnosti, postavljanje ili učvršćivanje uređaja se mora izvršiti u skladu sa uputstvima proizvođača. Nije dozvoljeno smestiti frižider tako da metalno crevo plinske peći, metalne cevi za gas ili vodu, ili električne žice budu u kontaktu sa zadnjom stranom frižidera (kalem kondenzatora).

⚠ Kako biste osigurali adekvatnu ventilaciju, ostavite prostora sa obe strane uređaja i iznad njega. Udaljenost između pozadine uređaja i zida koji se nalazi iza uređaja treba da iznosi najmanje 50 mm kako ne bi došlo do kontakta sa vrućim površinama. Smanjenje ovog rastojanja će povećati energetske potrošnje proizvoda. Uklonite kabl za napajanje sa kuke kondenzatora tokom instalacije pre povezivanja proizvoda na strujno napajanje.

Tokom kontakta sa našim pružaocem usluga navedite kodove koji se nalaze na pločici za identifikaciju proizvoda. Informacije o modelu se mogu preuzeti pomoću QR koda navedenog na energetske oznaci. Oznaka uključuje i identifikator modela koji može da se upotrebi za proveru registracije na portalu baze, na adresi <https://eprel.ec.europa.eu>.

*Na natpisnoj pločici broj artikla sadrži 8 cifara

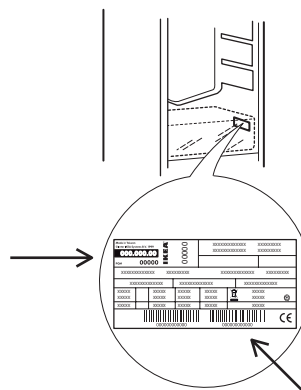

**Na natpisnoj pločici serijski broj sadrži 12 cifara

Kontrolna lista

Prođite kroz kontrolnu listu pre korišćenja uređaja. Ako je odgovor na neko pitanje NE, preduzmite odgovarajuću meru. Ne zaboravite da zapišete serijski broj i broj artikla proizvoda po potrebi i priložite račun uz ovu stranicu.



Serijski broj proizvoda (natpisna pločica) *		
Broj artikla proizvoda (natpisna pločica) **		
Datum kupovine		
	Ako je odgovor DA	Radnje koje treba preduzeti ako je NE
Posuda za kondenzaciju Proverite da li se cev nalazi unutar posude	<input checked="" type="checkbox"/> Bez aktivnosti	Postavite cev u posudu
Proverite da li zaptivna guma dobro prileže oko vrata dok su zatvorena	<input checked="" type="checkbox"/> Bez aktivnosti	Pogledajte AI – korak za poravnavanje vrata
Proverite da li se pri otvaranju/zatvaranju vrata frižidera sudaraju sa okolnim predmetima ili nameštajem	<input checked="" type="checkbox"/> Bez aktivnosti	Pogledajte AI – korak za poravnavanje vrata
Obezbedite instalaciju u okviru kuhinjskog sistema i fiksirajte je prema zahtevima	<input checked="" type="checkbox"/> Bez aktivnosti	Pratite AI da bi instalacija bila propisna

Opšte informacije

Fioke, korpe i police treba držati na trenutnom položaju, osim ako je drugačije navedeno u ovom brzom vodiču. Sistem osvetljenja unutar odeljka frižidera koristi LED svetla, čime se omogućava bolje osvetljenje nego standardnim sijalicama, kao i veoma niska

potrošnja energije. Vrata i poklopce uređaja za hlađenje treba ukloniti pre odlaganja na deponiju, kako bi se izbeglo da se deca ili životinje zatvore unutar uređaja.

Tehnički podaci

IKEA	GENOMFRYSA	10	218	40	F
Brend	Model	Kapacitet zamrzavanja (kg/24 h)	Potrošnja energije (kwh/godine)	Nivo buke (dba)	Energetska klasa

Da biste preuzeli celu verziju, posetite www.ikea.com

Описание прибора

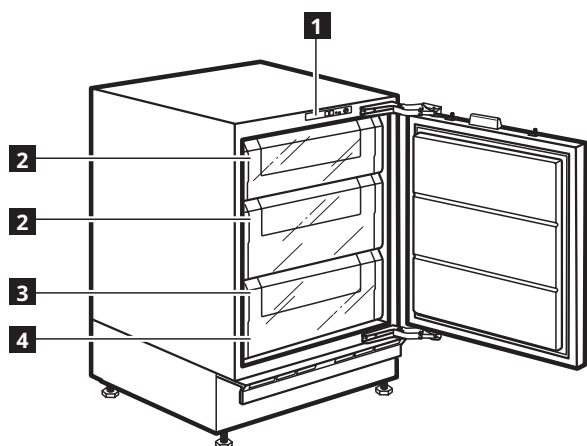

- 1** Панель управления
- 2** Ящики морозильного отделения (freezing-In)
- 3** Ящик морозильного отделения
- 4** Паспортная табличка

Морозильное отделение (обозначенное символом *** ** *** для хранения свежих и замороженных продуктов, а также приготовления кубиков льда)

Функции, технические характеристики и иллюстрации могут отличаться в зависимости от модели.

Принадлежности

Блок морозильного отделения Форма для льда Скребок для льда

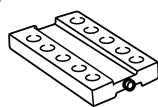

1x

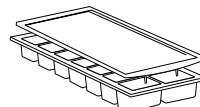

1x

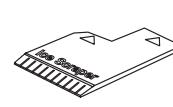

1x

Первое использование

Подключите прибор к электрической сети. Идеальная температура для хранения продуктов уже установлена в заводских настройках (2-3/MED).

Чтобы избежать увеличения объемов пищевых отходов, обратитесь к рекомендуемым настройкам и срокам хранения в руководстве пользователя.

Примечание: После включения прибора необходимо подождать от 2 до 3 часов, прежде чем будет достигнута температура, подходящая для стандартной загрузки прибора.

Элементы управления

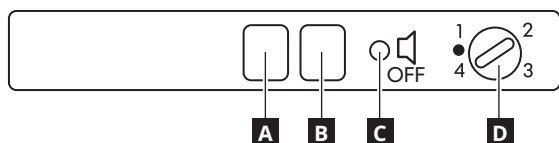

- A** КРАСНЫЙ ИНДИКАТОР: обозначает, что температура в морозильном отделении слишком высокая («Что делать, если...»)
- B** ЗЕЛЕНЫЙ ИНДИКАТОР: обозначает, что прибор включен
- C** Контактный выключатель дверцы
- Ca** Контактный выключатель дверцы для сброса звуковой сигнализации
- D** Термостат.

Повседневная эксплуатация

Работа морозильного отделения

Морозильное отделение можно использовать для хранения уже замороженных продуктов и для замораживания свежих продуктов. Количество свежих продуктов (в кг), которое можно заморозить в течение 24 часов, указано на информационной табличке. Морозильное отделение может работать при температуре окружающей среды от +10°C до +32°C. Оптимальная температура для работы прибора составляет от +16°C до +32°C.

Первое включение морозильного отделения

- Не нужно устанавливать температуру морозильного отделения на термостате, потому что прибор уже настроен по умолчанию.
- Включите прибор в сеть. Зеленый светодиод (указывающий, что прибор включен) и красный светодиод, а также звуковой сигнал, имеющийся на некоторых моделях (при наличии) раздастся через 1 минуту, указывая на то, что в морозильном отделении еще не установилась достаточно низкая температура для хранения продуктов.
- Чтобы отключить звуковой сигнал, нажмите на выключатель дверцы.

Регулировка термостата

Установите температуру в морозильном отделении, используя ручку термостата:

1 = минимальная морозильная мощность

4 = максимальная морозильная мощность

На установки температуры внутри морозильного отделения может влиять температура окружающей среды, частота открывания дверцы и количество продуктов для заморозки. Поэтому мы рекомендуем начинать со средней температуры 2-3 уровня.

Режим работы светодиодов

Зеленый светодиод обозначает, что прибор включен. Красный светодиод указывает на то, что внутренняя температура прибора не подходит для хранения продуктов.

Сигнал открытой дверцы

Если дверца будет открытой более 1 минуты, сработает сигнал. Закройте дверцу или нажмите и удерживайте в течение нескольких секунд кнопку C.

Установка

⚠ Перемещать и устанавливать прибор должны двое или более человек во избежание травм. При распаковке и монтаже прибора используйте защитные перчатки во избежание порезов.

⚠ Монтаж, в том числе подключение к системе водоснабжения (при наличии) и электросети, а также ремонтные работы должны осуществляться квалифицированным персоналом. Запрещается ремонтировать или заменять любые детали прибора, за исключением случаев, особо оговоренных в руководстве по эксплуатации. Не разрешайте детям подходить близко к месту установки. После распаковки прибора убедитесь, что он не был поврежден во время транспортировки. В случае обнаружения проблем обращайтесь к продавцу или в ближайший сервисный центр. По окончании монтажа отходы упаковочных материалов (пластик, пенопластовые детали и т. д.) должны храниться в недоступном для детей месте во избежание опасности удушья. Перед выполнением любых операций по установке отключите прибор от электросети: существует опасность поражения электрическим током. При установке соблюдайте осторожность, чтобы не повредить сетевой шнур корпусом прибора: существует опасность пожара и поражения электрическим током. Не включайте прибор до завершения монтажа.

⚠ Будьте осторожны при перемещении прибора, чтобы не повредить полы (например, паркет). Устанавливайте прибор на полу, способном выдержать вес прибора. Выбранное для установки место должно соответствовать размерам

прибора и его назначению. Убедитесь, что прибор не находится поблизости источника тепла и все четыре ножки прибора твердо стоят на полу. Отрегулируйте ножки при необходимости. Проверьте горизонтальность прибора при помощи уровня. Подождите не менее двух часов перед тем как включать прибор: это время необходимо для восстановления полной эффективности холодильного контура.

⚠ ПРЕДУПРЕЖДЕНИЕ: При размещении прибора убедитесь, что шнур питания не поврежден и не зажат.

⚠ ПРЕДУПРЕЖДЕНИЕ: Во избежание опрокидывания прибора выполняйте операции по установке и закреплению в соответствии с инструкциями изготовителя. Запрещено устанавливать холодильник таким образом, чтобы металлический шланг газовой плиты, металлические газовые или водопроводные трубы или электрические кабели прикасались к задней стенке холодильника (змеевику конденсатора).

⚠ Для обеспечения надлежащей вентиляции оставьте свободное место с обеих боковых сторон и над прибором. Для предотвращения доступа к горячим поверхностям расстояние между стеной и задней стенкой прибора должно составлять 50 мм. Уменьшение этого расстояния ведет к росту энергопотребления прибора. Перед подключением изделия к источнику питания отсоедините кабель питания от крючка конденсатора.

При обращении к нашему поставщику услуг сообщите коды, указанные на паспортной табличке изделия. Информацию о модели можно получить, используя указанный на маркировке энергоэффективности QR-код. На этикетке также указан идентификатор модели, который можно использовать для просмотра портала базы данных по адресу <https://eprel.ec.europa.eu>.

*Артикул на паспортной табличке состоит из 8 цифр

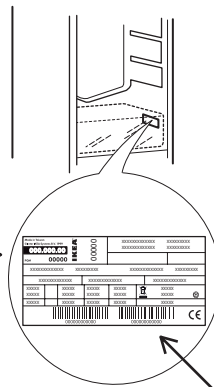

**Серийный номер на паспортной табличке состоит из 12 цифр

Контрольный лист

Перед использованием прибора выполните проверку по контрольному листу.

Если на какой-либо ответ дан ответ НЕТ, выполните соответствующее действие.

Не забудьте записать серийный и артикульный номер изделия и прикрепить свою квитанцию к этой странице.



Серийный номер изделия (паспортная табличка) *		
Артикул изделия (паспортная табличка) **		
Дата приобретения		
	Если ответ ДА	Actions to do if NOT
Поддон для конденсата Убедитесь, что трубка находится внутри лотка	<input checked="" type="checkbox"/> Действия не предусмотрены	Вставьте трубку в лоток
Убедитесь, что прокладка уплотняет закрытую дверцу по всему периметру	<input checked="" type="checkbox"/> Действия не предусмотрены	См. AI - регулировка дверцы
Проверка отсутствия столкновений между деталями/фурнитурой при открывании/закрывании дверцы холодильного отделения	<input checked="" type="checkbox"/> Действия не предусмотрены	См. AI - регулировка дверцы
Зафиксируйте установку внутри любой кухонной системы и закрепите при необходимости	<input checked="" type="checkbox"/> Действия не предусмотрены	Правильная установка см. AI

Общая информация

Ящики, корзины и полки должны оставаться в текущем положении, если иное не указано в данном кратком руководстве. Для освещения холодильного отделения используется светодиодная система, обеспечивающая лучшее освещение по сравнению с традиционными

лампами накаливания и при этом потребляющая очень мало электроэнергии. Дверцы и крышки холодильного оборудования следует извлекать перед отправкой на свалку, чтобы дети или животные не имели возможности попасть внутрь.

Технические данные

ИКЕА	GENOMFRYSA	10	218	40	F
Бренд	Модель	Морозильная мощность (кг/24 ч)	Энергопотребление (кВтч/год)	Уровень шума (дБА)	Класс энергопотребления

Полную версию можно загрузить на www.ikea.com

Beskrivning av produkten

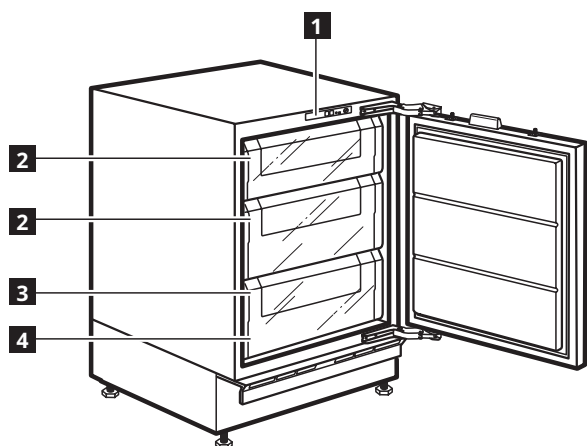

- 1** Kontrollpanel
- 2** Fryslådor (infrysning)
- 3** Fryslåda
- 4** Märkplåt

Frysdel
(markerad med symbolen  för lagring av färsk mat, fryst mat och göra isbitar)

Egenskaper, tekniska data och bilder kan variera beroende på modell.

Tillbehör

Frysens block

Isbitslåda

Isskrapa

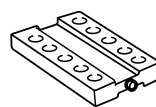

1 st

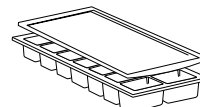

1 st

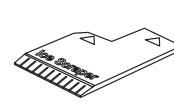

1 st

Första användning

Anslut apparaten till elnätet. De perfekta temperaturerna för förvaring av mat har redan ställts in på fabriken (2-3/MED).

För att undvika matsvinn, se rekommenderade inställningar och förvaringstider som anges i bruksanvisningen.

Anmärkning: Efter att du har slagit på apparaten måste du vänta 2 till 3 timmar innan en temperatur som är lämplig för kylens standardbelastning uppnås.

Kontroller

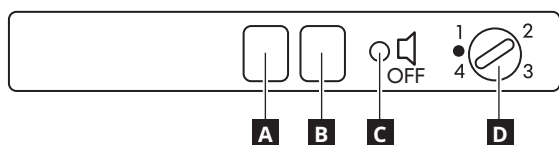

- A** RÖD LED: anger att frysens temperatur är för hög (se "vad ska jag göra om")
- B** GRÖN LED: anger att apparaten är påslagen
- C** Dörrkontaktbrytare
- Ca** Dörrkontaktbrytaren för återställning av ljudlarm
- D** Termostat.

Daglig användning

Användning av frysen

Frysen kan användas för att lagra redan fryst mat och för att frysa ned färsk mat. Mängden färsk matvaror (kg) som kan frysas in under 24 timmar visas på typskylten. Frysen kan arbeta med omgivningstemperaturer mellan +10°C och +32°C. Optimal prestation uppnås vid en temperatur mellan +16°C och +32°C.

Påslagning av frysen för första gången

- Det behövs inte att ställa in frystemperaturen på termostaten eftersom apparaten redan är fabriksinställd.
- Anslut stickkontakten till eluttaget. Den gröna lysdioden (som indikerar att apparaten är PÅ) och den röda lysdioden tänds, och på vissa modeller hörs också ljudlarmet (om det finns) efter cirka 1 minut, vilket indikerar att frysen ännu inte har nått tillräckligt kall temperatur för förvaring av livsmedel.
- Tryck på dörrbrytaren för att stänga av ljudlarmet.

Justera termostaten

Välj frysdelen temperatur med hjälp av termostatvredet:

1 = Lägsta fryseffekt

4 = Högsta fryseffekt

Rumstemperaturen, hur ofta dörren öppnas och hur mängden mat som ska frysas kan påverka frysens invändiga temperaturinställningar.

Vi rekommenderar därför att börja med en medeltemperaturinställning 2 - 3.

LED-funktioner

Den gröna lysdioden anger att apparaten är PÅ.

Den röda lysdioden anger att apparatens inre temperatur inte är lämplig för lagring av livsmedel.

Dörlarm

Om dörren lämnas öppen i mer än 1 minut låter larmet. Stäng dörren eller tryck i några sekunder på knappen C.

Installation

⚠ Apparaten ska hanteras och installeras av minst två personer – risk för skada. Använd skyddshandskar vid uppäckning och installation - risk för skärskada.

⚠ Installation, inklusive vattentillförsel (i förekommande fall), elektriska anslutningar och reparationer ska utföras av behörig tekniker. Reparera eller byt inte ut delar på apparaten om detta inte direkt anges i bruksanvisningen. Håll barn på säkert avstånd från installationsplatsen. När produkten har packats upp, kontrollera att den inte har skadats under transporten. Kontakta din återförsäljare eller närmaste kundservice om du upptäcker något problem. Efter installationen ska förpackningsmaterialet (delar av plast, frigolit osv.) förvaras utom räckhåll för barn - risk för kvävning. Apparaten ska kopplas bort från strömförsörjningen innan någon installationsåtgärd utförs – risk för elchock. Under installation, se till att apparaten inte skadar nätkabeln – risk för brand eller elchock. Aktivera inte apparaten förrän installationen har slutförts.

⚠ Var försiktig så att golvet (t.ex. parkettgolv) inte skadas när du flyttar apparaten. Installera apparaten på ett golv eller ett stöd som klarar att bära dess vikt och på en plats som är lämplig för produktens storlek och användning. Försäkra dig om att apparaten

inte står nära en värmekälla och att de fyra fötterna är stabila och står på golvet. Justera dem om nödvändigt och kontrollera att apparaten är helt plan med hjälp av ett vattenpass. Vänta minst två timmar innan du sätter på apparaten. Denna tid krävs för att kylsystemet ska fungera på bästa sätt.

⚠ **WARNING:** Placera hushållsapparaten så att strömladdan inte kläms eller skadas.

⚠ **WARNING:** Apparaten ska installeras i enlighet med tillverkarens anvisningar för att undvika säkerhetsrisker på grund av instabilitet. Det är förbjudet att placera kylen på sådant sätt att metallslangen till gasspisen, gasrör av metall, vattenledningar eller elektriska ledningar kommer i kontakt med kylens bakre vägg (kondensorspolen).

⚠ För att säkerställa bra ventilation måste det finnas tillräckligt med utrymme omkring apparaten, både ovanför och på sidorna. Avståndet mellan baksidan av apparaten och väggen bakom apparaten ska vara minst 50 mm för att undvika heta ytor. Om avståndet är mindre kommer apparaten att förbruka mer energi. Ta bort strömladdan från kondensorkroken under installationen innan du ansluter produkten till strömförsörjningen.

När du kontaktar får eftermarknadstjänst, ange koderna som står på din produkts typskylt. Modellinformationen kan hämtas med QR-koden som finns på energietiketten. Etiketten inkluderar även en modellidentifierare som ska användas för att rådfråga databasportalen <https://eprel.ec.europa.eu/databasportal>.

*På märkplåten har artikelnumret åtta siffror

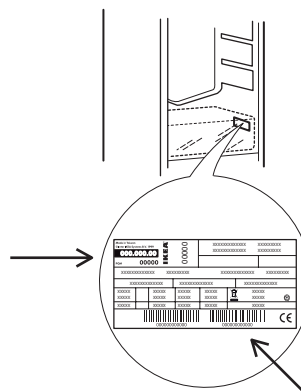

**På märkplåten har artikelnumret tolv siffror

Checklista för inspektion

Följ checklisten innan du använder din apparat. Om något svar är NEJ, vänligen utför motsvarande åtgärd. Kom ihåg att skriva ner produktens serienummer och artikelnummer så som krävs och bifoga ditt kvitto på denna sida.

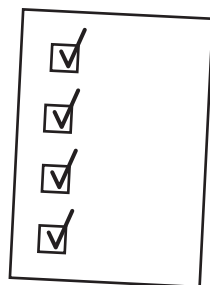

Produktens serienummer (märkplåt) *		
Produktens artikelnummer (märkplåt) **		
Inköpsdatum		
	Om svaret är JA	Åtgärder att vidta om svaret är NEJ
Förvaringsfack Kontrollera att röret är inne i brickan	✓ Ingen åtgärd	Lägg röret inuti brickan
Se till att packningen är ordentligt tätat runt dörren när dörren är stängd	✓ Ingen åtgärd	Se steget för AI-dörrjustering
Kontrollera att ingen kollision uppstår mellan delarna/föremålen när du öppnar/stänger kyl dörren	✓ Ingen åtgärd	Se steget för AI-dörrjustering
Säkra installationen i alla kökssystem och ordna den efter behov	✓ Ingen åtgärd	Följ AI för korrekt installation

Allmän information

Lådor, korgar och hyllor ska sitta på den aktuella positionen om inte annat anges i denna snabbguide. Ljussystemet inuti kylavdelningen använder LED-lampor, vilket ger en bättre belysning än vanliga glödlampor, samt förbrukar väldigt lite

energi. Dörrarna och locken på kylapparaten måste tas bort innan de kastas bort på soptippen, för att förhindra att barn eller djur fastnar inuti.

Tekniska data

IKEA	GENOMFRYSA	10	218	40	F
Varumärke	Modell	Frysningkapacitet (kg/24h)	Energiförbrukning (kwh/år)	Bullernivå (dba)	Energiklass

Opis izdelka

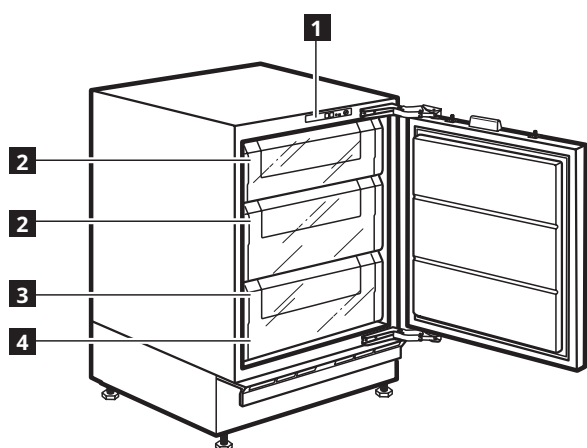

- 1** Nadzorna plošča
- 2** Predali zamrzovalnika (za zamrzovanje)
- 3** Predal zamrzovalnika
- 4** Nazivna ploščica

Zamrzovalni prostor (označen s simbolom za shranjevanje sveže in zamrznjene hrane ter za pripravo kock ledu)

Lastnosti, tehnični podatki in slike se lahko razlikujejo glede na model.

Pribor

Zamrzovalni blok Posoda za ledene kocke Strgalnik za led kocke

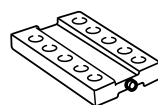

1x

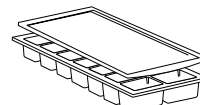

1x

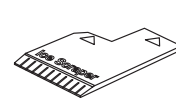

1x

Prva uporaba

Aparat priključite na električno napajanje. Idealne temperature za shranjevanje živil so tovarniško nastavljene (2-3/MED).

Da bi se izognili živilskemu odpadku, glejte priporočene nastavitve in čase shranjevanja v uporabniškem priročniku.

Opomba: Po vklopu aparata je treba počakati 2 do 3 ure, da se doseže temperatura, ki je primerna za standardno obremenitev aparata.

Elementi za upravljanje

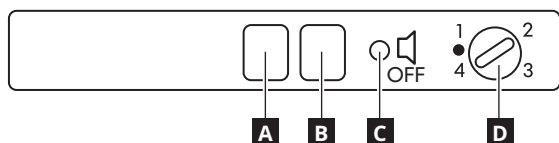

- A** RDEČA LED-lučka: označuje, da je temperatura zamrzovalnika previsoka (glejte „kaj storiti, če“)
- B** ZELENA LED-lučka: označuje, da je aparat vklopljen
- C** Stikalo za kontakt vrat
- Ca** Stikalo za kontakt vrat za ponastavitev zvočnega opozorila
- D** Termostat.

Vsakodnevna uporaba

Delovanje zamrzovalnika

V zamrzovalniku lahko shranjujete že zamrznjena živila in zamrzujete sveža živila. Na napisni tablici aparata je navedena količina svežih živil v kilogramih, ki jih je možno zamrzniti v času 24 ur. Zamrzovalnik deluje pri sobni temperaturi med +10 °C in +32 °C. Najboljši rezultati se dosežejo pri temperaturi od vključno +16 °C do +32 °C.

Priprava zamrzovalnika na uporabo

- Termostata za temperaturo v zamrzovalniku ni treba nastavljati, saj je bil že nastavljen v tovarni.
- Vtič aparata vstavite v vtičnico. Prižgeta se zelena lučka, ki označuje, da je aparat prižgan, in rdeča lučka, pri nekaterih modelih pa se po približno 1 minuti oglasi še zvočni opozorilnik (če je vgrajen), če temperatura v notranjosti še ni zadosti nizka, da bi vanj lahko vložili hrano.
- Da utišate zvočno opozorilo, pritisnite stikalo za vrata.

Nastavitev termostata

Z gumbom termostata izberite temperaturo zamrzovalnega prostora:

1 = Najmanjša moč zamrzovanja

4 = Največja moč zamrzovanja

Nastavitve temperature zamrzovalnika so odvisne od temperature zraka v prostoru, pogostosti odpiranja vrat in količine živil v zamrzovalniku.

Zato priporočamo, da najprej izberete srednjo nastavitev temperature 2-3.

Funkcije LED-luček

Zelena LED-lučka označuje, da je aparat vklopljen.

Rdeča LED-lučka označuje, da notranja temperatura aparata ni primerna za shranjevanje živil.

Opozorilo za vrata

Če so vrata odprta dalj kot 1 minuto, se zasliši zvočno opozorilo. Zaprite vrata ali nekaj sekund držite gumb C.

Namestitev

⚠ Za premikanje in namestitev aparata sta potrebni najmanj dve osebi – nevarnost poškodb. Za odstranjevanje embalaže in namestitev aparata uporabite zaščitne rokavice – nevarnost uresnin.

⚠ Namestitev aparata, vključno z dovodom vode (če je ta prisoten) in električnimi priključki, ter popravila smejo izvajati samo usposobljeni tehniki. Ne popravljajte ali menjajte katerega koli dela aparata, razen če to ni izrecno navedeno v navodilih za uporabo. Otroci se mestu namestitve ne smejo približevati. Ko aparat odstranite iz embalaže, se prepričajte, da med prevozom ni bil poškodovan. V primeru težav se obrnite na prodajalca ali na najbližjo servisno službo. Ko je aparat nameščen, ostanke embalaže (plastika, deli iz stiropora itd.) shranite izven dosega otrok – nevarnost zadušitve. Pred katerim koli postopkom namestitve aparat odklopite iz električnega omrežja, saj obstaja nevarnost električnega udara. Med namestitvijo pazite, da aparat ne poškoduje napajalnega kabla, saj to lahko privede do požara ali povzroči električni udar. Aparat vklopite šele, ko je namestitev končana.

⚠ Pazite, da med premikanjem naprave ne poškodujete tal (npr. parketa). Aparat namestite na tla ali podstavek, ki je dovolj

močan za njegovo težo, ter v položaj, ki ustreza velikosti in uporabi aparata. Aparat ne sme biti blizu vira toplote, vse štiri noge pa morajo trdno stati na tleh; po potrebi jih lahko prilagodite. S pomočjo vodne tehtnice preverite, ali je aparat popolnoma uravnan. Pred vklopom aparata počakajte najmanj dve uri, da zagotovite polno zmogljivost hladilnega krogotoka.

⚠ OPOZORILO: Pri nameščanju aparata bodite pozorni, da ne stisnete ali poškodujete napajalnega kabla.

⚠ OPOZORILO: Da preprečite nevarnosti zaradi nestabilnosti, je treba aparat namestiti in pričvrstiti v skladu z navodili proizvajalca. Hladilnika ni dovoljeno namestiti tako, da so kovinska cev plinskega štedilnika, kovinska plinska ali vodovodna cev oz. električni kabli v stiku s hrbtno stranjo hladilnika (kondenzator).

⚠ Na obeh straneh aparata in nad njim naj bo dovolj prostora, da zagotovite ustrezno prezračevanje. Razdalja med zadnjim delom aparata in steno za aparatom mora znašati najmanj 50 mm, tako da preprečite dostop do vročih površin. Če je ta razdalja manjša, bo aparat za delovanje porabil več energije. Med namestitvijo napajalni kabel odstranite s kavlja kondenzatorja, preden aparat priključite na električno omrežje.

Ko stopite v stik z našo servisno službo, navedite kode, ki so zapisane na identifikacijski ploščici izdelka. Podatke o modelu je mogoče pridobiti s kodo QR na energijski nalepki. Na nalepki je tudi identifikator modela, ki ga lahko uporabite za preverjanje podatkov na portalu <https://eprel.ec.europa.eu>.

* Številka artikla na napisni ploščici je sestavljena iz 8 cifer

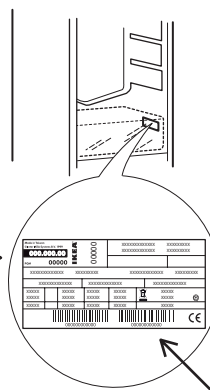

** Serijska številka na napisni ploščici je sestavljena iz 12 cifer

Kontrolni seznam za preverjanje

Pred vklopom aparata izvedite korake kontrolnega seznama za preverjanje. Če je kateri koli odgovor NE, upoštevajte ustrezno dejanje. Zapišite si serijsko številko izdelka in številko artikla ter pripnite svoj račun na to stran.



Serijska številka izdelka (napisna ploščica)*		
Številka artikla (napisna ploščica)**		
Datum nakupa		
	Če je odgovor DA	Potrebna dejanja, če je odgovor NE
Pladenj za kondenzat Preverite, ali je cev v pladnju	<input checked="" type="checkbox"/> Brez dejanj	Namestite cev v pladenj
Preverite, da tesnila dobro tesnijo po celotnem obodu vrat, ko so ta zaprta	<input checked="" type="checkbox"/> Brez dejanj	Glejte AI - korak poravnave vrat
Preverite, da ni trkov med deli/pohištvom pri odpiranju/zapiranju vrat hladilnika	<input checked="" type="checkbox"/> Brez dejanj	Glejte AI - korak poravnave vrat
Preverite, ali je instalacija v sistemu kuhinje nameščena skladno z zahtevami	<input checked="" type="checkbox"/> Brez dejanj	Za pravilno namestitev glejte AI

Splošne informacije

Predali, košare in police morajo ostati v svojem trenutnem položaju, če v tem hitrem vodiču ni navedeno drugače. Notranjost hladilnika je osvetljena z LED-lučmi, ki omogočajo boljšo osvetlavo kot navadne žarnice in zelo nizko porabo električne

energije. Pred odstranitvijo hladilnika na smetišče morate odstraniti vsa vrata in pokrove, da se v hladilnik ne bodo mogli zapreti otroci ali živali.

Tehnični podatki

IKEA	GENOMFRYSA	10	218	40	F
Znamka	Model	Zamrzovalna zmogljivost (kg/24 h)	Poraba energije (kWh/leto)	Raven hrupa (dba)	Razred energijske učinkovitosti

Opis spotrebiča

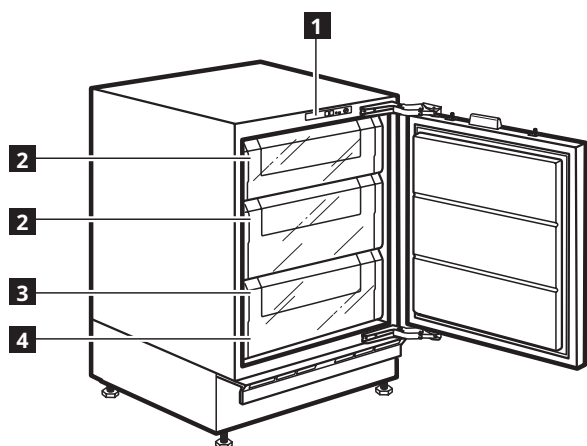

- 1** Ovládací panel
- 2** Zásuvky mrazničky (mrazenie)
- 3** Zásuvka mrazničky
- 4** Výkonnostný štítok

Mraziaci priestor (označený symbolom *** ** *** na skladovanie čerstvých potravín, mrazených potravín a výrobu kociek ľadu)

Charakteristické črty, technické údaje a obrázky sa môžu líšiť v závislosti od modelu.

Príslušenstvo

Mraziaci blok Nádobka na ľad Škrabka na ľad

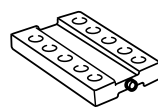

1x

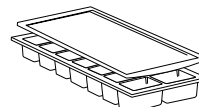

1x

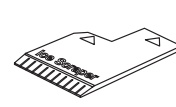

1x

Prvé použitie

Spotrebič pripojte k zdroju elektrickej energie. Ideálna teplota na uchovávanie potravín bola nastavená už od výroby (2-3/STREDNÁ).

Aby sa zbytočne neplytvalo potravinami, pozrite si, prosím, odporúčané nastavenie a čas skladovania, ktoré nájdete v návode na používanie.

Poznámka: Po zapnutí spotrebiča je potrebné počkať 2 až 3 hodín, kým dosiahne teplotu vhodnú pre štandardné naplnenie spotrebiča.

Ovládače

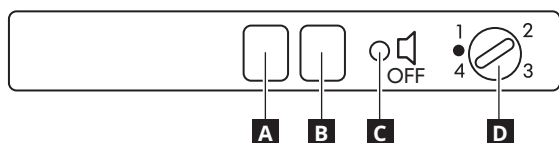

- A** ČERVENÁ LED kontrolka: ukazuje, že teplota v mrazničke je príliš vysoká (pozri časť Čo robiť, ak)
- B** ZELENÁ LED kontrolka: ukazuje, že spotrebič je zapnutý
- C** Kontaktný spínač na dverách
- Ca** Kontaktný spínač na dverách na vynulovanie zvukového alarmu
- D** Termostat.

Každodenné používanie

Prevádzka mrazničky

Mrazničku možno používať na skladovanie už zmrazených potravín a na mrazenie čerstvých potravín. Množstvo čerstvých potravín (v kg), ktoré možno za 24 hodín zmraziť, je uvedené na údajovom štítku spotrebiča. Mraznička funguje pri teplote prostredia od +10 °C po +32 °C. Optimálny výkon dosahuje pri teplotách medzi +16 °C a +32 °C.

Uvedenie mrazničky do prevádzky

- Nie je potrebné nastaviť teplotu mrazničky na termostate, lebo spotrebič je nastavený už od výroby.
- Zapojte spotrebič do elektrickej siete. Zelená LED kontrolka (ukazujúca, že spotrebič je zapnutý) a červená LED kontrolka sa rozsvietia a pri niektorých modeloch sa približne na 1 minútu ozve aj zvukový alarm (ak je súčasťou výbavy), ktorý signalizuje, že mraznička ešte nedosiahla dostatočne nízku teplotu na skladovanie potravín.
- Na vypnutie zvukového alarmu stlačte spínač na dverách.

Úprava termostatu

Pomocou gombíka termostatu zvolte teplotu priehradky mrazničky:

1 = Minimálny mraziaci výkon

4 = Maximálny mraziaci výkon

Teplota prostredia, frekvencia otvárania dverí a množstvo potravín na zamrazenie môžu ovplyvniť nastavenia teploty mrazničky.

Preto odporúčame na začiatku zvoliť stredné nastavenie 2 – 3.

Funkcie kontroliek LED

Zelená LED kontrolka ukazuje, či je spotrebič zapnutý. Červená kontrolka LED signalizuje, že vnútorná teplota spotrebiča nie je vhodná na skladovanie potravín.

Alarm dverí

Ak dvere zostanú otvorené dlhšie ako 1 minútu, ozve sa alarm. Zatvorte dvere alebo na niekoľko sekúnd stlačte tlačidlo C.

Inštalácia

⚠ So spotrebičom musia manipulovať a inštalovať ho minimálne dve osoby – riziko zranenia. Pri vybalovaní a inštalovaní používajte ochranné rukavice – nebezpečenstvo porezania.

⚠ Inštaláciu, vrátane prívodu vody (ak je), elektrického zapojenia a taktiež opravy musí vykonávať kvalifikovaný technik. Nikdy neopravujte ani nevymieňajte žiadnu časť spotrebiča, ak to nie je uvedené v návode na používanie. Nepúšťajte deti k miestu inštalácie. Po vybalení spotrebiča sa uistite, že sa počas prepravy nepoškodil. V prípade problémov sa obráťte na predajcu alebo najbližší popredajný servis. Po inštalácii treba odpad z balenia (plasty, kusy polystyrénu a pod.) uložiť mimo dosahu detí – nebezpečenstvo udusenía. Pred vykonávaním inštaláčnych prác musíte spotrebič odpojiť od elektrického napájania – nebezpečenstvo zásahu elektrickým prúdom. Počas inštalácie dávajte pozor, aby ste spotrebičom nepoškodili napájací kábel – nebezpečenstvo požiaru alebo zásahu elektrickým prúdom. Spotrebič zapnite až po úplnom dokončení inštalácie.

⚠ Pri premiestňovaní spotrebiča dávajte pozor, aby ste nepoškodili podlahu (napr. parkety). Spotrebič inštalujte na podlahu alebo podklad, ktorý je dostatočne pevný, aby uniesol jeho hmotnosť, na mieste vhodnom vzhľadom na veľkosť a použitie

spotrebiča. Pri inštalovaní spotrebiča dbajte, aby nebol v blízkosti zdroja tepla a aby boli všetky štyri nožičky stabilné a pevne dosadali na podlahu, v prípade potreby ich nastavte a pomocou vodováhy skontrolujte, či je spotrebič v dokonale vodorovnej polohe. Kým zapnete spotrebič, počkajte aspoň dve hodiny, čím sa zaistí plná efektivita rozvodov chladiva.

⚠ UPOZORNENIE: Pri umiestňovaní spotrebiča dávajte pozor, aby sa niekde nezasekol alebo nepoškodil napájací kábel.

⚠ UPOZORNENIE: ak sa má zabrániť rizikám z dôvodu nestability, umiestnenie alebo upevnenie spotrebiča sa musí vykonať podľa pokynov výrobcu. Je zakázané umiestňovať chladničku tak, aby sa kovová hadica plynového sporáka, kovové plynové alebo vodovodné potrubie alebo elektrické drôty dotýkali zadnej steny chladničky (had kondenzátora).

⚠ Aby ste zabezpečili dostatočné vetranie, na oboch stranách spotrebiča a nad ním ponechajte voľné miesto. Vzďialenosť medzi zadnou stenou spotrebiča a stenou za ním by mala byť 50 mm, aby sa povrchy neprehriali. Pri menšej vzdialenosti sa zvýši spotreba energie. Počas inštalácie, prv než zapojíte spotrebič do siete, zveste napájací kábel z háčika na kondenzátore.

Pri kontaktovaní nášho poskytovateľa servisu uveďte, prosím, kódy z výrobného štítku vášho spotrebiča. Informácie o modele získate cez QR kód na energetickom štítku. Na štítku tiež nájdete identifikačné číslo modelu, ktoré môžete použiť na vyhľadávanie v databáze na portáli <https://eprel.ec.europa.eu>.

*Na výkonostnom štítku je EAN kód 8-miestne číslo

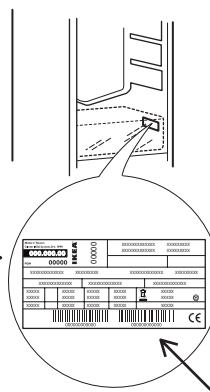

*Na výkonostnom štítku je sériové číslo 12-miestne

Kontrolný zoznam

Pred používaním spotrebiča postupujte podľa kontrolného zoznamu. Ak je odpoveď NIE, vykonajte príslušný úkon. Nezabudnite si zapísať sériové číslo a EAN výrobku podľa požiadavky a pripojte svoju potvrdenku na túto stránku.



Sériové číslo výrobku (výkonostný štítok) *		
EAN kód výrobku (výkonostný štítok) **		
Dátum kúpy		
	Ak je odpoveď ÁNO	Čo urobiť, ak NIE
Kondenzačná nádoba Skontrolujte, či je rúrka vnútri nádoby	<input checked="" type="checkbox"/> Žiadna akcia	Vložte rúrku do nádoby
Presvedčte sa, či tesnenie tesní všade okolo dverí, keď sú zatvorené	<input checked="" type="checkbox"/> Žiadna akcia	Pozrite sa do pokynov na inštaláciu – krok týkajúci sa vyrovnania dverí
Skontrolujte, či pri otváraní/zatváraní dvere nenarážajú do jednotlivých častí/nábytku	<input checked="" type="checkbox"/> Žiadna akcia	Pozrite sa do pokynov na inštaláciu – krok týkajúci sa vyrovnania dverí
Zabezpečte inštaláciu v kuchynskej zostave a podľa potreby ju upevnite	<input checked="" type="checkbox"/> Žiadna akcia	Postupujte podľa pokynov na inštaláciu

Všeobecné informácie

Zásuvky, koše a police by mali zostať v ich súčasnej polohe, pokiaľ v tejto stručnej príručke nie je uvedené inak. Systém osvetlenia vnútra chladničky používa LED svetlo a umožňuje tak lepšie osvetlenie než tradičné žiarovky, ako aj veľmi nízku spotrebu

energie. Pred vývozom na skládku sa musia z chladničky odstrániť dvere a večka, aby vnútri nemohli uviaznuť deti či zvieratá.

Technické údaje

IKEA	GENOMFRYSA	10	218	40	F
Značka	Konfigurácia	Mraziaca kapacita (kg/24 h)	Spotreba energie kWh/rok	Úroveň hluku (dba)	Trieda energetickej účinnosti

Ürün tanımı

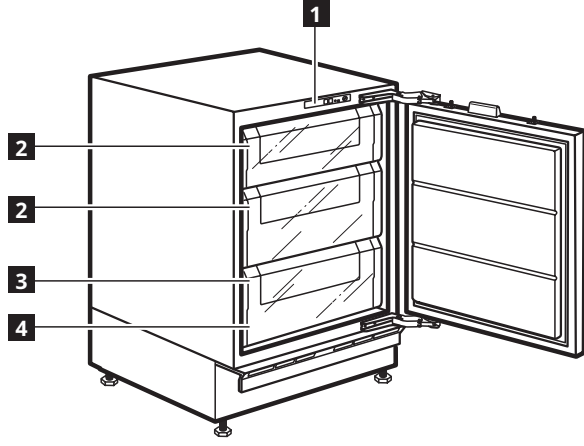

- 1 Kontrol paneli
- 2 Dondurucu çekmeceleri (donma-İç)
- 3 Dondurucu çekmecesini
- 4 Bilgi etiketi

Dondurucu bölmesi
(taze yiyecek, donmuş gıda saklamak ve buz küpleri yapmak için ❄️ sembolü ile işaretli)

Özellikler, teknik veriler ve şekiller modele göre değişiklik gösterebilir.

Aksesuarlar

Buz aküsü

Buz tepsisi

Buz kazıyıcı

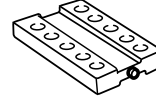

1x

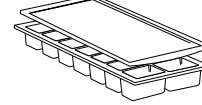

1x

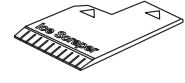

1x

İlk kullanım

Cihazın fişini şebeke elektrik prizine takın. Yiyeceklerin korunması için ideal sıcaklıklar halihazırda fabrikada ayarlanmıştır (2-3/ORT.).

Yiyecek israfını önlemek için, tavsiye edilen ayara ve kullanıcı kılavuzunda belirtilen saklama sürelerine lütfen başvurun.

Not: Cihazı açtıktan sonra, standart cihaz yüküne uygun bir sıcaklığa ulaşmadan önce 2 ila 3 saat beklemek gerekecektir.

Kontroller

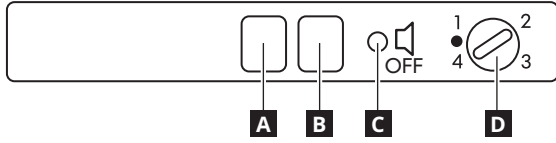

- A KIRMIZI LED: dondurucu sıcaklığının aşırı yüksek olduğunu gösterir ("ne yapmalı" kısmına bakın)
- B YEŞİL LED: cihazın çalışmakta olduğunu belirtir
- C Kapı temas anahtarı
- Ca Sesli alarmın sıfırlanması için kapı temas anahtarı
- D Termostat.

Günlük kullanım

Dondurucunun çalıştırılması

Dondurucu, halihazırda dondurulmuş gıdayı ve taze gıdayı saklamak için kullanılabilir. 24 saatte dondurulabilecek taze gıda miktarı (kg cinsinden), cihazın bilgi etiketinde gösterilir. Dondurucu, +10°C ve +32°C arasındaki ortam sıcaklıklarında çalıştırılabilir. İdeal performans, +16°C ve +32°C arasındaki sıcaklıklarda elde edilir.

Dondurucunun ilk kez çalıştırılması

- Cihaz halihazırda fabrikadan ayarlı olduğu için termostattan dondurucu sıcaklığının ayarlanmasına gerek yoktur.
- Cihazın fişini takın. Yeşil LED (cihazın ÇALIŞTIĞINI gösterir) ve kırmızı LED yanacaktır ve bazı modellerde, yaklaşık 1 dakika sonra sesli alarm da (varsa) duyulacaktır; bu, gıda malzemelerinin saklanması için dondurucunun henüz yeterince soğuk bir sıcaklık derecesine ulaşmadığını gösterir.
- Sesli alarmın sesini kısmak için kapı anahtarına basın.

Termostatın ayarlanması

Termostat düğmesini kullanarak dondurucu bölmesi sıcaklığını seçin:

1 = Minimum dondurucu gücü

4 = Maksimum dondurucu gücü

Ortam havası sıcaklığı, kapı açılma sıklığı ve dondurulacak yiyecek miktarı ile dondurucu sıcaklık ayarlamaları etkilenebilir. Bu nedenle, orta sıcaklık ayarı 2-3 ile başlamayı tavsiye ediyoruz.

LED'lerin işlevi

Yeşil LED, cihazın ÇALIŞTIĞINI gösterir.

Kırmızı LED, cihaz iç sıcaklığının gıda saklamaya uygun olmadığını gösterir.

Kapı alarmı

Kapı 1 dakikadan uzun açık bırakılırsa alarm çalar. Kapıyı kapatın ya da C düğmesine birkaç saniye basın.

Kurulum

⚠ Cihaz, iki veya daha fazla kişi ile kaldırılmalı ve monte edilmelidir - yaralanma riski. Paketi açmak ve kurulumu gerçekleştirmek için koruyucu eldivenler kullanın - kesilme riski.

⚠ Su beslemesi (varsa), elektrik bağlantıları dahil montaj ve onarım işlemleri nitelikli bir teknisyen tarafından gerçekleştirilmelidir. Kullanıcı kılavuzunda özellikle belirtilmedikçe, cihazın hiçbir parçasını tamir etmeyin veya değiştirmeyin. Çocukları kurulumun yapıldığı alandan uzak tutun. Cihazın ambalajını açtıktan sonra, cihazın nakliye sırasında hasar görmemiş olduğundan emin olun. Bir sorun olması durumunda, bayinizi veya en yakın Satış Sonrası Servisi arayın. Kurulum tamamlandığında, ambalaj atıkları (plastik, yapay köpük parçalar vs.) çocukların ulaşamayacağı yerlerde depolanmalıdır - boğulma riski. Herhangi bir montaj işleminden önce, cihazın fişi elektrik prizinden çekilmelidir - elektrik çarpması riski. Montaj işlemi esnasında, cihazın elektrik kablosuna hasar vermemesine dikkat edin - yangın veya elektrik çarpması riski. Cihazı ancak montaj tamamlandıktan sonra etkinleştirin.

⚠ Cihazı taşıırken zemine zarar vermemeye dikkat edin (örn. parkeler). Cihazı, zemin üzerine kurun veya ebat ve kullanım amacına uygun bir yerde ve ağırlığını taşıyacak sağlamlıkta destekleyin. Cihazın bir ısı kaynağının yakınında olmadığından

ve dört ayağının da sabit ve yerle temas ettiğinden emin olun, bunları gerektiği şekilde ayarlayın ve bir su terazisi kullanarak cihazın mükemmel bir şekilde düz olduğunu kontrol edin. Cihazın soğutucu devresinin tam olarak etkin hale gelmesini sağlamak için, cihazı çalıştırmadan önce en az iki saat bekleyin.

⚠ UYARI: Cihazı yerleştirirken, besleme kablosunun sıkışmadığından ya da hasar görmediğinden emin olun.

⚠ UYARI: Dengesizlik yüzünden oluşacak bir tehlikeden kaçınmak için; cihazın yerleştirilmesi veya sabitlenmesi, üretici talimatlarına göre gerçekleştirilmelidir. Buzdolabının, gazlı ocağın metal hortumu, metal gaz veya su boruları ya da elektrik kabloları buzdolabının arka duvarı (kondansatör bobini) ile temas edecek şekilde yerleştirilmesi yasaktır.

⚠ Yeterli havalandırmayı garanti etmek için cihazın her iki yanında ve üzerinde boşluk bırakın. Sıcak yüzeylere erişimi önlemek için, cihazın arka yüzü ile cihazın arkasında kalan duvar arasındaki mesafe 50 mm olmalıdır. Bu boşluğun azaltılması ürünün Enerji tüketimini artıracaktır. Ürünü güç kaynağına bağlamadan önce, montaj sırasında lütfen güç kablosunu kondansatör kancasından çıkarınız.

Servis Sağlayıcıyla iletişim kurarken, lütfen ürününüzün tanıtım levhasında yer alan kodları belirtin. Model bilgisine, enerji etiketinde verilen kare kod kullanılarak ulaşılabilir. Etiket ayrıca, <https://eprel.ec.europa.eu> adresindeki veri tabanı portalına danışmak için kullanılabilir olan model kimlik numarasını da içerir.

*Bilgi etiketindeki parça numarası 8 hanelidir

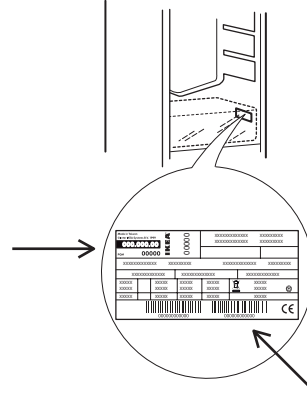

**Bilgi etiketindeki seri numarası 12 hanelidir

Muayene kontrol listesi

Cihazınızı kullanmadan önce lütfen muayene kontrol listesine uyun. Herhangi bir cevabınız HAYIR ise, lütfen ilgili işlemi takip edin. Lütfen ürün seri numarasını ve parça numarasını istendiği gibi yazmayı ve makbuzunuzu bu sayfaya eklemeyi unutmayın.



Ürün seri numarası (bilgi etiketi) *		
Ürün parça numarası (bilgi etiketi) **		
Satın alma tarihi		
	Cevap EVET ise	Cevap HAYIR ise yapılması gereken işlemler
Yoğuşma Tepsisi Borunun tepsinin içinde olduğunu kontrol edin	<input checked="" type="checkbox"/> Herhangi bir işlem yok	Boruyu tepsinin içine yerleştirin
Contanın kapak kapalıyken kapağın çevresi boyunca sızdırmazlık sağladığından emin olun	<input checked="" type="checkbox"/> Herhangi bir işlem yok	Montaj Talimatları - kapak hizalama adımına başvurun
Soğutma kapağını açarken/kapatırken, parçalar/mobilyalar arasında herhangi bir çarpışma olmadığını kontrol edin	<input checked="" type="checkbox"/> Herhangi bir işlem yok	Montaj Talimatları - kapak hizalama adımına başvurun
Kurulumu herhangi bir mutfak sistemi içinde emniyete alın ve gerektiği gibi sabitleyin	<input checked="" type="checkbox"/> Herhangi bir işlem yok	Doğru kurulum için Montaj Talimatlarına uyun

Genel bilgiler

Bu hızlı kılavuzda aksi belirtilmedikçe, çekmeceler, sepetler ve raflar buldukları yerde kalmalıdır. Soğutucu bölmesinin içindeki ışık sisteminde, geleneksel ampullere göre daha iyi aydınlatma ve çok düşük enerji tüketimi sağlayan LED ışıklar kullanılmıştır.

Çocukların ya da hayvanların içerisinde sıkışıp kalmasını önlemek için, atık depolama sahasına atılmasından önce soğutma cihazının kapıları ve kapakları sökülmelidir.

Teknik veriler

IKEA	GENOMFRYSA	10	218	40	F
Marka	Model	Dondurma kapasitesi (kg/24saat)	Enerji tüketimi (kwh/yıl)	Gürültü seviyesi (dba)	Enerji sınıfı

Tam sürümü indirmek için www.ikea.com adresini ziyaret edin

Опис виробу

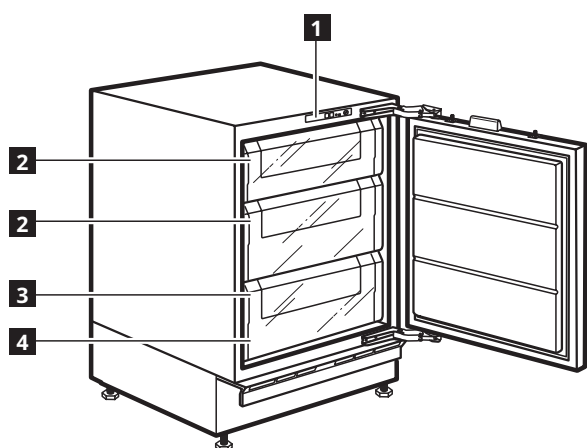

- 1** Панель керування
- 2** Контейнери морозильної камери (заморожування увімкн)
- 3** Морозильне відділення
- 4** Табличка з технічними даними

Морозильне відділення (позначено символом * для зберігання свіжих продуктів, заморожених продуктів та виготовлення кубиків льоду)

Характеристики, технічні дані та зображення можуть відрізнятися залежно від моделі.

Акcesуари

Морозильний блок Лоток для льоду Скребок для льоду

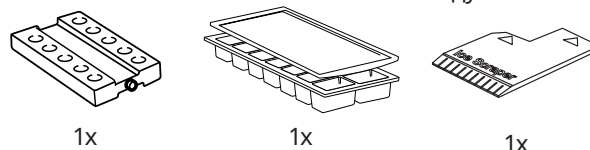

Перше використання

Підключіть прилад до електромережі. Ідеальні температури для зберігання продуктів вже встановлені на заводі (2-3/MED).

Щоб уникнути утворення харчових відходів, див. рекомендовані налаштування і терміни зберігання, наведені в керівництві з експлуатації.

Примітка: Після увімкнення приладу потрібно зачекати 2-3 години, поки не буде досягнута температура, придатна для стандартного використання.

Елементи керування

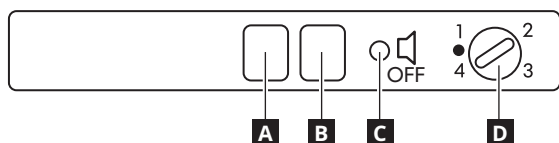

- A** ЧЕРВОНИЙ СВІТЛОДІОД: Позначає, що температура морозильної камери зависока (див. «Що робити, якщо...»)
- B** ЗЕЛЕНИЙ СВІТЛОДІОД: вказує, що прилад увімкнено
- C** Контактний перемикач дверцят
- Ca** Контактний перемикач дверцят для скидання звукового сигналу попередження
- D** Термостат.

Щоденне використання

Робота морозильної камери

Морозильну камеру можна використовувати для зберігання вже заморожених продуктів та для заморожування свіжих. Обсяг свіжих продуктів (у кг), які можна заморозити протягом 24 годин, зазначено на табличці з технічними даними приладу. Морозильна камера працює в діапазоні температур навколишнього середовища від +10 °C до +32 °C. Оптимальна продуктивність забезпечується при температурах від +16°C до +32°C.

Перше увімкнення морозильної камери

- Не потрібно налаштовувати температуру морозильної камери на термостаті, оскільки пристрій уже налаштовано з заводу.
- Приєднайте прилад до розетки. Зелений світлодіод (позначає, що пристрій увімкнено) і червоний світлодіод засвітяться, а на окремих моделях також лунатиме звуковий сигнал попередження (якщо є) через прибіл. 1 хвилину, що означатиме, що морозильна камера ще не досягла достатньо низької температури для зберігання продуктів.
- Для вимикання звукового сигналу попередження натисніть на перемикач дверцят.

Регулювання термостата

Оберіть температуру морозильного відділення за допомогою ручки термостата:

- 1** = Мінімальна потужність заморожування
 - 4** = Максимальна потужність заморожування
- Температура навколишнього середовища, частота відкриття дверцят і кількість продуктів для заморожування можуть впливати на регулювання температури морозильної камери. Тому рекомендуємо починати з середнього налаштування температури 2 - 3.

Функція світлодіодів

Зелений світлодіод вказує, чи увімкнено пристрій. Червоний світлодіод вказує, що внутрішня температура пристрою не придатна для зберігання продуктів.

Дверна сигналізація

Якщо дверцята залишаться відкритими довше 1 хвилини, пролунає сигнал попередження. Закрийте дверцята або натисніть на кілька секунд кнопку C.

Установлення

⚠ Установлення та обслуговування приладу мають виконувати принаймні дві особи: існує ризик травмування. Під час розпакування та встановлення приладу використовуйте захисні рукавиці - існує ризик порізів.

⚠ Встановлення, включаючи підключення подачі води (за наявності), виконання електричних з'єднань і ремонт, має виконувати кваліфікований персонал. Не ремонтуйте та не замінюйте жодну частину приладу, якщо в інструкції з експлуатації прямо не вказано, що це необхідно зробити. Не дозволяйте дітям наближатись до місця установлення. Розпакувавши прилад, перевірте, чи немає на ньому пошкоджень після транспортування. У випадку виникнення проблем зверніться до продавця або найближчого Центру післяпродажного обслуговування. Після установлення, залишки упаковки (пластик, пінополістиролові елементи і т.п.) повинні зберігатися в недоступному для дітей місці - існує небезпека удушення. Перед проведенням будь-яких робіт з установлення приладу слід відключити від електромережі — існує ризик ураження електричним струмом. Під час установлення приладу переконайтеся, що він не перетискає кабель живлення — існує ризик виникнення пожежі або ураження електрострумом. Вмикайте прилад лише після завершення процедури його встановлення.

⚠ Пересувайте прилад обережно, щоб не пошкодити підлогу (наприклад, паркет). Рівно встановіть прилад на підлозі або на опорі, яка здатна витримати його вагу. Розташуйте його в місці,

Звертаючись до нашої сервісної служби, повідомте коди, зазначені на таблиці з паспортними даними виробу. Інформацію про модель можна отримати, скориставшись вказаним на маркуванні енергоефективності QR-кодом. На ярлику також вказаний ідентифікатор моделі для пошуку інформації на порталі <https://eprel.ec.europa.eu>.

* На таблиці з технічними даними артикульний номер складається з 8 цифр

Контрольний список для перевірки

Будь ласка, зверніть увагу на контрольний список для перевірки перед використанням приладу. Якщо ви відповіли НІ на будь-який пункт, виконайте відповідну дію. Будь ласка, не забудьте записати серійний номер продукту та артикульний номер відповідно до вимог, та прикріпити чек до цієї сторінки.



Серійний номер виробу (табличка з технічними даними) *		
Артикульний номер виробу (табличка з технічними даними) **		
Дата придбання		

	Якщо відповідь ТАК	Дії, якщо відповідь НІ
Піддон для конденсату Перевірте, чи труба знаходиться всередині піддону	✓ Ніяких дій	Помістіть трубу всередину піддону
Переконайтесь, що ущільнювальні прокладки прилягають до дверцят по всьому периметру, коли дверцята закриті	✓ Ніяких дій	Див. А1 - крок з вирівнювання дверцят
Перевірте, чи відбувається зіштовхування між деталями/предметами під час відкривання/закриття дверцят охолодження	✓ Ніяких дій	Див. А1 - крок з вирівнювання дверцят
Забезпечте установку всередині будь-якої кухонної системи та необхідну фіксацію	✓ Ніяких дій	Дотримуйтесь А1 для правильної установки

яке відповідає розмірам приладу та не перешкоджатиме його використанню. Переконайтеся, що прилад не перебуває поряд із джерелом тепла та всі чотири ніжки міцно стоять на підлозі, за потреби відрегулюйте їх, а потім за допомогою спиртового рівня перевірте, чи прилад ідеально вирівняний за горизонталлю. Перш ніж вмикати прилад, зачекайте принаймні дві години, доки контур циркуляції холодильного агента досягне максимальної ефективності роботи.

⚠ ПОПЕРЕДЖЕННЯ: Під час розміщення приладу переконайтеся, що шнур живлення не затиснений та не пошкоджений.

⚠ ПОПЕРЕДЖЕННЯ: щоб уникнути небезпеки через хиткість приладу, його необхідно встановлювати або закріплювати згідно з інструкціями виробника. Забороняється розміщувати холодильник таким чином, щоб металевий шланг газової плити, металеві газові й водопровідні труби або електричні кабелі торкалися задньої стінки холодильника (змійовика конденсатора).

⚠ Щоб забезпечити належну вентиляцію, потурбуйтеся, щоб між бічними та верхньою стінками приладу залишився певний вільний простір. Для запобігання доступу до гарячих поверхонь відстань між задньою стінкою приладу та стіною позаду неї має становити 50 мм. Якщо відстань буде меншою, збільшиться рівень споживання енергії приладом. Перед підключенням виробу до джерела живлення від'єднайте кабель живлення від гачка конденсатора.

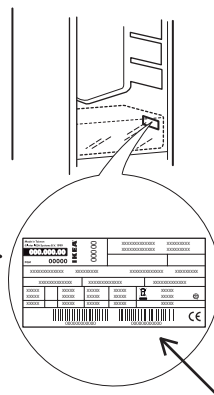

* На таблиці з технічними даними серійний номер складається з 12 цифр

Основна інформація

Ящички, кошики та полиці повинні залишатися у поточному положенні, якщо в цьому короткому посібнику не зазначено інше. Систему освітлення холодильного відділення оснащено світлодіодними елементами освітлення, які забезпечують

яскравіше світло, використовуючи при цьому менше електроенергії. Двері і кришки холодильного приладу перед утилізацією на полігоні необхідно зняти щоб уникнути потрапляння всередину дітей або тварин.

Технічні дані

IKEA	GENOMFRYSA	10	218	40	F
Марка	Модель	Холодопродуктивність (кг/24 год)	Енергоспоживання (кВтгод./рік)	Рівень шуму (дБа)	Клас енергоспоживання

Щоб завантажити повну версію, відвідайте www.ikea.com

40001669337

