

ÖSTVEDA

en

de

fr

it



Design and Quality
IKEA of Sweden

English	4
Deutsch	38
Français	72
Italiano	106

Table of contents

Safety information	4	Loading the detergent	27
Safety instruction	8	Hints and tips	29
Product description	11	Cleaning and maintenance	30
Before first use	12	Troubleshooting	32
Basic settings and program selection	14	Link to the EU EPREL database	35
Options and settings	17	Environmental concerns	35
Basket loadability and settings	23	IKEA guarantee	36

Thank you for choosing this product.

We are proud to offer the ideal product for you and the best complete range of home appliances for your daily routine.

Carefully read this manual for correct and safe appliance use and for helpful tips on efficient maintenance.

Safety information

Only use the dish washer after carefully reading these instructions. We recommend you always keep this manual to hand and in good condition for any future owner.

General safety rules

A different use of this appliance from household environment or from typical housekeeping functions, as commercial use by expert or trained users, is excluded even in the above applications.

If the appliance is used in a manner inconsistent with this it may reduce the life of the appliance and may void the manufacturer's warranty. Any damage to the appliance or other damage or loss arising through use that is not consistent with domestic or household use (even if located in a domestic or household environment) shall not be accepted by the manufacturer to the fullest extent permitted by law.

The appliance can be used by those aged 8 or over and by those with limited physical, sensorial or mental capacities,

English

without experience or knowledge of the product, only if supervised or provided with instruction as to the operation of the appliance, in a safe way with awareness of the possible risks.

- Children should be supervised to ensure that they do not play with the appliance.
- Children of aged 3 and under should be kept away unless continuously supervised.
- If the supply cord is damaged, it must be replaced by a special cord or assembly available from the manufacturer or its service agent.
- Only use the hose-sets supplied with the appliance for the water supply connection (do not reuse old hose-sets).

English

- Water pressure must be between 0.08 MPa and 1 MPa.
- Make sure carpets or rugs do not obstruct the base or any of the ventilation openings.
- After installation, the appliance must be positioned so that the plug is accessible.
- Do not leave the door open in a horizontal position, in order to avoid potential dangers (e.g. tripping).
- For further information on the product or to consult the technical data sheet, please refer to the manufacturer's website.
- For the maximum number of place settings, see the relevant rating plate attached to the product.

Electrical connections and safety instructions

- The technical details (supply voltage and power input) are indicated on the product rating plate.
- Make sure that the electrical system is earthed and complies with all applicable

laws, and that the socket is compatible with the plug of the appliance. The manufacturer declines all responsibility for any damage to people or property due to non-earthing of the machine.

- Ensure that the dishwasher does not crush power cables.
- In general it is not advisable to use adaptors, multiple plugs and/or extension cables.

 **WARNING:** The appliance must not be supplied through an external switching device, such as a timer, or connected to a circuit that is regularly switched on and off by a utility.

- Before cleaning or maintaining the dishwasher, unplug the appliance and turn off the water supply.
- Do not pull on the power cord or appliance to unplug the machine.

 **ATTENTION:** Water may reach high temperatures during the wash cycle.

English

- Do not leave the appliance exposed to the elements (rain, sun, etc.).
- Leaning or sitting on the open door of the dishwasher could cause it to tip over.
- When moving, do not lift the dishwasher by the door; during the transport, never lean the door on the trolley. We recommend two people lift the machine.
- The dishwasher is designed for normal kitchen utensils. Objects that have been contaminated by petrol, paint, traces of steel or iron, corrosive chemicals, acids or alkalis must not be washed in the dishwasher.
- If there is a water softening device installed in the home there is no need to add salt to the water softener fitted in the dishwasher.
- If the appliance breaks down or stops working properly, switch it off, turn off the water supply and do not tamper with it. Repair work should only be carried out by an approved service agent and only genuine spare parts should be fitted. Any failure to follow the above advice may have serious consequences for the safety of the appliance.
- If you need to move the machine after removing the packaging, do not try to lift it by the bottom of the door. Open the door slightly and lift the machine by holding it on the top.

By CE marking this product, we confirm, under our own responsibility, full compliance of this product with all relevant safety, health and environmental requirements under European legislation.



WARNING: Knives and other utensils with sharp points must be loaded in the basket with their points down or placed in a horizontal position.

Safety instructions

Installation

- Remove all elements of the packaging.
- **WARNING:** Keep packaging materials away from children.
- Do not install or use the dishwasher if it is damaged.
- Follow the instructions supplied with the product.

WARNING: Do not connect the dishwasher to the mains supply until all installation operations have been performed according to the "ASSEMBLY INSTRUCTION".

WARNING: Do not connect the dishwasher to the mains supply until the front panel has been fully installed. Otherwise, the risk of an electrical hazard may persist.

WARNING: Ensure that the product, before being switched on for the first time, is installed in a horizontal position by way of the adjustable feet. Check the horizontal position using a spirit level.

Replacement of the inlet hose

- In case of breakage, the hose must be replaced with an original spare part available from the manufacturer or its service center.

Service

- To repair the appliance contact the Authorised Service Centre. Use original spare parts only.
- Please note that self-repair or nonprofessional repair can have safety consequences and might void the guarantee.
- The following spare parts will be available for 7 years after the model has been discontinued: motor, circulation and drain pump, heaters and heating elements, including heat pumps, piping and related equipment including hoses, valves, filters and aquastops, structural and interior parts related to door assemblies, printed circuit boards, electronic displays, pressure switches, thermostats and sensors, software and firmware including reset software. Please note that some of these spare parts are only available to profes-

sional repairers, and that not all spare parts are relevant for all models.

- The following spare parts will be available for 10 years after the model has been discontinued: door hinge and seals, other seals, spray arms, drain filters, interior racks and plastic peripherals such as baskets and lids.
- Concerning the lamp(s) inside this product and spare part lamps sold separately: These lamps are intended to withstand extreme physical conditions in household appliances, such as temperature, vibration, humidity, or are intended to signal information about the operational status of the appliance. They are not intended to be used in other applications and are not suitable for household room illumination.

Water connection

The appliance must be connected to the water mains using new hose-sets. The old hose-sets should not be reused.

- The inlet and drain hoses can be directed to left or right.

The dishwasher can be connected to either cold or hot water, as long as it is no hotter than 60°C.

- Water pressure must be between 0,08 MPa and 1 MPa.

- The inlet hose must be connected to a tap so that the water supply can be cut off when the machine is not in use (**fig.1**).
- The dishwasher is fitted with 3/4" threaded connector (**fig.2**).
- Connect inlet hose "A" to water tap "B" with a 3/4" attachment making sure that it has been properly tightened. For nordic countries (FI SE NO DK) there is necessity to use adapter (see assembly instruction).
- If it is necessary, the inlet pipe can be lengthened up to 2,5 m. The extension pipe is available from the After Sales Service Centre.

English

- If the dishwasher is connected to new pipes or to pipes which have not been in use for a long time run water through for a few minutes before connecting the inlet hose. In this way no deposits of sand or rust will clog up the water inflow filter.

Note:

When connecting to drinking water make sure that you connect the appliance using a safety device against drinking water contamination through backflow (according to DIN EN 1717) and meet water pollution requirements (according to KTW-BWGL). Product shall be constructed to prevent backsiphonage of non-potable water into the water mains according to IEC/EN 61770. We recommend that installation, including water supply and electrical connections, and repairs are carried out by a qualified technician.

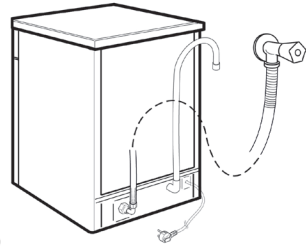

(fig.1)

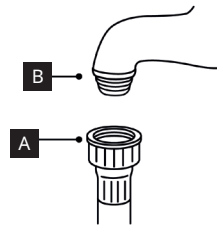

(fig.2)

Hydraulic safety devices

All the dishwashers are equipped with an overflow safety device which, if water exceeds normal levels due to malfunctions, automatically blocks water flow and/or drains excess quantities.

AQUASTOP (fig.3):

A device located on the supply tube that stops water flow if the tube deteriorates; in this case, a red mark will appear in the **window "C"** and the tube must be replaced.

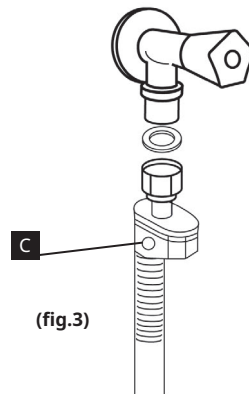

(fig.3)

Connecting the outlet hose

- The outlet hose should discharge into a standpipe, making sure that there are no kinks (**fig.4**).
- The standpipe must be at least 40 cm above floor level and it must have an internal diameter of at least 4 cm.
- It is advisable to fit an anti-odor air trap (**fig.4X**). If necessary the hose can be extended up to 2,5 m, provided that it is kept at a maximum height of 85 cm above floor level. The extension pipe is available from the After Sales Service Centre.
- The hose can be hooked over the side of the sink, but it must not be immersed in water, in order to prevent water from being syphoned back to the machine when this is in operation (**fig.4Y**).
- When installing the appliance under a worktop the hose pipe clamp must be attached to the wall in the highest possible position under the worktop (**fig.4Z**).
- Check that there are no kinks in the inlet and outlet hoses.

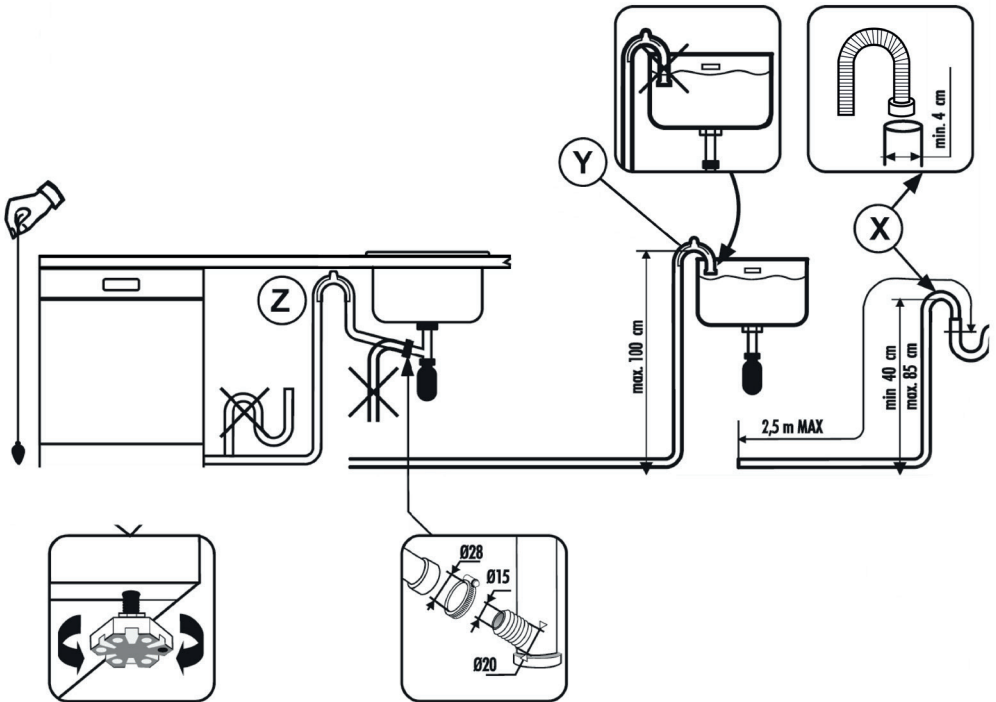

(fig.4)

Product description

- 1** Third spray arm
- 2** Lower spray arm
- 3** Filters
- 4** Rating plate
- 5** Salt container
- 6** Rinse aid dispenser
- 7** Detergent dispenser
- 8** Lower basket
- 9** Upper spray arm
- 10** Upper basket
- 11** Third basket

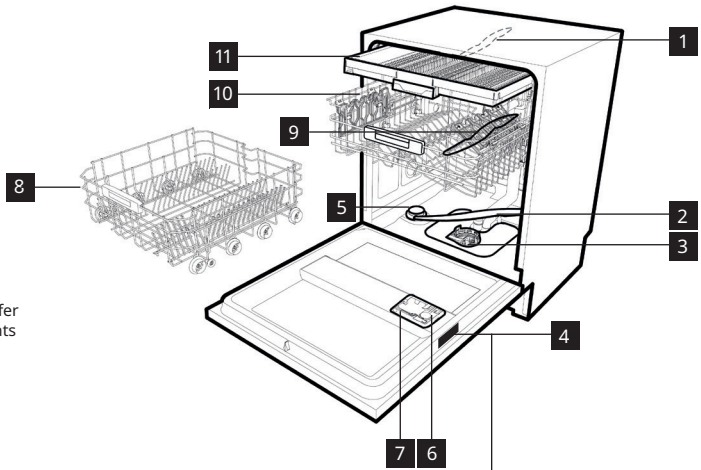

i The graphics is a general overview. For more details, refer to other chapters or documents provided with the appliance.

Serial number

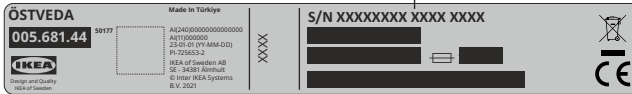

TECHNICAL DATA (see rating plate)

DATA	FULL-INTEGRATED
	59,8x81,8x55

Place settings (EN 50242)	14
Capacity with pans and dishes	9 people
Water supply pressure (MPa)	Min 0,08 - Max 1 Mpa
Fuse / Power input / Supply voltage	10A / 2000W / 220-240 V

Before first use

Loading the salt

- The appearance of white stains on dishes is generally a warning sign that the salt container needs filling.
- On the bottom of the machine there is a container for the salt for regenerating the softener.
- It is important to use only a salt that is specifically designed for dishwasher. Other types of salt contain small quantities of insoluble particles which over a long period of time may affect and deteriorate the softener performance.
- To add salt, unscrew the cap of the container on the bottom (fig.5) and then refill the container. (fig.6)
- During this operation a little water will overflow; but keep adding salt until the container is full. When the container is full, mix salt and water (see fig.7) clean the thread of salt residue and retighten the tap. (fig.8)

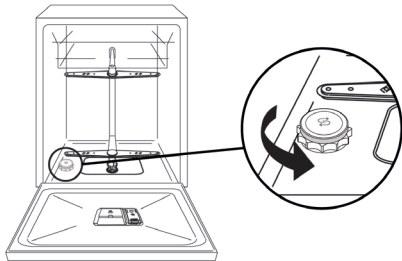

(fig.5)

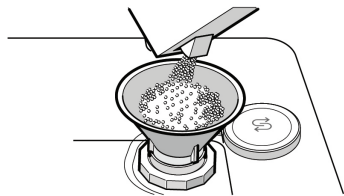

(fig.6)

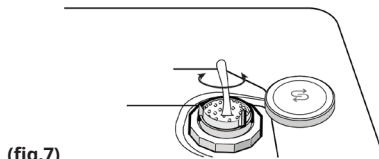

(fig.7)

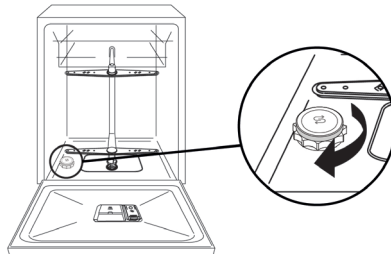

(fig.8)

After loading the salt, YOU MUST run a complete washing cycle, or the PRE-WASH/programme.

- The salt dispenser has a capacity of between 1 kg and, for efficient use of the appliance, it should be refilled from time to time.

(Only for first start up)

When the appliance is used for the first time, after completely filling the salt container, it is necessary to add water until the container overflows.

English

Loading the rinse aid

Rinse aid

Rinse aid, which is automatically released during the last rinsing cycle, helps the dishes to dry quickly and prevents spots and stains forming.

Filling the rinse aid container

The rinse aid container is next to the detergent container **(fig.9)**.

To open, press the tab on the lid of the rinse aid dispenser and lift it.

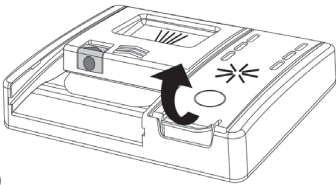

(fig.9)

Add rinse aid up to the Max. indication. **(fig.10)**

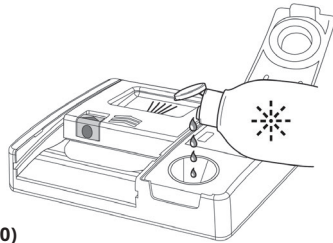

(fig.10)

- If the rinse aid spills out, remove it from the wash tank.
- Spilled rinse aid can cause excessive frothing during the wash cycle.
- Close the lid of the rinse aid dispenser.
- The lid clicks into the locking position.

Always use rinse additives that are suitable for automatic dishwashers.

Basic settings and program selection

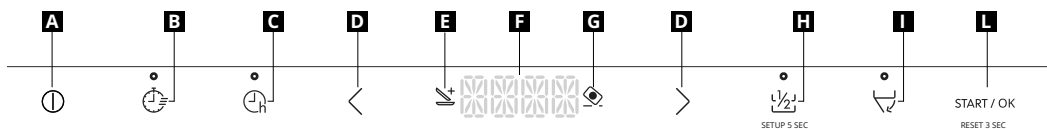

- A** ON/OFF button
- B** EXPRESS button
- C** DELAY START button
- D** PROGRAMME SELECTION button
- E** ADDISH light
- F** DISPLAY

- G** TABLET light
- H** HALF LOAD /setup 5 sec button
- I** AUTO DOOR OPEN button
- L** START / OK / reset 3 sec

First use setting

ON/OFF button ①

- To turn the appliance on and off, press the **“ON/OFF”** ① button.

First time you switch on the appliance

- Connect the machine to the power supply.
- Press the **“ON/OFF”** ① button.

In this phase, only the **“PROGRAMME SELECTION”** <> and **“START/OK”** buttons will remain active.

- The **“SET LANGUAGE”** message will appear on the display, followed by **“ENGLISH”**.
- By pressing the **“PROGRAM SELECTION”** <> button you can select the preferred language.







- To accept the choice of language, press the **“START/OK”** button. Immediately after, the **“WELCOME”** message will appear on the display just once and the lights will all be off.
- The pre-set **“ECO”** programme will appear on the display.
- To adapt the wash cycle to the type of dirty dishes, choose the suitable programme by selecting the two **“PROGRAM SELECTION”** <> buttons.
- Select the washing options if necessary.
- Press the **“START/OK”** button.



WARNING: In the event that the machine remains switched on without selecting or starting any programme, the dishwasher will switch off automatically after 5 minutes.

English

Program overview

Programme			Description
P1	ECO	ECO	Standard and most efficient programme in terms of combined energy and water consumption for normally soiled dish. EN60436-standardized programme.
P2	AUTO	AUTO WASH	A programme that automatically selects the most efficient and effective duration and temperature of the cycle depending on the load and degree of grime.
P3		RAPID 1h	This is a full load programme designed to wash and dry in less than an hour, maintaining high quality wash performance.
P4		UNIVERSAL	Suitable for everyday light soiled dishes, your daily reference programme.
P5		INTENSIVE	For heavily soiled pans and any other items that require a strong and effective wash. Perfectly designed for very dirty plates, pans, and pots.
P6		GLASS	A gentle cleaning cycle for your most precious delicate dishes and crystals. A dedicated programme that protects the lifespan of your glassware.
P7		SILENT	The perfect programme designed to reduce dishwasher noise to the minimum.
P8		PREWASH	Short, pre-wash for dishes used during the day, when you want to wait until you have a full load.

Programmes with prewash

For wash programmes with prewash, it is advisable to add a second dose of detergent (max. 6 g) directly into the appropriate location. (see chapter "Loading the detergent").







Information for test institutes

To receive the necessary information for conducting performance tests (e.g. according to: EN60436), send an email to: info.test@dishwasher-production.com

In your request, include the product number code (PNC) from the rating plate.

English

Programme

			Detergent for soaking (Prewash)	Washing temperature °C	Average (min.) wash duration ²	"HALF LOAD" button ¹	Power wash	"AUTO DOOR OPEN" button ¹	"TABLETS" button ²
P1	ECO	ECO	—	45	235	YES	—	YES	YES
P2	AUTO	AUTO WASH	—	55-65	120-140	YES	YES	YES	YES
P3	 1h	RAPID 1h	●	65	59	YES	YES	YES	YES
P4		UNIVERSAL	—	60	129	YES	YES	YES	YES
P5		INTENSIVE	●	75	146	YES	YES	YES	YES
P6		GLASS	—	45	96	YES	—	YES	YES
P7		SILENT	—	55	255	YES	—	YES	YES
P8		PREWASH	—	—	10	YES	—	YES	N/A

● = Add detergent for prewash

1 = Only if function is activated via **SETTINGS**.

2 = With cold water (15°C) – Tolerance ±10%







With hot water the time remaining until the end of the programme is automatically displayed while the programme is running.

*Values are measured in a laboratory according to European Standard **EN60436** (consumption may vary according to conditions of usage).

The **ECO** programme is suitable for cleaning normally soiled tableware and is the most efficient programme for this use in terms of combined energy and water consumption. Furthermore, this programme is used by regulatory authorities to assess compliance with EU ecodesign legislation.

Except for the **ECO** programme, the values given for other programmes are indicative only. The cycle duration may be influenced by numerous factors, such as water temperature, main water pressure, environmental temperature, the amount of detergent used and the number and distribution of dishes in the loading racks.

English

Programme	Water consumption (l)	Electricity consumption (kWh)
ECO	9,3	9,5
AUTO	13,4	14,6
 Th	12,6	12,6
	13,4	14,6
	16,6	18,1
	14,2	15,1
	13,4	14,6
	4,6	4,6

1) The pressure and the temperature of the water, the variations of the mains supply, the options, the quantity of dishes and the degree of soil can change the values.

2) The values for programmes other than ECO are indicative only.

Options and settings

ADDISH (option to add dishes after the programme has started)

When the programme starts, you should only open the door and add more dishes when the **ADDISH** indicator light is switched on. The appliance will stop automatically and the time remaining to the end of the cycle will flash on the display. Close the door, **without pressing any buttons**.

Open the door slowly and carefully, to avoid getting splashed by washing water.

Adding dishes after the ADDISH indicator light has switched off is strongly discouraged as this could affect the wash performance.

 **WARNING:** If you open the door during the drying cycle, an intermittent audio signal advises you that the drying cycle has not yet finished.

Interrupting a programme

Opening the door when a programme is running is not recommended especially during the main wash and final hot rinse phases. However, if the door is opened while a programme is running (for example, to add dishes) the machine stops automatically. Close the door, without pressing any buttons. The cycle will restart from where it left off.

 **WARNING:** If you open the door during the drying cycle, an intermittent audio signal advises you that the drying cycle has not yet finished.

Changing a running programme

If you want to cancel and change a programme that is already in progress, proceed as follows:

- 1 Press and hold the **"RESET 3 SEC"** button for at least 3 seconds.
- 2 The countdown appears on the display **"3 -2 -1"** while the **"RESET 3 SEC"** button is held down.
- 3 **"RESET"** will appear on the display and beeps will sound.
- 4 The programme in progress will be cancelled and the **"ECO"** program appears on the display.
- 6 At this point you can set a new programme using the **"PROGRAMME SELECTION"**  keys.
- 5

 **WARNING:** Before starting a new programme, you should check that there is still detergent in the dispenser. If necessary, top up the detergent.

English

End of the programme

The end of the programme will be indicated by 3 signals lasting 3 seconds interspersed with a pause of 20 seconds. After one minute, the dishwasher will switch off.

At the same time the “END” message will appear on the display for one minute.

AUTO DOOR OPEN

The door will open automatically during the drying phase and you will have to wait for the end-of-cycle signal before removing the dishes.

“EXPRESS” button

This button enables average energy and time savings of 25% (according to the cycle selected), reducing the wash-water temperature and the drying time during the final rinse. This option is recommended for evening washing when perfectly dry dishes are not needed immediately. For better drying, leave the dishwasher door slightly ajar to promote natural air circulation in the dishwasher.

HALF LOAD/SETUP 5 SEC

This key allows you to select two different functions:

“HALF LOAD” button

Specially developed for lightly soiled small loads that fits approximately half of the dishwasher. Selecting this option can save you time, energy and water. After selecting the programme, press the button and the indicator light will come on. If this option is not compatible with the set programme, a sound will be heard.

Washing basket selection

Each time the half load button is pressed, the wash basket will appear on the display.



Both baskets.



Lower basket.



Upper basket.

In models with a 3rd basket, it will always be active.

SETTINGS



The dishwasher comes with certain factory settings. However, you can adapt the various parameters to your washing needs from the settings menu.

The following parameters can be adjusted

Language--> Tablets--> Softener--> Rinse Aid--> Buzzer

ALWAYS start the procedure with the dishwasher turned off.

Language Settings

- Switch the dishwasher on with the “ON/OFF”  button.
- Keep the “SETUP 5 SEC” button pressed for about 5 sec.
- The “SETTINGS” message appears on the display.
- By pressing the “PROGRAM SELECTION”  key you can select the successive parameters to be adjusted.
- Select the “LANGUAGE” setting that appears on the display.
- Press the “START/OK” button to confirm the selected parameter.
- “ENGLISH” appears on the display.
- Press the “PROGRAM SELECTION”  buttons to choose a new language.

English

- Press the "START/OK" to confirm the chosen language has been set, "LANGUAGE" will be displayed and a short sound will be heard.
- To exit the menu, press the "ON/OFF" (ⓘ) key.

"TABLETS"

"TABLETS" OPTION SETUP 5 SEC (ⓘ)

This option enables optimal tablet usage ("3 in 1"/"4 in 1"/"5 in 1", etc.). By pressing this button, the set washing programme is changed, in order to obtain optimum performance using tablets or combined detergents; in addition, the salt and rinse aid indicators are deactivated.

- ⚠ **WARNING:** Once selected, this option also remains active (light on) for subsequent washing cycles and can only be de-activated (light off) by deselecting the option.

This option is recommended when using the RAPID programme, whose duration will be extended to enable improved performance from the detergent tablets.

- Switch on the dishwasher with the "ON/OFF" (ⓘ) button.
- Keep the "SETUP 5 SEC" button pressed for about 5 sec.
- The "SETTINGS" message appears on the display.
- By pressing the "PROGRAM SELECTION" (⟨⟩) key you can select the successive parameters to be adjusted.
- Select the "TABLETS" setting.
- Press the "START/OK" button to confirm the selected parameter.
- Press the "PROGRAM SELECTION" (⟨⟩) buttons to choose the two settings:
"YES"
"NO"
- Confirm your choice by pressing "START/OK"
- If the "YES" setting is confirmed, "TABLETS" light icon will turn on the display.
- If the "NO" setting is confirmed, "TABLETS" light icon will turn off.
- To exit the menu, press the "ON/OFF" key.

BUZZER SELECTIONS AND SETTINGS

The buzzer signal that sounds upon pressing the keys used for selecting and setting washing functions and options can be activated/deactivated as follows (it is activated by default):

- ⚠ **WARNING:** The buzzer signal will always remain active when the machine is switched on and off, at the start or end of a washing cycle or in the event of a problem or error with the machine.

- Switch on the dishwasher with the "ON/OFF" (ⓘ) button.
- Keep the "SETUP 5 SEC" button pressed for about 5 sec.
- The "SETTINGS" message appears on the display.
- By pressing the "PROGRAM SELECTION" (⟨⟩) key you can select the successive parameters to be adjusted.
- Select the "BUZZER" setting.
- Press the "START/OK" button to confirm the selected parameter.
- Press the "PROGRAM SELECTION" (⟨⟩) buttons to choose the two settings: "YES" "NO".
- Confirm your choice by pressing "START/OK".
- If the setting is confirmed, "BUZZER" will appear on the display and will scroll continuously.
- To exit the menu, press the "ON/OFF" (ⓘ) key.

English

FLOOR LIGHT

While the washing program is running, a floor light is projected onto the floor under the dishwasher door. When the wash cycles are started, the light stays on until the end of the wash cycle. To indicate the end of the wash cycle, the floor light is activated intermittently for 10 sec.

The light is not active when the machine is in the delayed start or pause condition.

The indication will not be visible if the plinth panel is positioned forward or if something is placed in front of the information projector.

AUTO DOOR OPEN button

This option activates a special device that opens the door a few centimeters during or at the end of the drying cycle (depending on the programmes), favouring a more natural and efficient drying of the dishes. The duration of the selected cycle will be automatically modified, to allow the rinsing temperatures to be optimised, providing a significant reduction in energy consumption. Opening the door in the last stage of drying enables air to be recirculated, eliminating the risk of unpleasant odours.

This option will automatically be active in the "ECO" programme.

There is however the option to deactivate it.



WARNING: With this option selected, you must not in any way prevent the door from opening or force it to close, so as not to damage the mechanism. Leave the space in front of the door free and before closing it, wait for the opening device to reactivate.

"NO SALT" warning light

When the "SALT" message appears on the display or, where present, the relative light comes on  fill the tank (see chapter on "ADDING THE SALT").

If the setting level of the softener is set to 0, this will never happen (see chapter on setting the softener).

"NO RINSE AID" warning light

When the "RINSE AID" message appears on the display or, where present, the relative light comes on, fill the tank (see chapter "LOADING RINSE AID").

If the RINSE AID level is set to 0, this will never happen.

DELAY START button

Delay start selection:

This button allows you to programme the start of the wash cycle, with a delay between 0:30 and 24 hours. To set the delayed start proceed as follows:

- Switch on the dishwasher by pressing and holding the "ON/OFF" button for about 3 seconds.
- Select the washing programme.
- Press the "DELAY START" button ("0:30" will appear on the display).
- Press the button again to increase the delay by 30 minutes, after each time the button is pressed it will increase by 1 hour up to a maximum of 24:00. Pressing the button again after a delay of 24:00 will return to 0:00 (delayed start disabled).
- The delayed start settings will remain visible on the display for 5 seconds, or until the ON/OFF - PROGRAM SELECTION - START/OK buttons are pressed.

English

Changing the programme does not change the delay time and the LED will remain on.

When you press the DELAY START button, the last setting made will be displayed.

Countdown and Programme start with DELAY START

- When the delay is set on a programme: after pressing “START/OK”.
- The “DELAY START” light stays on until the end of the time.
- The delayed time countdown starts showing on the display “START IN XX: XX”.
- The time will be displayed with 30-minute intervals over 24 hours and one-minute intervals over the last 2 hours.
- Pressing any button (except the “ON/ OFF, START/OK” buttons for 3 seconds, the programme name “P XX” is displayed (P + programme number) for one single scroll and then the delay time is displayed again.

In the event of a power failure or shutdown, the dishwasher stores the time remaining at the start, which will be resumed at the point where it was interrupted once the power supply is restored or the machine is switched on again.

If you want to cancel the delayed start proceed as follows:

- Press and hold the “START/OK” button for at least 3 seconds. The display will show “RESET” and beeps will sound.
- The delayed start and the selected programme will be cancelled. Two dashes will appear on the display.
- At this point, if you want to start the dishwasher, you will need to set the desired programme again and select the option buttons if necessary.

Water softener

Depending on the source of the supply, water contains varying amounts of limestone and minerals which are deposited on the dishes leaving whitish stains and marks. The higher the level of these minerals present in the water, the harder the water is.

The dishwasher is fitted with a water softener unit which, through the use of special regenerating salt, supplies softened water for washing the dishes. The degree of hardness of your water can be obtained from your water supply company.

Regulating the water softener

The water softener can treat water with a hardness level of up to 90 °fH (French grading) or 50 °dH (German

grading) through 8 settings. The settings are listed in the table below, with the relative mains water to be treated.

Level	Water hardness		Use of Regenerating salt	Water softener setting
	°fH (F ranch)	°dH (German)		
0	0-5	0-3	NO	S 0
1	6-10	4-6	YES	S 1
2	11-20	7-11	YES	S 2
3	21-30	12-16	YES	S 3
4*	31-40	17-22	YES	S 4
5	41-50	23-27	YES	S 5
6	51-60	28-33	YES	S 6
7	61-90	34-50	YES	S 7

* The softener unit is set in the factory at level 4 (S4) as this satisfies the requirements of the majority of users.

Regulate the setting of your water softener unit according to the degree of hardness of your water, as follows:

The dishwasher must ALWAYS be off before start of this procedure.

- Switch on the dishwasher with the “ON/ OFF” Ⓛ button.
- Keep the “SETUP 5 SEC” button pressed for about 5 sec.
- The “SETTINGS” message appears on the display.
- By pressing the “PROGRAM SELECTION” <> key you can select the successive parameters to be adjusted.
- Select the “SOFTENER” setting.
- Press the “START/OK” button to confirm the selected parameter.
- The set level appears on the display (the factory-set level is “S4”).
- Press the “PROGRAM SELECTION” <> buttons to choose different settings levels.
- Confirm your choice by pressing “START/OK”.
- “SOFTENER” will scroll on the display.
- To exit the menu, press the “ON/ OFF” Ⓛ key.

To change the water softener setting again, follow the same procedure.

English

- ⚠ WARNING:** If you cannot complete the procedure, turn the dishwasher off by pressing the “ON/OFF” button and start the procedure again from the beginning (**STEP 1**).

Information on resin regeneration with salt

The regeneration phase is carried out at the end of a washing cycle.

Approximately 3.5 litres of water are consumed in the resin phase, with an energy consumption of approximately 1Wh and an increase in cycle time of approximately 7 minutes.

For the Eco cycle, it is as shown in the table.

Level	Display	Frequency
S0	DISPLAY S0	Never
S1	DISPLAY S1	1 every 9 cycles
S2	DISPLAY S2	1 every 7 cycles
S3	DISPLAY S3	1 every 5 cycles
S4	DISPLAY S4	1 every 4 cycles
S5	DISPLAY S5	1 every 3 cycles
S6	DISPLAY S6	1 every 2 cycles
S7	DISPLAY S7	Every cycle

Rinse aid





When it becomes necessary to fill the rinse aid container, the display will indicate the lack of rinse aid.

This has been factory-set to level 4, as this satisfies the majority of users.

Adjusting the amount of rinse aid

ALWAYS start the procedure with the dishwasher turned off.

- Switch the appliance on, press “ON/OFF”  button.

- Hold the “**setup 5 sec**” button, a short beep will sound
- The “**SETTINGS**” message appears on the display.
- Press the “**PROGRAMME SELECTION**”   buttons to navigate the submenu.
- Choose the “**RINSE AID**” option. Press “START/RESET” to access the regulation levels.
- Press “**START/OK**” to access the regulation levels.
- Press “**PROGRAMME SELECTION**”   to choose the value (R1.....R6). With level R0, no rinse aid is dispensed. (**see table**)
- Press “**START/OK**” to confirm.
- Press “**ON/OFF**”  to confirm.

Rinse aid level (multi dosage)	Meaning
0	No multi dosage and rinse aid detection.
1	1 pulse (1 doses)
2	2 pulse (2 doses)
3	3 pulse (3 doses)
4	4 pulse (4 doses)
5	5 pulse (5 doses)
6	6 pulse (6 doses)

The limestone content of the water considerably affects the formation of limescale and the drying performance.

It is therefore important to regulate the quantity of rinse aid to achieve good washing results.

If, after the wash, there are streaks on the dishes, decrease the amount by one position. If whitish spots occur, increase the amount by one position.

Basket loadability and settings

Adjusting the upper basket



The upper basket is equipped with a height adjustment system.

Lift up:

Lift the basket holding it by the sides (**fig.11**), as soon as it is in the upper position.

Lift down:

Push the lever "A" holding it by the sides (**fig.12**) as soon as it is in the lower position.

-  **WARNING:** We recommend adjusting the basket before loading the dishes.
-  **WARNING:** Always accompany the basket during its descent into the stop position.
-  **WARNING:** Never raise or lower the basket by working on one side only.

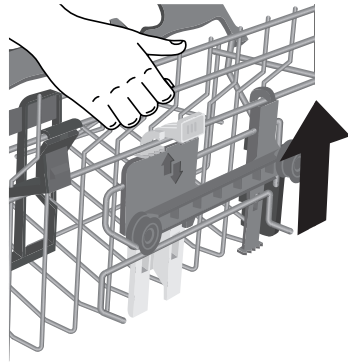

(fig.11)

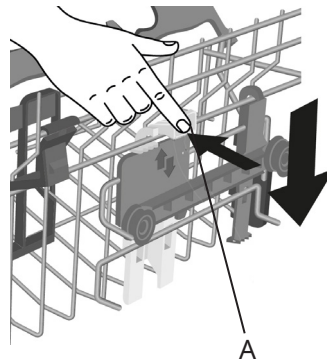

(fig.12)

English

Loading dishes

Using the upper basket

Cup Holder

The upper basket (**fig.13**) is equipped with movable supports hooked to the side panel. They can either be placed in the open position (**A**) to place tea cups, coffee, long knives and ladles or in the lowered position (**B**) to have more space in the upper basket.

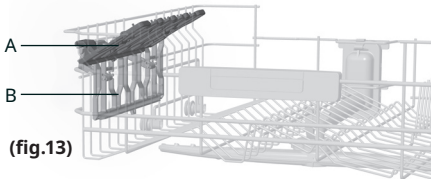

(fig.13)

- Goblet-shaped glasses can be hung on the ends of the supports themselves. (**fig.14**).

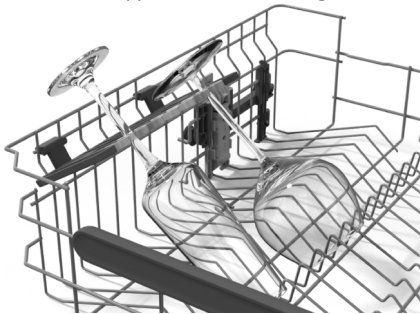

(fig.14)

- The upper basket has been designed to offer maximum flexibility of use. It can be loaded with dessert plates, cups and glasses, which it is advisable to lock to avoid them being overturned by the jets.

- Position the larger plates, slightly inclined towards the front in order to facilitate the easy insertion of the basket inside the machine.



WARNING: After loading the basket make sure that the spray arm rotates freely without hitting dishes or kitchen utensils.

A standard daily load is represented in (**fig.15**).

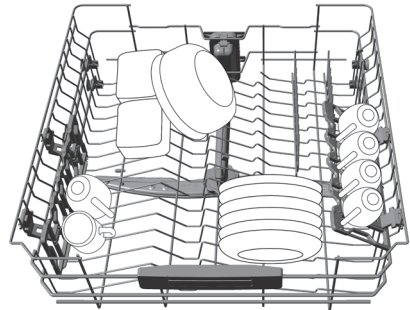

(fig.15)

English

Using the lower basket

- The lower basket houses pots, pans, tureens, salad bowls, lids, serving plates, dinner plates, and soup plates.
- The cutlery should be placed with the handle down, in the special plastic container positioned in the lower basket making sure that the cutlery itself does not prevent the rotation of the spray arm or the opening of the detergent compartment.

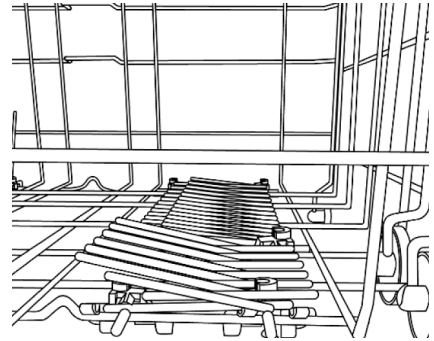

(fig.18)

Foldable racks

In the lower basket (fig.16), there may be some adjustable combs useful to guarantee optimum stability for the dishes.

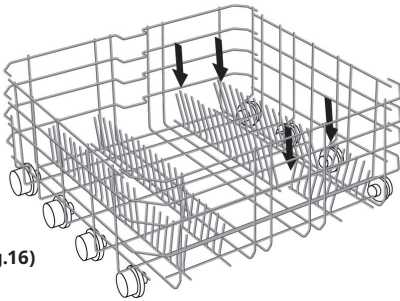

(fig.16)

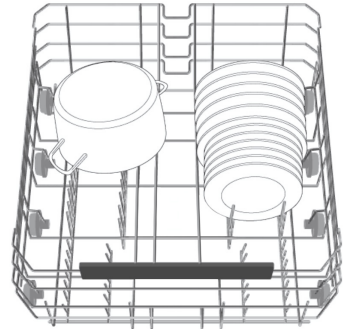

(fig.19)

Non-standard size or shaped dishes or plates can be raised/lowered (fig.17, fig.18 and fig.19) to ensure maximum loading flexibility.

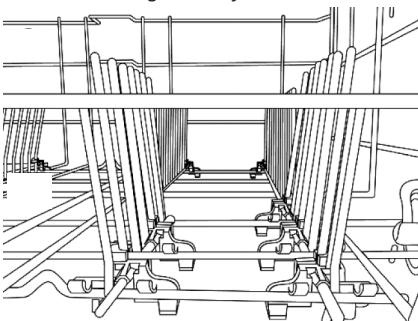

(fig.17)

English

⚠ WARNING: After loading the basket make sure that the spray arm rotates freely without hitting dishes or kitchen utensils.

Use the third basket to load the cutlery, as shown in the image (**fig.20**). Load knives with the sharp, cutting side facing downwards.

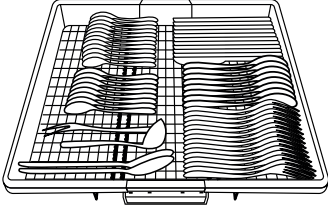

(fig.20)

If necessary, the side shelves of the third basket can be slide or removed (**fig.21-22**) in order to create additional space in the upper basket for bulky items such as wine crystals.

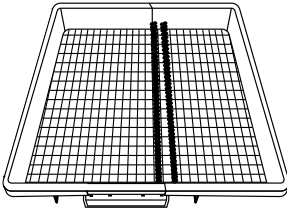

(fig.21)

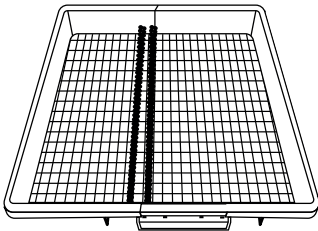

(fig.22)

Power wash

In some programmes (see table of programmes), the third washing arm, positioned at the bottom of the dishwasher **POWER WASH**, will also be enabled. This feature is ideal when cleaning heavily soiled tableware or cookware, placing them directly in the area of the basket above the **POWER WASH** arm.

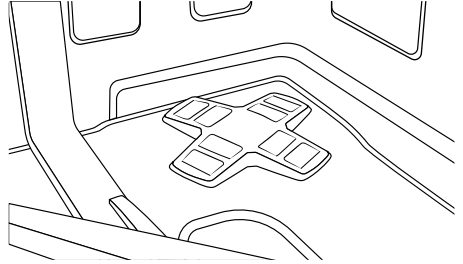

Loading the detergent

Loading the detergent

It is essential to use a detergent that is specifically designed for dishwashers either in powder, liquid, gel or tablet form.

Unsuitable detergents (like those for washing up by hand) do not contain the proper ingredients for use in a dishwasher, and stop the dishwasher from working correctly.

Filling the detergent container

The detergent container is inside the door (fig.23). If container door is closed, to open it simply press the release button (A): the door is always open at the end of any wash programme ready for the next use.

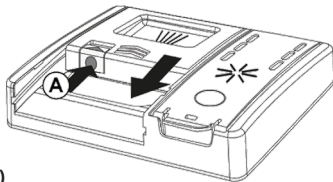

(fig.23)



WARNING: When loading the lower basket, please ensure that the plates or others do not obstruct the detergent dispenser.

The amount of detergent to be used varies according to how dirty the dishes are and on the type of dishes to be washed. We advise using 20-30 g of detergent in the wash section of detergent compartment (fig.24).

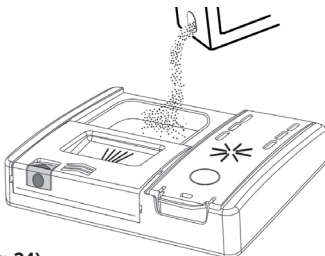

(fig.24)

If you are using tablets, one should suffice. Insert the **TABLETS**, making sure that they do not interfere with the opening system. (fig.25)

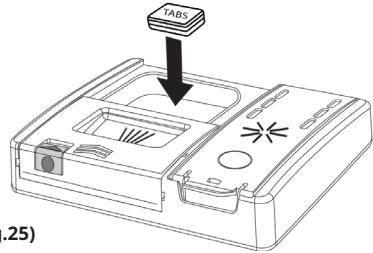

(fig.25)

After pouring the detergent into the container, close the door again, pushing in the direction of the arrow until it clicks into place. (fig.26)

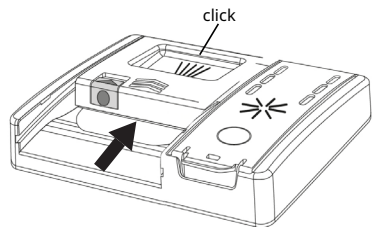

(fig.26)

Since not all detergents are the same the instructions on the boxes of detergent can vary. We should just like to remind users that too little detergent does not clean the dishes properly whilst too much detergent will not produce better results and is also a waste.

Do not use an excessive amount of detergent and help limit damage to the environment at the same time.

English

Loading pre-wash detergent in programmes that require it

In programmes that have a pre-wash cycle that requires an additional dose of detergent (see the washing programmes chapter), the additional detergent must be poured into the appropriate location **(fig.27) C**.

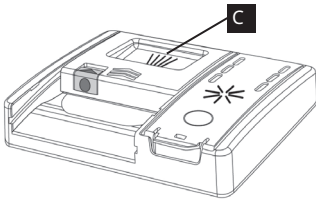

(fig.27)

Types of detergent

Detergent tablets

Detergent tablets of different manufacturers dissolve at different speeds, for this reason, during short programmes, some detergent tablets may be not fully effective, because they are not completely dissolved. If these products are used, is recommended to choose longer programmes to guarantee the complete use of the detergent.

To get satisfactory washing results, the tablets **MUST** be placed in the wash section of the detergent container and **NOT** directly in the tub.

Concentrated detergents

The concentrated detergents, with reduced alkalinity and with natural enzymes, in conjunction with 50°C wash programmes, have a smaller impact on the environment and they protect the dishes and the dishwasher. The 50°C wash programmes purposely exploit the dirt-dissolving properties of the enzymes, allowing therefore, with the use of the concentrated detergents, to achieve the same results of the 65°C programmes but at a lower temperature.

Combined detergents

The detergents that also contain the rinse aid must be placed in the wash section of the detergent container.

The rinse aid container must be empty (if it is not empty, set the rinse aid regulator to lowest position before using combined detergents).

"TABLETS" combined detergents

If you are planning to use "TABLETS" ("3 in 1"/"4 in 1"/"5 in 1", etc.) combined detergents i.e. those with built in salt and/or rinse agent, we would advise the following:

- read carefully and follow the manufacturer's instructions given on the packaging.

If when using this type of product, you don't get satisfactory washing results, please contact the detergent manufacturer.

In certain circumstances use of combined detergents can cause:

- limescale deposits on dishes or in the dishwasher.
- a reduction in washing and drying performance.

Any problems which arise as a direct result of the use of these products are not covered by our warranty.

If washing and/or drying problems occur, we recommend you return to use traditional separate products (salt, detergent and rinse agent). This will ensure that the water softener in the dishwasher operates correctly.

In this case, we recommends that you:

- refill both the salt and rinse aid container.
- run one normal washing cycle without a load.

Please note that on return to the use of conventional salt, a number of cycles will be required before the system becomes fully efficient again.

Hints and tips

How to get really good wash results

- Before placing the dishes in the dishwasher, remove any remaining food (bones, shells, pieces of meat or vegetables, coffee grounds, skin of fruit, cigarette ash, tooth picks etc. to avoid blocking the filters, water outlet and washing arm nozzles.
- There is no need to rinse the dishes before loading them into the dishwasher, as this leads to increased water and energy consumption and is not recommended.
- If saucepans and oven dishes are encrusted with the remains of burnt or roast food, it is advisable to leave them to soak before washing.
- Place the dishes face downwards.
- Try to place the dishes in such a way that they are not touching one another. If they are loaded properly you will get better results.
- After loading the dishes check that the washing arms can rotate freely.
- Pans and other dishes that have particularly stubborn food particles or remnants of burnt food should be left to soak in water with dishwasher detergent.
- To wash silver properly:
 - rinse the silver immediately after use, especially if it has been used for mayonnaise, eggs, fish etc.
 - do not sprinkle detergent onto it.
 - keep it separate from other metals.

How to make savings.

Tips on how to save money and not damage the environment when using your appliance.

- Achieve the best use of energy, water, detergent and time by using the recommended maximum load size.
- Save up to 50% energy by washing a full load instead of 2 half loads.

-
- If the dishes are not very dirty or if the baskets are not very full select an **ECO** programme, following the instructions in the program list.
- The most efficient programmes in terms of combined use of water and energy are usually the longer-lasting ones with lower temperature.
- Washing in a dishwasher uses less energy and water compared to hand washing if the dishwasher is used following the manufacturer's instructions and advice.

What not to wash.

- It should be remembered that not all dishes are suitable for washing in a dishwasher. We advise against using the dishwasher to wash items in thermoplastic, cutlery with wooden or plastic handles, saucepans with wooden handles, items in aluminum, crystal leaded glass unless otherwise stated.
- Certain decorations may fade. It is therefore a good idea before loading the whole batch to wash just one of the items first so as to be sure that others like it will not fade.
- It is a good idea not to put silver cutlery with non-stainless steel handles into the dishwasher as there could be a chemical reaction between them.

When buying new crockery or cutlery always make sure that they are suitable for washing in a dishwasher.

Useful hints

- In order to avoid any dripping from the top rack, remove the lower rack first.
- If the dishes are to be left in the machine for some time, leave the door ajar, to let some air circulate and to improve the drying performance.

Cleaning and maintenance

Cleaning the filters

The filter system consists of:

- A central container that traps the larger particles.
 - A micro filter, located beneath the gauze, that traps the tiniest particles ensuring a perfect rinse.
 - A flat gauze that continuously filters the wash water.
- To achieve excellent results every time, the filters should be checked and cleaned after each wash.
 - To remove the filter unit, simply turn the handle anti-clockwise **1** and extract it by pulling it upwards **2** (**fig.28**).

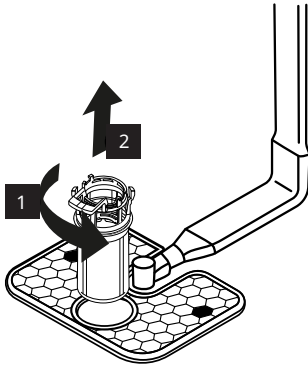

(fig.28)

- For ease of cleaning, the central container is removable (**fig.29**) by pressing the two buttons on the sides and pulling it upwards.

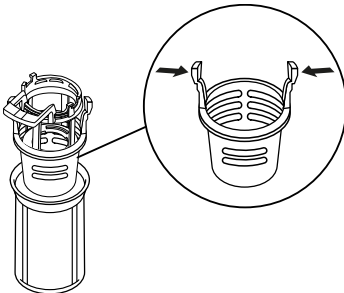

(fig.29)

- Remove the gauze filter (**fig.30**) and wash the whole unit under a jet of water (**fig.31**). If necessary a small brush can be used.

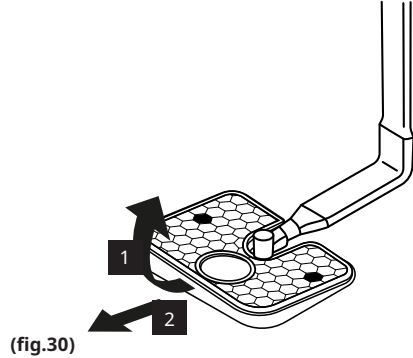

(fig.30)



(fig.31)

- Re-assemble the plate and filter unit by following the previous operations in reverse order, taking care to screw the components back correctly, so as not to jeopardize the operation of the dishwasher.



ATTENTION: After cleaning the filters, make sure that they are correctly reassembled and that the gauze filter is properly positioned at the bottom of the dishwasher. Make sure that the filter is screwed back, clockwise, into the gauze, as poor seating of the filter unit could have an adverse effect on the efficiency of the appliance.

Never use the dishwasher without the filters.

Cleaning spray arm

Looking after your appliance correctly can extend its lifespan.

Cleaning the appliance's exterior

- Disconnect the machine from the power supply.
- To clean the dishwasher outside, do not use solvents (degreasing action) neither abrasives, but only a cloth soaked with water.

Cleaning the appliance's interior

- The dishwasher does not require special maintenance, because the tank is self-cleaning.
- Regularly wipe the door gasket with a damp cloth to remove any food remains or rinse aid.
- Dishwasher cleaning is recommended, in order to remove limestone deposits or dirt. We suggest you run a washing cycle periodically with specialist dishwasher cleaning products. For all cleaning operations the dishwasher must be empty.
- If, in spite of the routine cleaning of the filters, you notice that the dishes or pans are not properly washed or rinsed, check that all the spray heads on the rotor arms are clear.

If they are blocked, clean them in the following way:

- 1 Remove the upper rotor arm, turning the ring nut from the right to the left (**fig.32**).

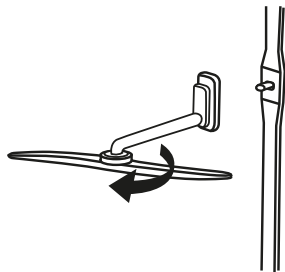

(fig.32)

- 2 The lower rotor arm can be extracted by simply pulling it upwards (**fig.33**).

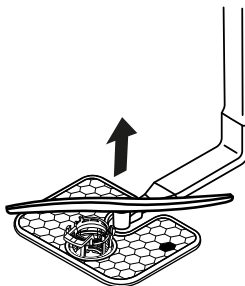

(fig.33)

- 3 Wash the rotor arms under a jet of water to clear any blockage in the spray heads (**fig.34**).



(fig.34)

Do not use tools that can deform the spray heads.

English

- When you have finished, refit the rotor arms in the same position, remembering to re-align the arrow and screw into position (fig.35).

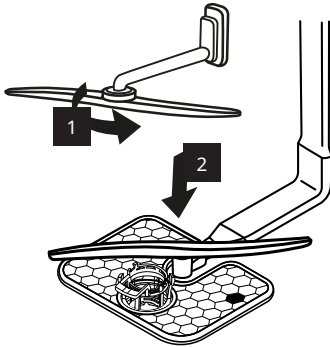

(fig.35)

- Both the door lining and the tank lining are in stainless steel; however, should spots caused by oxidation occur, this is probably due to a high level of iron salts presents in the water.
- The spots can be removed with a mild abrasive agent; never use chlorine based materials, steel wool, etc.

WHEN CYCLE IS FINISHED.

After every wash it is essential to turn off water supply and to switch off the machine by pressing the On/Off button to the off position.

If the machine is not going to be used for some time, it is advisable to follow these rules:

- Do an empty wash with detergent in order to clean the machine of any deposits
- Pull out the electric plug
- Turn off the water tap
- Fill the rinse aid container
- Leave the door ajar
- Keep the inside of the machine clean
- If the machine is left in places where the temperature is below 0°C any water left inside the pipes may freeze. Wait until the temperature rises above zero and then wait

Troubleshooting

If you believe the dishwasher is not working correctly, consult the quick guide provided below with some practical tips on how to fix the most common problems. If the malfunction continues or recurs, contact the Authorized Service Centre.

BUG REPORTS

Errors are reported by a number preceded by the letter "E" (e.g. Error 2 = E2) and a short audio signal.

English

Error displayed	Meaning and solutions
<p>“NO WATER” with a short audio signal</p> <p>ERROR E2 with a short audio signal</p>	<p>The dishwasher does not fill with water</p> <ul style="list-style-type: none"> • Make sure the water supply is open. • Make sure the water supply hose is not bent or crushed. • Make sure the drain pipe is at the proper height (see installation section). • Close the water supply, unscrew the drain pipe from the back of the dishwasher and check that the “sand” filter is not clogged.
<p>ERROR E3 with a short audio signal</p>	<p>The dishwasher does not drain water</p> <ul style="list-style-type: none"> • Make sure the drain pipe isn't bent, trapped or blocked, and the filter is not clogged. • Make sure the siphon is not clogged.
<p>ERROR E4 with a short audio signal</p>	<p>Water leak</p> <p>Make sure the drain pipe isn't bent, trapped or blocked, and the filter is not clogged.</p> <p>Make sure the siphon is not clogged.</p>
<p>ERROR E8 with a short audio signal</p>	<p>The water heating element is not working correctly or the filter plate is clogged</p> <p>Clean the filter plate.</p>
<p>ERROR E18 with a short audio signal</p>	<p>Water level problems</p> <p>Check clogged filter plate</p> <p>Clean the filter plate.</p>
<p>ERROR E21 with a short audio signal</p>	<p>Uncontrolled water supply with open solenoid valve. Close the water tap immediately and disconnect the appliance from the power supply.</p>
<p>Any other code</p>	<p>Turn off and unplug the dishwasher, wait a minute. Turn on the machine and restart a program. If the error occurs again contact an Authorized Customer Service Centre directly.</p>

Other faults

FAULTS	CAUSE	SOLUTION
1. No programme works	Plug not connected to wall socket	Connect electric plug
	ON/OFF button not pressed	Press button
	Door is open	Close door
	No electricity	

English

2. Dishwasher does not fill with water	See point 1	
	The water tap is closed	Open the water tap
	The water supply hose is bent	Eliminate the bends in the hose
	The filter of the water supply hose is clogged	Clean the filter at the end of the hose
3. Dishwasher does not discharge water	Filter is dirty	Clean filter
	Drain pipe is bent	Eliminate the bends in the pipe
	The drain pipe extension is not correctly connected	Follow the instructions for connecting the drain pipe carefully
	The outlet connection on the wall is pointing downwards not upwards	Call a qualified technician
4. Dishwasher discharges water continuously	Position of the drain pipe is too low	Lift drain pipe to at least 40 cm above floor level
5. Spray arms are not heard to rotate	Excessive amount of detergent	Reduce amount of detergent Use suitable detergent
	Item prevents arms from rotating	Reposition the item
	Filtering plate and filter very dirty	Clean filtering plate and filter
6. Dishes only partially washed	See point 5	Check
	Bottom of saucepans have not been washed well	Burnt on food remains must be soaked before putting pans in dishwasher
	Edge of saucepans have not been washed well	Reposition saucepans
	Spray arms are partially blocked	Remove spray arms by unscrewing ring nuts clockwise and wash under running water
	The dishes have not been loaded properly	Do not place the dishes too close together
	The end of the drain pipe is immersed in water	The end of the drain pipe must not come into contact with the outflow water
	An incorrect amount of detergent has been measured out, or the detergent is old and hard	Increase the measure according to how dirty the dishes are, or change detergent
	The cap of the salt container is not closed properly	Choose a more vigorous programme
	The wash programme is not thorough enough	Tighten it properly
7. Detergent not dispensed or partially dispensed	Cutlery, dishes, pans, etc. stop the detergent dispenser from opening	Position dishes so as not to obstruct the dispenser

English

8. Presence of white spots on dishes	Mains water is too hard	Check salt and rinse aid level and regulate. Should the fault persist, contact the Authorized Service Centre
9. Noise during wash	The dishes knock against one another	Re-check loading of dishes in the basket
	The revolving arms knock against the dishes	Re-check loading of dishes in the basket
10. The dishes are not completely dry	Inadequate air flow	Leave the dishwasher door ajar at the end of the wash program to allow the dishes to dry naturally
	Rinse aid missing	Fill the rinse aid dispenser

Please note: Should any of the above situations result in a bad wash performance or insufficient rinsing, remove dirt deposits from the dishes by hand since the final drying cycle hardens the dirt, making it difficult to remove with a subsequent wash.

If the malfunction continues, contact the Authorized Service Centre, quoting the model of the dishwasher. This is found on the plate on the upper section of the inside of the dishwasher door, or on the warranty. This information will make it possible to take quicker, more effective action.

Link to the EU EPREL database

The QR code on the energy label supplied with the appliance provides a web link to the registration of this appliance in the EU EPREL database. Keep the energy label for reference together with the user manual and all other documents provided with this appliance.

It is possible to find information related to the performance of the product in the EU EPREL database using the link <https://eprel.ec.europa.eu> and the model name and product number that you can find on the rating plate of the appliance. Refer to the chapter "Product description".

For more detailed information about the energy label, visit www.theenergylabel.eu.

Link to the product information sheet - for the UK only

The QR code on the energy label supplied with the appliance provides a web link to the product information sheet. Keep the energy label for reference together with the user manual and all other documents provided with this appliance.

For more detailed information about the energy label, visit www.theenergylabel.eu.

Environmental concerns



This appliance is marked according to the European directive 2012/19/EU on Waste Electrical and Electronic Equipment (WEEE). WEEE contains both polluting substances (which can cause negative consequences for the environment) and basic components (which can be re-used).

It is important to have WEEE subjected to specific treatments, in order to remove and dispose properly all pollutants, and recover and recycle all materials. Individuals can play an important role in ensuring that WEEE does not become an environmental issue; it is essential to follow some basic rules:

- WEEE should not be treated as household waste;
- WEEE should be handed over to the relevant collection points managed by the municipality or by registered companies. In many countries, for large WEEE, home collection could be present.

In many countries, when you buy a new appliance, the old one may be returned to the retailer who has to collect it free of charge on a one-to-one basis, as long as the equipment is of equivalent type and has the same functions as the supplied equipment.

IKEA guarantee

How long is the IKEA guarantee valid?

This guarantee is valid for 5 years from the original date of purchase of your appliance at IKEA.

The original sales receipt is required as proof of purchase. If service work is carried out under guarantee, this will not extend the guarantee period for the appliance.

Who will execute the service?

IKEA service provider will provide the service through its own service operations or authorized service partner network.

What does this guarantee cover?

The guarantee covers faults of the appliance, which have been caused by faulty construction or material faults from the date of purchase from IKEA. This guarantee applies to domestic use only. The exceptions are specified under the headline "What is not covered under this guarantee?" Within the guarantee period, the costs to remedy the fault e.g. repairs, parts, labour and travel will be covered, provided that the appliance is accessible for repair without special expenditure. On these conditions the EU guidelines (Nr. 99/44/EG) and the respective local regulations are applicable. Replaced parts become the property of IKEA.

What will IKEA do to correct the problem?

IKEA appointed service provider will examine the product and decide, at its sole discretion, if it is covered under this guarantee. If considered covered, IKEA service provider or its authorized service partner through its own service operations, will then, at its sole discretion, either repair the defective product or replace it with the same or a comparable product.

What is not covered under this guarantee?

- Normal wear and tear.
- Deliberate or negligent damage, damage caused by failure to observe operating instructions, incorrect installation or by connection to the wrong voltage, damage caused by chemical or electro-chemical reaction, rust, corrosion or water damage including but not limited to damage caused by excessive lime in the water supply, damage caused by abnormal environmental conditions.

- Consumable parts including batteries and lamps.
- Non-functional and decorative parts which do not affect normal use of the appliance, including any scratches and possible color differences.
- Accidental damage caused by foreign objects or substances and cleaning or unblocking of filters, drainage systems or soap drawers.
- Damage to the following parts: ceramic glass, accessories, crockery and cutlery baskets, feed and drainage pipes, seals, lamps and lamp covers, screens, knobs, casings and parts of casings. Unless such damages can be proved to have been caused by production faults.
- Cases where no fault could be found during a technician's visit.
- Repairs not carried out by our appointed service providers and/or an authorized service contractual partner or where nonoriginal parts have been used.
- Repairs caused by installation which is faulty or not according to specification.
- The use of the appliance in a nondomestic environment i.e. professional use.
- Transportation damages. If a customer transports the product to their home or other address, IKEA is not liable for any damage that may occur during transport. However, if IKEA delivers the product to the customer's delivery address, the damage to the product that occurs during this delivery will be covered by this guarantee.
- Cost for carrying out the initial installation of the IKEA appliance. However, if an IKEA service provider or its authorized service partner repairs or replaces the appliance under the terms of this guarantee, the service provider or its authorized service partner will re-install the repaired appliance or install the replacement, if necessary.

This restriction do not apply to fault-free work carried out by a qualified specialist using our original parts in order to adapt the appliance to the technical safety specifications of another EU country.

How country law applies

The IKEA guarantee gives you specific legal rights, which covers or exceed local demands. However these conditions do not limit in any way consumer rights described in the local legislation.

English

Area of validity

For appliances which are purchased in one EU country and taken to another EU country, the services will be provided in the framework of the guarantee conditions normal in the new country. An obligation to carry out services in the framework of the guarantee exists only if the appliance complies and is installed in accordance with:

- the technical specifications of the country in which the guarantee claim is made.
- the Assembly Instructions and User Manual Safety Information.

The dedicated After Sales Service for IKEA appliances:

Please do not hesitate to contact IKEA After Sales Service to:

1. make a service request under this guarantee.
2. ask for clarification on installation of the IKEA appliance in the dedicated IKEA kitchen furniture.
The service won't provide clarifications related to:
 - the overall IKEA kitchen installation.
 - connections to electricity (if machine comes without plug and cable), to water and to gas since they have to be executed by an authorized service engineer.
3. ask for clarification on user manual contents and specifications of the IKEA appliance.

To ensure that we provide you with the best assistance, please read carefully the Assembly Instructions and/or the User Manual section of this booklet before contacting us.

How to reach us if you need our service



Please refer to the last page of this manual for the full list of IKEA appointed contacts and relative national phone numbers.

- i** In order to provide you with a quicker service, we recommend that you use the specific phone numbers listed at the end of this manual. Always refer to the numbers listed in the booklet of the specific appliance you need an assistance for. Before calling us, assure that you have to hand the IKEA article number (8 digit code) and the Serial Number (8 digit code that can be found on the rating plate) for the appliance of which you need our assistance.
- i** **SAVE THE SALES RECEIPT!**
It is your proof of purchase and required for the guarantee to apply. Note that the receipt reports also the IKEA article name and number (8 digit code) for each of the appliances you have purchased.

Do you need extra help?

For any additional questions not related to After Sales of your appliances, please contact our nearest IKEA store call centre. We recommend you read the appliance documentation carefully before contacting us.

Inhaltsübersicht

Sicherheitsinformationen	38	Hinweise und Tipps	63
Sicherheitshinweise	42	Reinigung und Wartung	64
Beschreibung des Produkts	45	Fehlerbehebung	66
Vor dem erstmaligen Gebrauch	46	Link zur EU-Datenbank EPREL	69
Grundeinstellungen und Programmauswahl	48	Umweltbelange	69
Optionen und Einstellungen	51	IKEA-Garantie	70
Beladbarkeit der Körbe und Einstellungen	57		
Einfüllen des Spülmittels	61		

Vielen Dank, dass Sie sich für dieses Produkt entschieden haben.

Wir sind stolz darauf, das ideale Produkt für Sie und das beste Komplettangebot an Haushaltsgeräten für Ihren Alltag anbieten zu können.

Lesen Sie diese Anleitung sorgfältig durch, um das Gerät richtig und sicher zu benutzen und um hilfreiche Tipps zur effizienten Wartung zu erhalten.

Sicherheitsinformationen

Benutzen Sie die Geschirrspülmaschine erst, nachdem Sie diese Anleitung sorgfältig gelesen haben. Wir empfehlen Ihnen, dieses Handbuch immer griffbereit und in gutem Zustand für jeden zukünftigen Besitzer aufzubewahren.

Allgemeine Sicherheitshinweise

Eine andere Nutzung dieses Gerätes als die normale Haushaltsnutzung, wie z. B. gewerbliche oder professionelle Nutzung durch Fachpersonal, ist auch im Falle der oben erwähnten Einrichtungen ausgeschlossen.

Sollte das Gerät entgegen diesen Vorschriften betrieben werden, kann dies die Lebensdauer des Gerätes beeinträchtigen und den Garantieanspruch gegenüber dem Hersteller verwirken.



Eventuelle Schäden am Gerät oder andere Schäden oder Verluste, die durch eine nicht haushaltsnahe Nutzung hervorgerufen werden sollten (selbst wenn sie in einem Haushalt erfolgen), werden, soweit vom Gesetz ermöglicht, vom Hersteller nicht anerkannt.

Das Gerät darf von Personen ab 8 Jahren und von Personen mit eingeschränkten körperlichen, sensorischen oder geistigen Fähigkeiten ohne Erfahrung oder Kenntnis des Produkts nur dann benutzt werden, wenn sie beaufsichtigt werden oder eine Einweisung in die Bedienung des Geräts erhalten, und zwar auf sichere Weise und in Kenntnis der möglichen Risiken.

- Kinder müssen beaufsichtigt werden, um sicherzustellen, dass sie nicht an dem Gerät herumspielen.
- Kinder unter 3 Jahren dürfen sich nicht unbeaufsichtigt in der Nähe des Gerätes aufhalten oder spielen.
- Wenn das Netzkabel beschädigt ist, muss es durch ein spezielles Kabel oder eine spezielle Baugruppe ersetzt werden, die beim Hersteller oder seinem Kundendienst erhältlich ist.
- Verwenden Sie nur die mit dem Gerät gelieferten Schläuche, um das Gerät an die Wasserversorgung anzuschließen (alte Schläuche nicht wiederverwenden).

- Der Wasserdruck muss zwischen 0,08 MPa und 1 MPa liegen.
- Falls Sie das Gerät auf einen Teppich oder Teppichboden aufstellen, achten Sie darauf, dass die Lufteinlässe am Boden des Gerätes nicht verstopft werden.
- Nach der Installation sollte das Gerät so positioniert sein, dass der Stecker frei zugänglich ist.
- Die Tür sollte nach Be- und Entladen möglichst immer geschlossen gehalten werden, um mögliche Gefahren (z.B. Stolpergefahr) zu vermeiden.
- Weitere Informationen zum Produkt oder die technischen Daten des Produktes finden Sie auf der Internetseite des Herstellers.
- Die maximale Anzahl der Gedecke finden Sie auf dem entsprechenden Typenschild, das am Gerät angebracht ist.

Elektrische Anschlüsse und Sicherheitshinweise

- Die technischen Daten (Versorgungsspannung und Leistungsaufnahme) werden auf dem Typenschild angegeben.
 - Stellen Sie sicher, dass die elektrische Anlage geerdet ist und mit allen einschlägigen Gesetzen übereinstimmt und dass die Steckdose mit dem Gerätestecker kompatibel ist. Der Hersteller lehnt jede Verantwortung für Personen- und Sachschäden ab, die auf eine fehlende Erdung der Maschine zurückzuführen sind.
 - Achten Sie darauf, dass der Geschirrspüler die Stromkabel nicht zerquetscht.
 - Generell sollte die Verwendung von Adaptern, Mehrfachsteckern und/oder Verlängerungskabeln vermieden werden.
-  **WARNUNG:** Das Gerät darf nicht über eine externe Schalteinrichtung, wie z. B. eine Zeitschaltuhr, versorgt oder an einen Stromkreis angeschlossen werden, der regelmäßig von einem Versorger ein- und ausgeschaltet wird.
- Vor der Reinigung oder Wartung der Geschirrspülmaschine, ziehen Sie den Netzstecker und schalten Sie die Wasserzufuhr ab.
 - Den Netzstecker niemals am Kabel aus der Steckdose ziehen, sondern am Stecker selbst.
-  **ACHTUNG:** Das Wasser kann während des Spülvorgangs hohe Temperaturen erreichen.

- Setzen Sie das Gerät keinen Witterungseinflüssen (Regen, Sonne, usw.) aus.
- Stützen Sie sich oder setzen Sie sich niemals auf die offene Tür, da die Geschirrspülmaschine umkippen könnte.
- Heben Sie den Geschirrspüler bei einem Standortwechsel nicht an der Tür hoch. Legen Sie den Geschirrspüler während des Transports nicht mit der Tür auf den Wagen legen. Es wird empfohlen, dass die Maschine von zwei Personen hochgehoben wird.
- Die Geschirrspülmaschine ist zum Spülen von Küchengeräten und Geschirr vorgesehen. Mit Benzin, Lack, Stahl- oder Eisenresten verschmutzte Gegenstände sowie Werkzeuge, die mit ätzenden Chemikalien, Säuren oder alkalischen Substanzen in Berührung gekommen sind, gehören nicht in den Geschirrspüler.
- Ist in Ihrer Wohnung ein System zur Wasserenthärtung vorhanden, so brauchen Sie kein Salz in den Wasserenthärter des Geschirrspülers zu geben.
- Schalten Sie das Gerät im Falle von Störungen oder Fehlfunktionen aus, ziehen Sie den Netzstecker und schließen Sie die Wasserzufuhr. Das Gerät darf

in keiner Weise verändert oder manipuliert werden. Reparaturen dürfen nur von einer zugelassenen Kundendienststelle durchgeführt und nur Originalersatzteile eingebaut werden. Die Nichtbeachtung der oben genannten Hinweise kann schwerwiegende Folgen für die Sicherheit des Geräts haben.

- Falls Sie die Maschine nach dem Entfernen der Verpackung bewegen müssen, versuchen Sie nicht, diese an der Unterseite der Tür anzuheben. Öffnen Sie die Tür leicht und heben Sie die Maschine an der Oberseite.

Mit der C € Kennzeichnung des Produkts bestätigen wir in eigener Verantwortung die vollständige Übereinstimmung dieses Produkts mit allen relevanten Sicherheits-, Gesundheits- und Umweltanforderungen der europäischen Gesetzgebung.

-  **WARNUNG:** Messer und sonstige scharfe Gegenstände sind mit der Spitze nach unten in den Besteckkorb zu stellen oder in andere Bereiche der Geschirrkörbe liegend einzuordnen.

Sicherheitshinweise

Installation

- Alle Elemente der Verpackung entfernen.
- **⚠️ WARNUNG:** Das Verpackungsmaterial von Kindern fernhalten.
- Installieren oder benutzen Sie den Geschirrspüler nicht, wenn er beschädigt ist.
- Befolgen Sie die mit dem Produkt gelieferten Anweisungen.
- **⚠️ WARNUNG:** Schließen Sie den Geschirrspüler erst dann an das Stromnetz an, wenn alle Installationsarbeiten gemäß der „MONTAGEANLEITUNG“ durchgeführt wurden.

⚠️ WARNUNG: Schließen Sie den Geschirrspüler erst dann an das Stromnetz an, wenn die Frontplatte vollständig montiert ist. Andernfalls kann von der Elektrik eine dauerhafte Gefahr ausgehen.

⚠️ WARNUNG: Sicherstellen, dass das Gerät vor dem ersten Einschalten über die verstellbaren Füße in die Waage gebracht wird. Überprüfen Sie mit einer Wasserwaage, ob das Gerät korrekt horizontal steht.

Auswechseln des Zulaufschlauchs

- Im Falle eines Bruchs muss der Schlauch durch ein Originalersatzteil ersetzt werden, das beim Hersteller oder seinem Kundendienst erhältlich ist.
- Die folgenden Ersatzteile sind noch 10 Jahre nach dem Auslaufen des Modells erhältlich: Türscharniere und Dichtungen, andere Dichtungen, Sprüharme, Ablauffilter, Innenablagen und Peripheriegeräte aus Kunststoff wie Körbe und Deckel.
- Bezüglich der Lampe(n) in diesem Produkt und der separat verkauften Ersatzteillampen: Diese Lampen sind dazu bestimmt, extremen physikalischen Bedingungen in Haushaltsgeräten wie Temperatur, Vibration und Feuchtigkeit standzuhalten oder Informationen über den Betriebszustand des Geräts zu signalisieren. Sie sind nicht für andere Anwendungen bestimmt und eignen sich nicht für die Raumbeleuchtung im Haushalt.

Service

- Wenden Sie sich zur Reparatur des Geräts bitte an ein autorisiertes Kundenservicezentrum. Verwenden Sie nur Original-Ersatzteile.
- Bitte beachten Sie, dass eine Selbstreparatur oder eine nicht fachmännische Reparatur sicherheitsrelevante Folgen haben und zum Erlöschen der Garantie führen kann.
- Die folgenden Ersatzteile sind 7 Jahre lang nach Auslaufen des Modells erhältlich: Motor, Umwälz- und Abflusspumpe, Heizgeräte und Heizelemente einschließlich Wärmepumpen, Rohrleitungen und zugehörige Ausrüstung einschließlich Schläuche, Ventile, Filter und Aquastop, Struktur- und Innenteile im Zusammenhang mit Türbaugruppen, Leiterplatten, elektronische Anzeigen, Druckschalter, Thermostate und Sensoren, Software und Firmware, einschließlich Reset-Software. Bitte beachten Sie, dass einige dieser Ersatzteile nur für professionelle Werkstätten erhältlich sind und dass nicht alle Ersatzteile für alle Modelle relevant sind.

Wasseranschluss

- Das Gerät muss mit neuen Schlauchleitungen an die Wasserleitung angeschlossen werden. Die alten Schläuche dürfen nicht wiederverwendet werden.
- Die Zu- und Ablaufschläuche können nach links oder rechts gerichtet werden.
 - **Der Geschirrspüler kann sowohl an kaltes als auch an warmes Wasser angeschlossen werden, solange dieses nicht heißer als 60°C ist.**
 - Der Wasserdruck muss zwischen 0,08 MPa und 1 MPa liegen.
 - Der Zulaufschlauch muss an einen Wasserhahn angeschlossen werden, damit die Wasserzufuhr unterbrochen werden kann, wenn die Maschine nicht benutzt wird (**Abb. 1**).
 - Der Geschirrspüler ist mit einem 3/4"-Gewindeanschluss ausgestattet (**Abb. 2**).
 - Schließen Sie den Zulaufschlauch „A“ an den Wasserhahn „B“ mit einem 3/4"-Anschluss an und vergewissern Sie sich, dass dieser richtig angezogen ist. Für nordische Länder (FI SE NO DK) ist ein Adapter erforderlich (siehe Montageanleitung).
 - Falls erforderlich, kann das Ansaugrohr bis zu 2,5 m verlängert werden. Das Verlängerungsrohr ist im Kundendienstzentrum erhältlich.

Deutsch

- Wenn der Geschirrspüler an neue Rohre oder an Rohre angeschlossen wird, die längere Zeit nicht benutzt wurden, lassen Sie das Wasser einige Minuten lang durchlaufen, bevor Sie den Zulaufschlauch anschließen. Auf diese Weise können keine Sand- oder Rostablagerungen den Wasserzulaufilter verstopfen.

Hinweis:

Achten Sie beim Anschluss an die Trinkwasserversorgung darauf, dass Sie das Gerät mit einer Sicherheitseinrichtung gegen Trinkwasserverunreinigung durch Rückfließen (nach DIN EN 1717) anschließen und die Anforderungen an die Wasserreinhaltung (nach KTW-BWGL) erfüllen. Das Produkt muss so konstruiert sein, dass ein Rücksaugen von Nichttrinkwasser in die Wasserleitung gemäß IEC/EN 61770 verhindert wird. Wir empfehlen, dass die Installation, einschließlich der Wasser- und Elektroanschlüsse, sowie Reparaturen von einem qualifizierten Techniker durchgeführt werden.

Hydraulische Sicherheitseinrichtungen

Alle Geschirrspüler sind mit einer Überlaufsicherung ausgestattet, die bei Überschreitung des normalen Wasserstandes aufgrund von Funktionsstörungen automatisch den Wasserdurchfluss blockiert und/oder überschüssige Mengen ableitet.

AQUASTOP (Abb. 3):

Eine Vorrichtung am Versorgungsschlauch, die den Wasserdurchfluss stoppt, wenn der Schlauch beschädigt ist; in diesem Fall erscheint eine rote Markierung in **das Fenster „C“** und der Schlauch muss ersetzt werden.

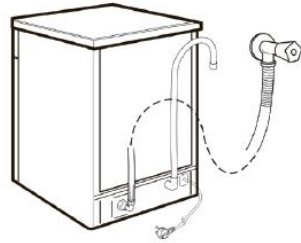

(Abb. 1)

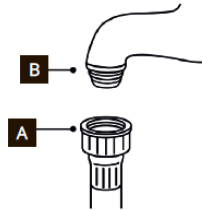

(Abb. 2)

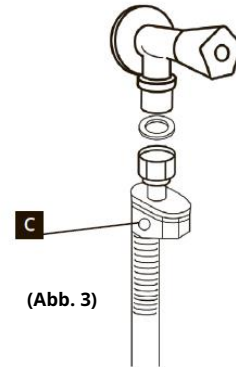

(Abb. 3)

Anschließen des Abflussschlauchs

- Der Auslassschlauch sollte in ein Standrohr münden, wobei darauf zu achten ist, dass es keine Knicke gibt (**Abb. 4**).
- Das Standrohr muss mindestens 40 cm über dem Boden liegen und einen Innendurchmesser von mindestens 4 cm haben.
- Es ist ratsam, einen Geruchsverschluss (**Abb. 4X**) anzubringen. Bei Bedarf kann der Schlauch bis zu 2,5 m verlängert werden, sofern er in einer Höhe von maximal 85 cm über dem Boden gehalten wird. Das Verlängerungsrohr ist im Kundendienstzentrum erhältlich.
- Der Schlauch kann über den Rand des Spülbeckens gehängt werden, darf aber nicht in das Wasser eintauchen, um zu verhindern, dass Wasser in die Maschine zurückgesaugt wird, wenn diese in Betrieb ist (**Abb. 4Y**).
- Beim Einbau des Geräts unter einer Arbeitsplatte muss die Schlauchschelle an der höchstmöglichen Stelle unter der Arbeitsplatte an der Wand befestigt werden (**Abb. 4Z**).
- Stellen Sie sicher, dass die Zu- und Ableitungsschläuche nicht geknickt sind.

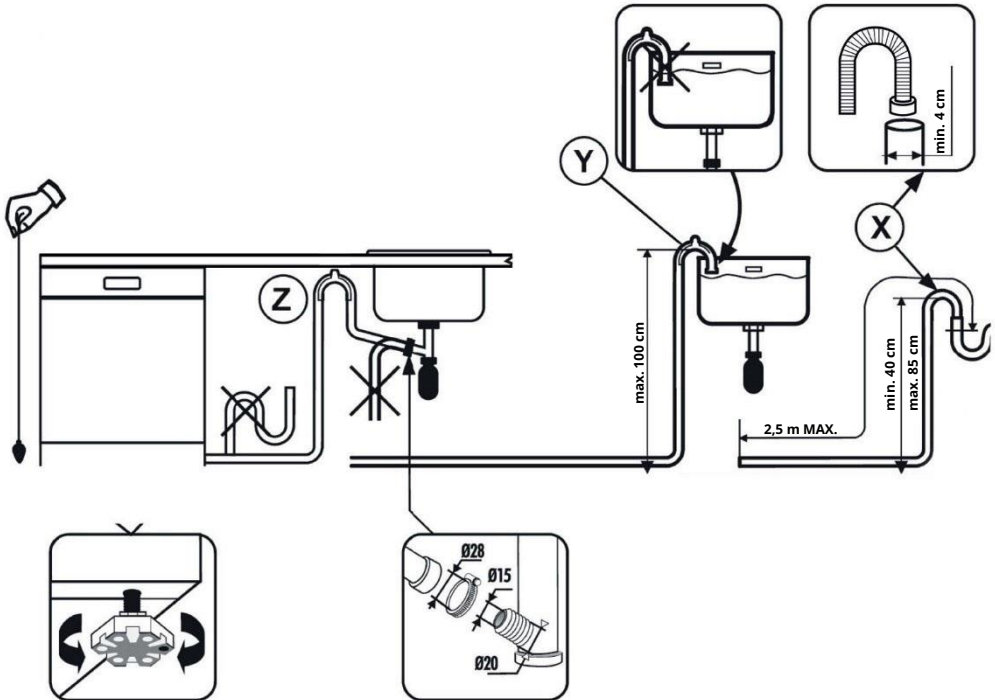

(Abb. 4)

Beschreibung des Produkts

- 1** Dritter Sprüharm
- 2** Unterer Sprüharm
- 3** Filter
- 4** Typenschild
- 5** Salzfach
- 6** Klarspülerfach
- 7** Reinigerfach
- 8** Unterer Korb
- 9** Oberer Sprüharm
- 10** Oberer Korb
- 11** Dritter Korb

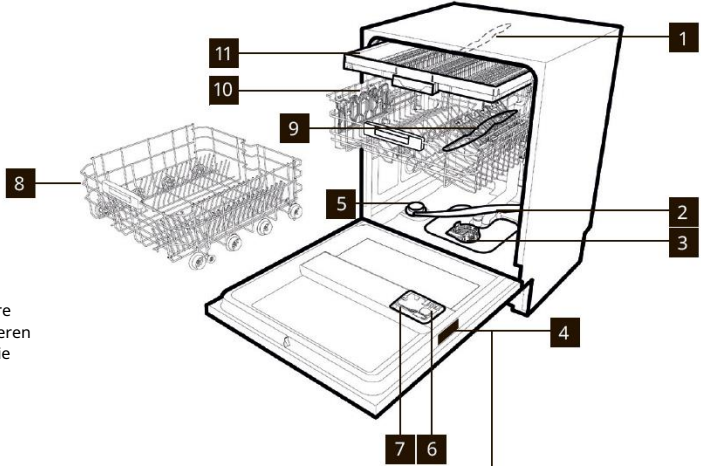

i Die Grafiken liefern einen allgemeinen Überblick. Weitere Einzelheiten finden Sie in anderen Kapiteln oder Dokumenten, die dem Gerät beiliegen.

Seriennummer

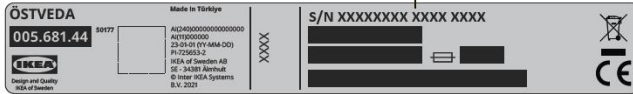

TECHNISCHE DATEN (siehe Typenschild)

DATEN	KOMPLETT INTEGRIERT
	Breite x Höhe x Tiefe (cm) 59,8x81,8x55

Gedecke (EN 50242)	14
Kapazität mit Pfannen und Geschirr	9 Personen
Druck der Wasserversorgung (MPa)	Min. 0,08 - Max. 1 Mpa
Sicherung / Leistungsaufnahme / Versorgungsspannung	10A / 2000W / 220-240 V

Vor dem erstmaligen Gebrauch

Einfüllen von Salz

- Wenn weiße Flecken auf dem Geschirr zurückbleiben, ist dies ein Anzeichen dafür, dass Salz nachgefüllt werden muss.
- An der Unterseite der Maschine befindet sich ein Behälter für das Salz zur Regeneration des Enthärterers.
- Es ist wichtig, nur ein Salz zu verwenden, das speziell für die Geschirrspülmaschine geeignet ist. Andere Salzsorten enthalten kleine Mengen unlöslicher Partikel, die über einen längeren Zeitraum die Leistung des Enthärterers beeinträchtigen und verschlechtern können.
- Zum Nachfüllen von Salz schrauben Sie den Deckel des Behälters auf der Unterseite (**Abb. 5**) ab und füllen den Behälter anschließend wieder auf (**Abb. 6**).
- Während dieses Vorgangs wird ein wenig Wasser überlaufen; fügen Sie aber so lange Salz hinzu, bis der Behälter voll ist. Wenn der Behälter voll ist, mischen Sie Salz und Wasser (**siehe Abb. 7**), reinigen Sie das Gewinde von Salzresten und drehen Sie den Hahn wieder zu. (**Abb. 8**)

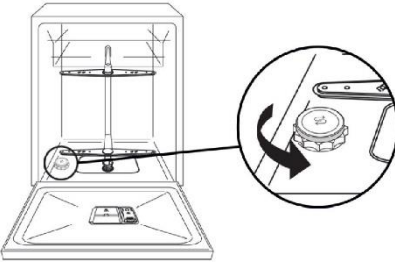

(Abb. 5)

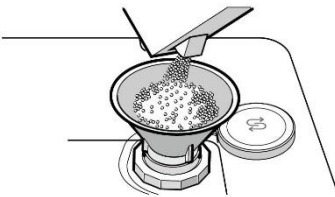

(Abb. 6)

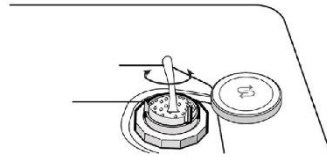

(Abb. 7)

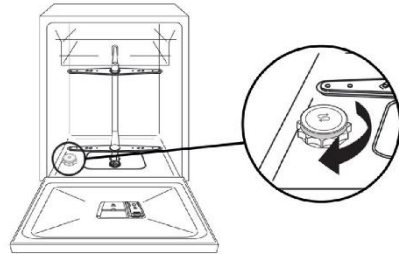

(Abb. 8)

Nach dem Einfüllen des Salzes MÜSSEN Sie einen kompletten Spülgang oder das PRE-WASH-Programm durchführen.

- In den Behälter für das Spülmaschinensalz passt 1 kg. Damit das Gerät effizient arbeiten kann, sollte er gelegentlich nachgefüllt werden.

(Nur bei Erstinbetriebnahme)

Wenn das Gerät zum ersten Mal in Betrieb genommen wird, muss nach dem vollständigen Auffüllen des Salzbehälters Wasser nachgefüllt werden, bis der Behälter überläuft.

Deutsch

Einfüllen des Klarspülers

Klarspüler

Der Klarspüler, der beim letzten Spülgang automatisch zugegeben wird, sorgt für ein schnelles Trocknen des Geschirrs und verhindert die Bildung von Flecken und Verschmutzungen.

Füllen des Klarspülerbehälters

Der Klarspülerbehälter befindet sich neben dem Spülmittelbehälter (**Abb. A 9**).

Zum Öffnen drücken Sie auf die Lasche am Deckel des Klarspülerspenders und heben ihn an.

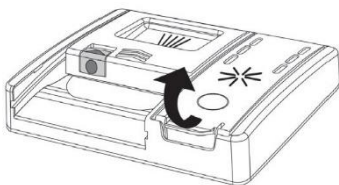

(Abb. 9)

Fügen Sie Klarspüler bis zur Maximalangabe hinzu (**Abb. 10**).

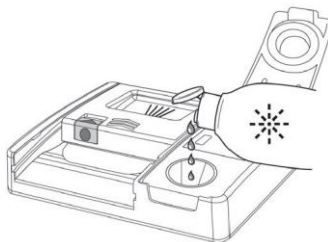

(Abb. 10)

- Wenn Klarspüler verschüttet wird, entfernen Sie ihn aus dem Spülbehälter.
- Verschütteter Klarspüler kann zu übermäßiger Schaumbildung während des Spülgangs führen.
- Schließen Sie den Deckel des Klarspülerspenders.
- Der Deckel rastet in der Verriegelungsposition ein.

Verwenden Sie immer Klarspüler, die für Geschirrspülautomaten geeignet sind.

Grundeinstellungen und Programmauswahl

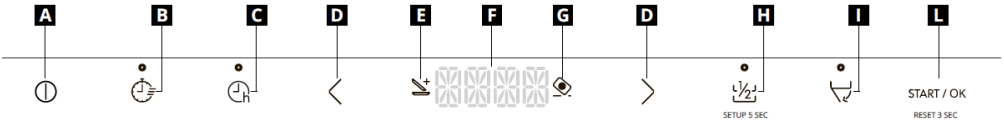

A EIN/AUS-Taste

B Taste EXPRESS

C Taste EINSCHALTVERZÖGERUNG

D Taste PROGRAMMAUSWAHL

E Anzeigeleuchte ADDISH

F DISPLAY

G Anzeigeleuchte TABS

H Taste HALBE LADUNG / Setup 5 s

I Taste AUTOMATISCHE TÜROFFNUNG

L START / OK / Reset 3 s

Einstellung für die erste Verwendung

EIN/AUS-Taste

- Um das Gerät ein- und auszuschalten, drücken Sie die EIN/AUS-Taste .

Erstmaliges Einschalten der Maschine

- Schließen Sie die Maschine an die Stromversorgung an.
- Drücken Sie die „EIN/AUS“ -Taste.









In dieser Phase sind nur die Tasten „PROGRAMMAUSWAHL“ und „START/OK“ noch aktiv.

- Auf dem Display erscheint die Meldung „SPRACHE EINSTELLEN“, gefolgt von „ENGLISH“.
- Durch Drücken der Taste „PROGRAMMAUSWAHL“  können Sie die gewünschte Sprache auswählen.

- Um die Auswahl der Sprache zu bestätigen, drücken Sie die Taste „START/OK“. Unmittelbar danach wird die Meldung „WILLKOMMEN“ auf dem Display angezeigt und die Leuchten erlöschen.
- Das voreingestellte ECO-Programm wird auf dem Display angezeigt.
- Um den Spülzyklus an die Art des verschmutzten Geschirrs anzupassen, wählen Sie das geeignete Programm mit den beiden Tasten „PROGRAMMAUSWAHL“  aus.
- Wählen Sie ggf. die Spüloptionen aus.
- Drücken Sie die Taste „START/OK“.

 **WARNUNG:** Wird die Geschirrspülmaschine ohne Programmauswahl oder -start angeschaltet, schaltet sie sich nach 5 Minuten automatisch wieder aus.

Überblick über das Programm

Programm			Beschreibung
P1		ECO	Standardprogramm und effizientestes Programm in Bezug auf den kombinierten Energie- und Wasserverbrauch für normal verschmutztes Geschirr. EN60436-genormtes Programm.
P2		AUTO WASH	Ein Programm, das je nach Beladung und Verschmutzungsgrad automatisch die effizienteste und effektivste Dauer und Temperatur des Zyklus auswählt.
P3		SCHNELL 1h	Dieses Programm ist für eine volle Beladung ausgelegt und wäscht und trocknet in weniger als einer Stunde, wobei die hohe Spülleistung erhalten bleibt.
P4		UNIVERSAL	Geeignet für tägliches, leicht verschmutztes Geschirr, Ihr tägliches Referenzprogramm.
P5		INTENSIV	Für stark verschmutzte Pfannen und alle anderen Gegenstände, die eine starke und effektive Reinigung erfordern. Perfekt geeignet für stark verschmutzte Teller, Pfannen und Töpfe.
P6		GLAS	Ein sanfter Reinigungszyklus für Ihr wertvollstes und empfindlichstes Geschirr und Kristallwaren. Ein spezielles Programm, das die Lebensdauer Ihrer Glaswaren schützt.
P7		LEISE	Das perfekte Programm, um die Geräusche des Geschirrspülmachines auf ein Minimum zu reduzieren.
P8		VORSPÜLEN	Ein kurzer Vorspülgang für tagsüber benutztes Geschirr, wenn Sie warten wollen, bis Sie eine volle Beladung haben.

Programme mit Vorspülen

Bei Spülprogrammen mit Vorspülung ist es ratsam, eine zweite Dosis Spülmittel (max. 6 g) direkt an die entsprechende Stelle zu geben (siehe Kapitel „Einfüllen des Spülmittels“).

Informationen für Testinstitute

Um die notwendigen Informationen für die Durchführung von Leistungstests zu erhalten (z. B. nach: EN60436), senden Sie bitte eine E-Mail an: info.test@dishwasher-production.com

Geben Sie bei Ihrer Anfrage den auf dem Typenschild aufgeführten Produktnummerncode (PNC) an.

Programm

Spülmittel zum Einweichen (Vorspülen)

Spültemperatur °C









Durchschnittliche (min.) Spüldauer²

Taste „HALBE LADUNG“¹

Power Wash

Taste „AUTOMATISCHE TÜROFFNUNG“¹

Taste „TABS“²

Programm	Spülmittel zum Einweichen (Vorspülen)	Spültemperatur °C	Durchschnittliche (min.) Spüldauer ²	Taste „HALBE LADUNG“ ¹	Power Wash	Taste „AUTOMATISCHE TÜROFFNUNG“ ¹	Taste „TABS“ ²
P1  ECO	-	45	235	JA	-	JA	JA
P2  AUTO WASH	-	55-65	120-140	JA	JA	JA	JA
P3  SCHNELL 1h	●	65	59	JA	JA	JA	JA
P4  UNIVERSAL	-	60	129	JA	JA	JA	JA
P5  INTENSIV	●	75	146	JA	JA	JA	JA
P6  GLAS	-	45	96	JA	-	JA	JA
P7  LEISE	-	55	255	JA	-	JA	JA
P8  VORSPÜLEN	-	-	10	JA	-	JA	K.A.

● = Spülmittel zum Vorspülen hinzufügen

1 = Nur, wenn die Funktion über **EINSTELLUNGEN** aktiviert wird







2 = Mit kaltem Wasser (15°C) - Toleranz ±10 %

Bei Heißwasser wird die Restzeit bis zum Programmende automatisch angezeigt, während das Programm läuft.

*Die Werte wurden in einem Labor gemäß der europäischen Norm EN **EN60436** gemessen (der Verbrauch kann je nach Einsatzbedingungen variieren).

Das **ECO**-Programm eignet sich für die Reinigung von normal verschmutztem Geschirr und ist in Bezug auf den kombinierten Energie- und Wasserverbrauch das effizienteste Programm für diese Verwendung. Darüber hinaus wird dieses Programm von den Regulierungsbehörden verwendet, um die Einhaltung der EU-Rechtsvorschriften zum Ökodesign zu bewerten.

Mit Ausnahme des **ECO**-Programms sind die für die anderen Programme angegebenen Werte lediglich Richtwerte. Die Dauer des Programms kann von zahlreichen Faktoren beeinflusst werden, wie z. B. von der Wassertemperatur, dem Wasserdruck im Leitungsnetz, der Umgebungstemperatur, der Menge des verwendeten Spülmittels und der Anzahl und Verteilung des Geschirrs in den Geschirrkörben.

Programm	Wasserverbrauch (l)	Elektrizitätsverbrauch (kWh)
ECO	9,3	9,5
AUTO	13,4	14,6
 h	12,6	12,6
	13,4	14,6
	16,6	18,1
	14,2	15,1
	13,4	14,6
	4,6	4,6

1) Der Druck und die Temperatur des Wassers, die Schwankungen des Versorgungsnetzes, die Optionen, die Menge der Gerichte und der Verschmutzungsgrad können die Werte verändern.

2) Die Werte für andere Programme als ECO sind lediglich Richtwerte.

Optionen und Einstellungen

ADDISH (Option zum Hinzufügen von Geschirr nach Beginn des Programms)

Wenn das Programm startet, sollten Sie die Tür erst dann öffnen und weiteres Geschirr hinzufügen, wenn die Kontrollleuchte **ADDISH** an ist. Das Gerät stoppt automatisch und die verbleibende Zeit bis zum Programmende blinkt auf dem Display. Schließen Sie die Tür, **ohne eine Taste zu drücken**.

Öffnen Sie die Tür langsam und vorsichtig, damit Sie nicht mit Spülwasser bespritzt werden.

Es wird dringend davon abgeraten, Geschirr hinzuzufügen, nachdem die Kontrollleuchte ADDISH erloschen ist, da dies die Spülleistung beeinträchtigen könnte.

 **WARNUNG:** Wenn Sie die Tür während des Spülens öffnen, weist Sie ein intermittierendes akustisches Signal darauf hin, dass der Trocknungszyklus noch nicht beendet ist.

Unterbrechung eines Programms

Das Öffnen der Tür bei laufendem Programm ist insbesondere während des Hauptspülgangs und der abschließenden Heißspülphase nicht zu empfehlen. Wenn trotzdem die Tür geöffnet wird, während ein Programm läuft (z. B. um Geschirr hinzuzufügen), hält die Maschine automatisch an. Schließen Sie die Tür, ohne eine Taste zu drücken. Das Programm wird dort fortgesetzt, wo es aufgehört hat.

 **WARNUNG:** Wenn Sie die Tür während des Spülens öffnen, weist Sie ein intermittierendes akustisches Signal darauf hin, dass der Trocknungszyklus noch nicht beendet ist.

Änderung eines laufenden Programms

Wenn Sie ein bereits laufendes Programm abbrechen und ändern möchten, gehen Sie wie folgt vor:

- 1 Halten Sie die Taste „**RESET 3 SEC**“ mindestens 3 Sekunden lang gedrückt.
- 2 Während die Taste „**RESET 3 SEC**“ gedrückt gehalten wird, erscheint auf dem Display der Countdown **3 -2 -1**.
- 3 Auf dem Display erscheint „**RESET**“ und es ertönt ein Signalton.
- 4 Das laufende Programm wird abgebrochen und auf dem Display erscheint das Programm „**ECO**“.
- 5 An dieser Stelle können Sie mit den Tasten „**PROGRAMMAUSWAHL**“  ein neues Programm einstellen.

 **WARNUNG:** Bevor Sie ein neues Programm starten, sollten Sie prüfen, ob sich noch Reiniger im Reinigerfach befindet. Füllen Sie bei Bedarf Spülmittel nach.

Deutsch

Ende des Programms

Das Ende des Programms wird durch 3 Signale von 3 Sekunden Dauer angezeigt, die von einer Pause von 20 Sekunden unterbrochen werden. Nach einer Minute schaltet sich die Geschirrspülmaschine aus. Gleichzeitig erscheint für eine Minute die Meldung „ENDE“ auf dem Display.

AUTOMATISCHE TÜRÖFFNUNG

Während der Trockenphase wird die Tür automatisch geöffnet, und Sie müssen bis zum Ende des Spülgangs warten, bevor Sie das Geschirr ausräumen können.

„EXPRESS“-Taste

Diese Taste ermöglicht eine durchschnittliche Energie- und Zeitersparnis von 25 % (je nach gewähltem Programm), indem die Wassertemperatur und die Trocknungszeit während der letzten Spülung reduziert werden. Diese Option wird für den abendlichen Abwasch empfohlen, wenn nicht sofort perfekt trockenes Geschirr benötigt wird. Zur besseren Trocknung lassen Sie die Tür des Geschirrspülers leicht angelehnt, um die natürliche Luftzirkulation in der Geschirrspülmaschine zu fördern.

HALBE LADUNG / SETUP 5 SEC

Mit dieser Taste können Sie zwei verschiedene Funktionen auswählen:

Taste „HALBE LADUNG“

Speziell für kleine, leicht verschmutzte Beladungen, die etwa die Hälfte der Ladekapazität der Geschirrspülmaschine beanspruchen. Wenn Sie diese Option wählen, können Sie Zeit, Energie und Wasser sparen. Nachdem Sie das Programm ausgewählt haben, drücken Sie die Taste und die Kontrollleuchte leuchtet auf. Wenn diese Option nicht mit dem eingestellten Programm kompatibel ist, ertönt ein Ton.

Auswahl des Spülkorbs

Jedes Mal, wenn die Taste für die halbe Ladung gedrückt wird, erscheint der Spülkorb auf dem Display.

 Beide Körbe.

 Unterer Korb.

 Oberer Korb.



Bei Modellen mit einem 3. Korb ist dieser immer aktiv.

EINSTELLUNGEN

Die Geschirrspülmaschine wird mit bestimmten Werkseinstellungen ausgeliefert. Sie können jedoch die verschiedenen Parameter über das Einstellungsmenü an Ihre Spülbedürfnisse anpassen. Die folgenden Parameter können eingestellt werden
Sprache --> Tabs --> Enthärter --> Klarspüler --> Akustisches Signal

Starten Sie den Vorgang IMMER bei ausgeschalteter Geschirrspülmaschine.

Spracheinstellungen

- Schalten Sie die Geschirrspülmaschine mit der „EIN/AUS“-Taste  ein.
- Halten Sie die Taste „SETUP 5 SEC“ etwa 5 Sekunden lang gedrückt.
- Auf dem Display erscheint die Meldung „EINSTELLUNGEN“.
- Durch Drücken der Taste „PROGRAMMAUSWAHL“  können Sie die einzustellenden Parameter nacheinander auswählen.
- Wählen Sie die im Display angezeigte Einstellung „SPRACHE“ aus.
- Drücken Sie die Taste „START/OK“, um den ausgewählten Parameter zu bestätigen.
- Auf dem Display wird „ENGLISH“ angezeigt.
- Drücken Sie die Tasten „PROGRAMMWAHL“ , um eine neue Sprache zu wählen.

- Drücken Sie die Taste „START/OK“, um die ausgewählte Sprache zu bestätigen. „SPRACHE“ wird angezeigt und ein kurzer Ton ist zu hören.
- Um das Menü zu verlassen, drücken Sie die „EIN/AUS“-Taste .



„TABS“

„TABS“ OPTION SETUP 5 SEC

Diese Option ermöglicht eine optimale Nutzung von Tabs („3 in 1“/ „4 in 1“/ „5 in 1“ usw.). Durch Drücken dieser Taste wird das eingestellte Spülprogramm geändert, um eine optimale Leistung mit Tabs oder kombinierten Spülmitteln zu erzielen; außerdem werden die Salz- und Klarspüleranzeigen deaktiviert.

-  **WARNUNG:** Einmal ausgewählt, bleibt diese Option auch für die nachfolgenden Spülgänge aktiv (Licht an) und kann nur durch Abwählen der Option deaktiviert werden (Licht aus).





Diese Option wird bei Verwendung des RAPID-Programms empfohlen, dessen Dauer verlängert wird, um eine bessere Leistung der Reiniger-Tabs zu ermöglichen.

- Schalten Sie die Geschirrspülmaschine mit der „EIN/AUS“-Taste  ein.
- Halten Sie die Taste „SETUP 5 SEC“ etwa 5 Sekunden lang gedrückt.
- Auf dem Display erscheint die Meldung „EINSTELLUNGEN“.
- Durch Drücken der Taste „PROGRAMMAUSWAHL“  können Sie die einzustellenden Parameter nacheinander auswählen.
- Wählen Sie die Einstellung „TABS“ aus.
- Drücken Sie die Taste „START/OK“, um den ausgewählten Parameter zu bestätigen.
- Drücken Sie die Tasten „PROGRAMMAUSWAHL“ , um die beiden Einstellungen zu wählen.
- **„JA“**
- **„NEIN“**
- Bestätigen Sie Ihre Auswahl durch Drücken von „START/OK“.
- Wenn die Einstellung „JA“ bestätigt wird, leuchtet das Symbol „TABS“ auf dem Display auf.
- Wenn die Einstellung „NEIN“ bestätigt wird, erlischt das Leuchtsymbol „TABS“.
- Um das Menü zu verlassen, drücken Sie die „EIN/AUS“-Taste.

AKUSTISCHES SIGNAL - AUSWAHL UND -EINSTELLUNGEN

Das akustische Signal, das beim Drücken der Tasten zur Auswahl und Einstellung der Spülfunktionen und -optionen ertönt, kann wie folgt aktiviert/deaktiviert werden (es ist standardmäßig aktiviert):

-  **WARNUNG:** Das akustische Signal bleibt immer aktiv, wenn die Maschine ein- und ausgeschaltet wird, zu Beginn oder am Ende eines Spülgangs oder im Falle eines Problems oder Fehlers der Maschine.

- Schalten Sie die Geschirrspülmaschine mit der „EIN/AUS“-Taste  ein.
- Halten Sie die Taste „SETUP 5 SEC“ etwa 5 Sekunden lang gedrückt.
- Auf dem Display erscheint die Meldung „EINSTELLUNGEN“.
- Durch Drücken der Taste „PROGRAMMAUSWAHL“  können Sie die einzustellenden Parameter nacheinander auswählen.
- Wählen Sie die Einstellung „AKUSTISCHES SIGNAL“ aus.
- Drücken Sie die Taste „START/OK“, um den ausgewählten Parameter zu bestätigen.
- Drücken Sie die Tasten „PROGRAMMAUSWAHL“ , um die beiden Einstellungen zu wählen. „JA“ „NEIN“.
- Bestätigen Sie Ihre Auswahl durch Drücken von „START/OK“.
- Wenn die Einstellung bestätigt wird, erscheint „AKUSTISCHES SIGNAL“ auf dem Display und läuft kontinuierlich weiter.
- Um das Menü zu verlassen, drücken Sie die „EIN/AUS“-Taste .

BODENLEUCHE

Während das Spülprogramm läuft, wird eine Bodenleuchte unter der Tür des Geschirrspülers auf den Boden projiziert. Wenn der Spülzyklus gestartet wird, leuchtet diese Bodenleuchte bis zum Ende des Spülzyklus. Um das Ende des Spülzyklus anzuzeigen, wird die Bodenleuchte 10 Sekunden lang intermittierend eingeschaltet.

Die Innenbeleuchtung leuchtet nicht, wenn sich der Geschirrspüler im verzögerten Start- oder Pause-Zustand befindet.

Das Display ist nicht sichtbar, wenn die Sockelblende nach vorne geschoben wird oder wenn sich etwas vor dem Informationsprojektor befindet.

Taste AUTOMATISCHE TÜRÖFFNUNG

Mit dieser Option wird eine spezielle Vorrichtung aktiviert, die die Tür während oder am Ende des Trocknungszyklus (je nach Programm) einige Zentimeter öffnet und so ein natürlicheres und effizienteres Trocknen des Geschirrs ermöglicht. Die Dauer des gewählten Zyklus wird automatisch angepasst, damit die Spültemperaturen optimiert werden können, was zu einer erheblichen Senkung des Energieverbrauchs führt. Durch das Öffnen der Tür in der letzten Phase des Trocknens wird die Luft umgewälzt, wodurch das Risiko unangenehmer Gerüche vermieden wird.

Diese Option ist im Programm „ECO“ automatisch aktiviert. Es gibt jedoch die Möglichkeit, sie zu deaktivieren.

 **WARNUNG:** Wenn diese Option ausgewählt ist, dürfen Sie die Tür auf keinen Fall am Öffnen hindern oder sie gewaltsam schließen, da dies den Mechanismus beschädigen würde. Lassen Sie den Platz vor der Tür frei und warten Sie vor dem Schließen der Tür, bis die Öffnungsvorrichtung wieder aktiviert ist.

Anzeige „KEIN SALZ“

Wenn die Meldung „**SALZ**“ auf dem Display erscheint oder, falls vorhanden, die entsprechende Leuchte aufleuchtet , füllen Sie den Behälter (siehe Kapitel über das „**EINFÜLLEN VON SALZ**“).

Wenn die Einstellstufe des Enthärters auf 0 eingestellt ist, wird dies nie passieren (siehe Kapitel über die Einstellung des Enthärters).

Warnleuchte „KEIN KLARSPÜLER“

Wenn die Meldung „**KLARSPÜLER**“ auf dem Display erscheint oder, falls vorhanden, die entsprechende Leuchte aufleuchtet, füllen Sie den Behälter (siehe Kapitel „**EINFÜLLEN DES KLARSPÜLERS**“).

Wenn die **KLARSPÜLER**-Stufe auf 0 eingestellt ist, geschieht dies nie.

Taste EINSCHALTVERZÖGERUNG

Auswahl der Einschaltverzögerung:

Mit dieser Taste können Sie den Start des Spülzyklus mit einer Verzögerung zwischen 0:30 und 24 Stunden programmieren. Um den verzögerten Start einzustellen, gehen Sie wie folgt vor:

- Schalten Sie den Geschirrspüler ein, indem Sie die Taste „EIN/AUS“ etwa 3 Sekunden lang gedrückt halten.
- Wählen Sie ein Spülprogramm aus.
- Drücken Sie die Taste „EINSCHALTVERZÖGERUNG“ (auf dem Display wird „0:30“ angezeigt).
- Drücken Sie die Taste erneut, um die Verzögerung um 30 Minuten zu erhöhen. Nach jedem weiteren Drücken der Taste erhöht sich die Verzögerung um 1 Stunde bis zu einem Maximum von 24:00. Wenn Sie die Taste nach einer Verzögerung von 24:00 Stunden erneut drücken, ist diese wieder bei 0:00 (Einschaltverzögerung deaktiviert).
- Die Einstellungen für den verzögerten Start bleiben 5 Sekunden lang auf dem Display sichtbar, oder bis die Tasten EIN/AUS - PROGRAMMAUSWAHL - START/OK gedrückt werden.

Deutsch

Wenn Sie das Programm wechseln, ändert sich die Verzögerungszeit nicht und die LED leuchtet weiter.

Wenn Sie die Taste EINSCHALTVERZÖGERUNG drücken, wird die zuletzt vorgenommene Einstellung angezeigt.

Countdown und Start des Programms mit EINSCHALTVERZÖGERUNG

- Wenn die Verzögerung für ein Programm eingestellt ist: nach Drücken von „**START/OK**“.
- Die Leuchte für „**EINSCHALTVERZÖGERUNG**“ bleibt bis zum Ablauf der Zeit eingeschaltet.
- Der zeitverzögerte Countdown beginnt und zeigt auf dem Display „**START IN XX: XX**“.
- Die Uhrzeit wird in 30-Minuten-Schritten über 24 Stunden und in Ein-Minuten-Schritten über die letzten 2 Stunden angezeigt.
- Wenn Sie eine beliebige Taste (mit Ausnahme der Tasten „**EIN/AUS, START/OK**“) 3 Sekunden lang drücken, wird der Programmname „**P XX**“ angezeigt (P + Programmnummer), und anschließend wird wieder die Verzögerungszeit angezeigt.

Im Falle eines Stromausfalls oder einer Abschaltung speichert die Geschirrspülmaschine die verbleibende Zeit beim Start und setzt sie an der Stelle fort, an der sie unterbrochen wurde, sobald die Stromversorgung wiederhergestellt ist oder die Maschine wieder eingeschaltet wird.

Wenn Sie den verzögerten Start abbrechen möchten, gehen Sie wie folgt vor:

- Halten Sie die Taste „**START/OK**“ mindestens 3 Sekunden lang gedrückt. Auf dem Display wird „**RESET**“ angezeigt und es ertönt ein Signalton.
- Die Einschaltverzögerung und das gewählte Programm werden abgebrochen. Auf dem Display werden zwei Striche angezeigt.
- Wenn Sie nun die Geschirrspülmaschine starten wollen, müssen Sie das gewünschte Programm erneut einstellen und ggf. die Optionstasten wählen.

Wasserenthärter

Das Wasser enthält je nach Versorgungsquelle unterschiedlich viel Kalk und Mineralien, die sich auf dem Geschirr ablagern und weißliche Flecken und Abdrücke hinterlassen. Je höher der Gehalt an diesen Mineralien im Wasser ist, desto härter ist das Wasser. Der Geschirrspüler ist mit einer Wasserenthärtereinheit ausgestattet, die durch den Einsatz von speziellem Regeneriersalz enthärtetes Wasser zum Spülen des Geschirrs liefert. Den Härtegrad Ihres Wassers können Sie bei Ihrem Wasserversorgungsunternehmen erfragen.

Wasserenthärter einstellen



Der Wasserenthärter kann Wasser mit einem Härtegrad von bis zu 50 °dH mittels 8 Einstellungen behandeln. Die Einstellungen sind in der folgenden Tabelle aufgeführt, mit dem jeweiligen zu behandelnden Leitungswasser.

Stufe	Wasserhärte		Verwendung von Regeneriersalz	Einstellung des Wasserhärters
	°fH (Frankreich)	°dH (Deutschland)		
0	0-5	0-3	NEIN	S0
1	6-10	4-6	JA	S1
2	11-20	7-11	JA	S2
3	21-30	12-16	JA	S3
4*	31-40	17-22	JA	S4
5	41-50	23-27	JA	S5
6	51-60	28-33	JA	S6
7	61-90	34-50	JA	S7



* Die Enthärtereinheit ist werksseitig auf Stufe 4 (S4) eingestellt, da dies den Anforderungen der meisten Anwender entspricht.

Regulieren Sie die Einstellung des Wasserenthärters entsprechend dem Härtegrad Ihres Wassers wie folgt:

Der Geschirrspüler muss IMMER ausgeschaltet sein, bevor Sie diesen Vorgang starten.

- Schalten Sie die Geschirrspülmaschine mit der „**EIN/AUS**“-Taste  ein.
- Halten Sie die Taste „**SETUP 5 SEC**“ etwa 5 Sekunden lang gedrückt.
- Auf dem Display erscheint die Meldung „**EINSTELLUNGEN**“.
- Durch Drücken der Taste „**PROGRAMMAUSWAHL**“  können Sie die einzustellenden Parameter nacheinander auswählen.
- Wählen Sie die Einstellung „**ENTHÄRTER**“ aus.
- Drücken Sie die Taste „**START/OK**“, um den gewählten Parameter zu bestätigen.
- Die eingestellte Stufe erscheint auf dem Display (die werksseitig eingestellte Stufe ist „**S4**“).
- Drücken Sie die Tasten „**PROGRAMMAUSWAHL**“ , um verschiedene Einstellungsstufen zu wählen.

Deutsch

- Bestätigen Sie Ihre Auswahl durch Drücken von **„START/OK“**.
 - Auf dem Display wird **„ENTHÄRTER“** angezeigt.
 - Um das Menü zu verlassen, drücken Sie die **„EIN/AUS“-Taste** .
- Schalten Sie das Gerät ein und drücken Sie die Taste **„EIN/AUS“-Taste** .
 - Halten Sie die Taste **„Setup 5 sec“** gedrückt; es ertönt ein kurzer Piepton.

Befolgen Sie dieselbe Vorgehensweise, um die Einstellung der Wasserenthärtung erneut zu ändern.

 **WARNUNG:** Wenn Sie den Vorgang nicht abschließen können, schalten Sie den Geschirrspüler durch Drücken der „EIN/AUS“-Taste aus und beginnen Sie den Vorgang erneut von vorne (**SCHRITT 1**).

Informationen zur Harz-Regeneration mit Salz

Die Regenerationsphase wird am Ende eines Spülgangs durchgeführt.

In der Harzphase werden ca. 3,5 Liter Wasser verbraucht, der Energieverbrauch beträgt ca. 1 Wh und die Zykluszeit erhöht sich um ca. 7 Minuten.

Für den Eco-Zyklus gelten die in der Tabelle aufgeführten Werte.

Stufe	Display	Frequenz
S0	ANZEIGE S0	Nie
S1	ANZEIGE S1	1 alle 9 Zyklen
S2	ANZEIGE S2	1 alle 7 Zyklen
S3	ANZEIGE S3	1 alle 5 Zyklen
S4	ANZEIGE S4	1 alle 4 Zyklen
S5	ANZEIGE S5	1 alle 3 Zyklen
S6	ANZEIGE S6	1 alle 2 Zyklen
S7	ANZEIGE S7	Jeden Zyklus



Klarspüler

Wenn der Klarspülerbehälter nachgefüllt werden muss, zeigt das Display an, dass kein Klarspüler mehr vorhanden ist.

Die Werkseinstellung ist Stufe 4, da dies für die meisten Benutzer ausreichend ist.

Einstellen der Klarspülermenge

Starten Sie den Vorgang **IMMER** bei ausgeschalteter Geschirrspülmaschine.

- Auf dem Display erscheint die Meldung **„EINSTELLUNGEN“**.
- Drücken Sie die Tasten **„PROGRAMMAUSWAHL“** , um durch das Untermenü zu navigieren.
- Wählen Sie die Option **„KLARSPÜLER“** aus. Drücken Sie die Taste **„START/RESET“**, um die Regelungsstufen aufzurufen.
- Drücken Sie die Taste **„START/OK“**, um die Regelungsstufen aufzurufen.
- Drücken Sie **„PROGRAMMAUSWAHL“** , um den Wert auszuwählen (R1, R6). Bei der Stufe R0 wird kein Klarspüler ausgegeben (**siehe Tabelle**).
- Drücken Sie **„START/OK“** zur Bestätigung.
- Drücken Sie zur Bestätigung auf **„EIN/AUS“** .

Klarspülerfüllstand (Mehrfachdosierung)	Bedeutung
0	Keine Erkennung von Mehrfachdosierungen und Klarspülern.
1	1 Impuls (1 Dosis)
2	2 Impulse (2 Dosen)
3	3 Impulse (3 Dosen)
4	4 Impulse (4 Dosen)
5	5 Impulse (5 Dosen)
6	6 Impulse (6 Dosen)

Der Kalkgehalt des Wassers hat erheblichen Einfluss auf die Bildung von Kalkbelag und die Trocknungsleistung. Es ist daher wichtig, die Menge des Klarspülers zu regulieren, um gute Spülergebnisse zu erzielen. Wenn nach dem Spülen Schlieren auf dem Geschirr zu sehen sind, verringern Sie die Menge um eine Position. Wenn weißliche Flecken auftreten, erhöhen Sie die Menge um eine Position.

Beladbarkeit der Körbe und Einstellungen

Einstellen des oberen Geschirrkorbs

Der Oberkorb ist mit einem Höhenverstellungssystem ausgestattet.

Nach oben heben:

Heben Sie den Korb an den Seiten an **(Abb. 11)**, sobald er sich in der oberen Position befindet.

Nach unten heben:

Drücken Sie den Hebel „A“, wobei Sie ihn an den Seiten halten **(Abb. 12)**, sobald er sich in der unteren Position befindet.

⚠️ WARNUNG: Wir empfehlen, den Korb vor dem Beladen des Geschirrs einzustellen.

⚠️ WARNUNG: Führen Sie den Korb beim Absenken in die Stopp-Position.

⚠️ WARNUNG: Heben oder senken Sie den Korb niemals nur auf einer Seite.

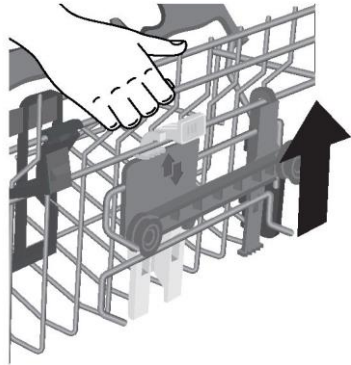

(Abb. 11)

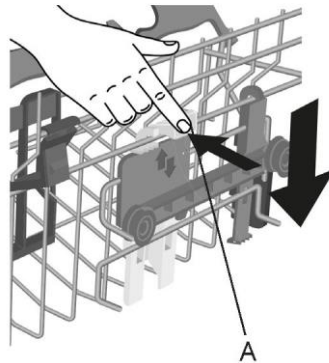

(Abb. 12)

Deutsch

Laden von Geschirr

Einräumen des oberen Geschirrkorbs

Tassenhalter

Der Oberkorb (**Abb. 13**) ist mit beweglichen Stützen ausgestattet, die an der Seitenwand eingehängt sind. Sie können entweder in der offenen Position (**A**) platziert werden, um Teetassen, Kaffee, lange Messer und Schöpfkellen unterzubringen, oder in der abgesenkten Position (**B**), um mehr Platz im oberen Korb zu haben.

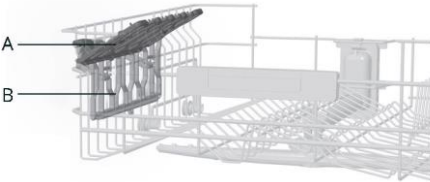

(Abb. 13)

- An den Enden der Stützen selbst können kelchförmige Gläser aufgehängt werden (**Abb. 14**).



(Abb. 14)

- Der Oberkorb wurde so konzipiert, dass er ein Maximum an Flexibilität bei der Verwendung bietet. Er kann mit Desserttellern, Tassen und Gläsern beladen werden, die man am besten sichern sollte, damit sie nicht vom Wasserstrahl umgeworfen werden.

- Positionieren Sie die größeren Teller leicht schräg nach vorne, um das Einsetzen des Korbes in die Maschine zu erleichtern.

⚠ WARNUNG: Vergewissern Sie sich nach dem Beladen des Korbes, dass sich der Sprüharm frei drehen lässt, ohne Geschirr oder Küchenutensilien zu treffen.

Eine tägliche Standardbeladung ist in **Abb. 15** dargestellt.

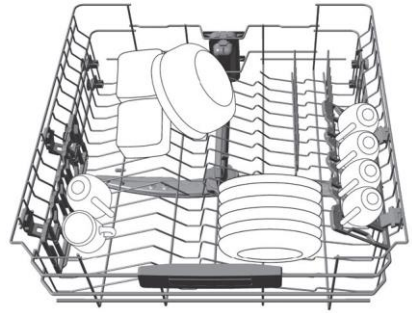

(Abb. 15)

Deutsch

Einräumen des unteren Geschirrkorbs

- In den unteren Korb kommen Töpfe, Pfannen, Terrinen, Salatschüsseln, Deckel, Servierplatten, Essteller und Suppenteller.
- Legen Sie das Besteck mit dem Griff nach unten in den speziellen Kunststoffbehälter im unteren Korb und achten Sie darauf, dass das Besteck die Drehung des Sprüharms oder das Öffnen des Spülmittelfachs nicht behindert.

Klappbare Ablagen

Im unteren Korb (**Abb. 16**) können einige verstellbare Käbme angebracht sein, um eine optimale Stabilität des Geschirrs zu gewährleisten.

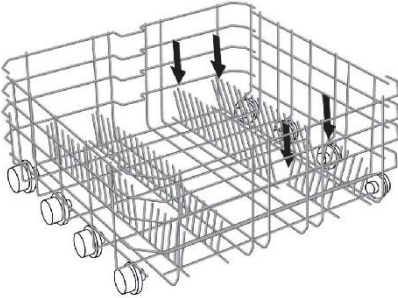

(Abb. 16)

Schalen oder Teller, die nicht der Norm entsprechen, können angehoben/abgesenkt werden (**Abb. 17, Abb. 18 und Abb. 19**), um maximale Flexibilität beim Beladen zu gewährleisten.

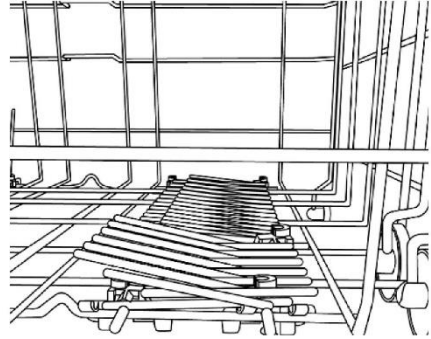

(Abb. 18)

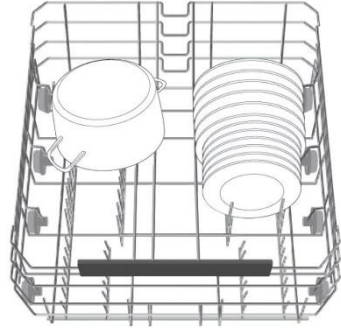

(Abb. 19)

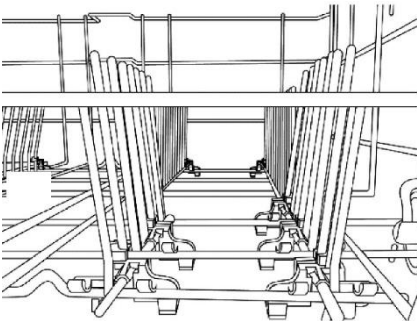

(Abb. 17)

Deutsch

⚠ WARNUNG: Vergewissern Sie sich nach dem Beladen des Korbes, dass sich der Sprüharm frei drehen lässt, ohne Geschirr oder Küchenutensilien zu treffen.

Verwenden Sie den dritten Korb für Besteck, wie in der Abbildung gezeigt ist (**Abb. 20**). Legen Sie die Messer so ein, dass die scharfe, schneidende Seite nach unten zeigt.

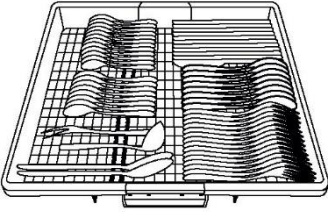

(Abb. 20)

Bei Bedarf können die Seitenablagen des dritten Korbes verschoben oder entfernt werden (**Abb. 21-22**), um zusätzlichen Platz im oberen Korb für sperrige Gegenstände wie Weingläser zu schaffen.

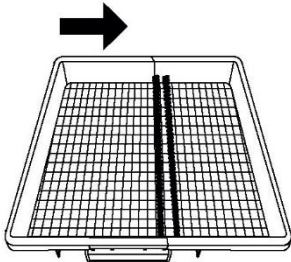

(Abb. 21)

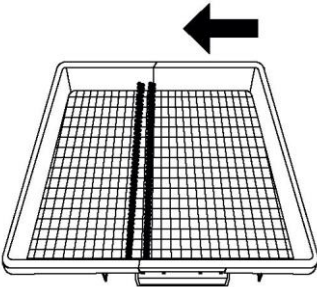

(Abb. 22)

Power Wash

Bei einigen Programmen (siehe Programmtabelle) wird auch der dritte **POWER WASH** Spülarm aktiviert, der sich unten in der Geschirrspülmaschine befindet. Diese Funktion ist ideal für die Reinigung von stark verschmutztem Geschirr oder Kochgeschirr, das dazu direkt in den Korb oberhalb des **POWER WASH**-Arms geräumt wird.

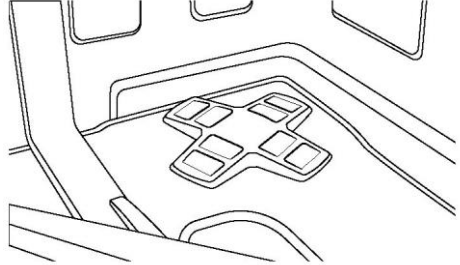

Einfüllen des Spülmittels

Einfüllen des Spülmittels

Es ist wichtig, ein Reinigungsmittel zu verwenden, das speziell für Geschirrspüler geeignet ist, sei es in Pulver-, Flüssig-, Gel- oder Tab-Form.

Ungeeignete Reinigungsmittel (z. B. für den Handabwasch) enthalten nicht die richtigen Inhaltsstoffe für die Verwendung in einem Geschirrspüler und beeinträchtigen die ordnungsgemäße Funktionsweise des Geschirrspülers.

Füllen des Spülmittelbehälters

Der Spülmittelbehälter befindet sich im Inneren der Tür (Abb. 23). Wenn die Tür des Behälters geschlossen ist, genügt es, die Entriegelungstaste (A) zu drücken, um sie zu öffnen: Die Tür ist am Ende eines jeden Spülprogramms immer offen und bereit für die nächste Benutzung.

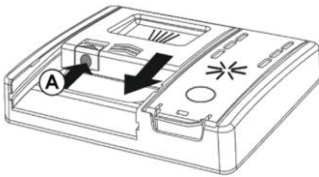

(Abb. 23)

⚠️ WARNUNG: Achten Sie beim Beladen des Unterkorbs darauf, dass keine Teller oder andere Gegenstände den Spülmittelauslauf blockieren.

Die Menge des zu verwendenden Spülmittels hängt vom Verschmutzungsgrad des Geschirrs und von der Art des zu spülenden Geschirrs ab. Wir empfehlen, 20-30 g Spülmittel in den Spülbereich des Spülmittelfachs (Abb. 24) zu geben.

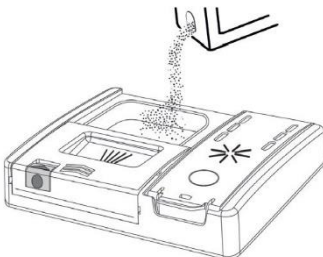

(Abb. 24)

Wenn Sie Tabs verwenden, sollte ein Tab ausreichen. Legen Sie die **TABS** ein und achten Sie darauf, dass sie das Öffnungssystem nicht behindern (Abb. 25).

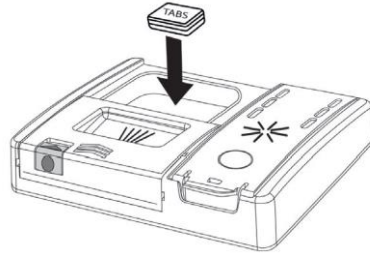

(Abb. 25)

Nachdem Sie das Spülmittel in den Behälter gefüllt haben, schließen Sie die Tür wieder, indem Sie sie in Pfeilrichtung drücken, bis sie einrastet (Abb. 26).

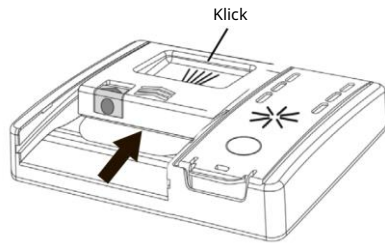

(Abb. 26)

Da nicht alle Spülmittel gleich sind, können die Anweisungen auf den Spülmittelpackungen variieren. Wir möchten die Benutzer lediglich darauf hinweisen, dass zu wenig Spülmittel das Geschirr nicht richtig reinigt, während zu viel Spülmittel keine besseren Ergebnisse bringt und außerdem eine Verschwendung darstellt.

Verwenden Sie keine übermäßige Menge an Spülmittel. Auf diese Weise tragen Sie gleichzeitig dazu bei, die Umwelt zu schonen.

Deutsch

Laden von Vorspülmitteln in Programmen, die dies erfordern

Bei Programmen mit einem Vorspülgang, der eine zusätzliche Spülmitteldosierung erfordert (siehe Kapitel Spülprogramme), muss das zusätzliche Spülmittel in die entsprechende Stelle (**Abb. 27**) C eingefüllt werden.

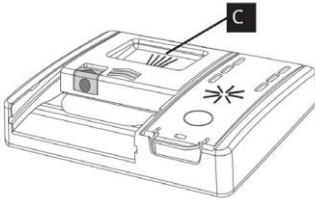

(Abb. 27)

Arten von Spülmitteln

Reiniger-Tabs

Reiniger-Tabs verschiedener Hersteller lösen sich unterschiedlich schnell auf, daher kann es bei kurzen Programmen vorkommen, dass einige Tabs nicht voll wirksam sind, weil sie nicht vollständig aufgelöst werden.

Wenn solche Produkte verwendet werden, wird empfohlen, längere Programme zu wählen, um die ordnungsgemäße Wirkung zu gewährleisten.

Um zufriedenstellende Spülergebnisse zu erzielen, MÜSSEN die Tabs in den Spülbereich des Spülmittelbehälters und NICHT direkt in die Wanne gegeben werden.

Konzentrierte Detergenzien

Die konzentrierten Spülmittel mit reduzierter Alkalität und natürlichen Enzymen haben in Verbindung mit 50°C-Spülprogrammen eine geringere Auswirkung auf die Umwelt und schonen das Geschirr und den Geschirrspüler. Die 50°C-Spülprogramme nutzen gezielt die schmutzlösenden Eigenschaften der Enzyme, so dass bei Verwendung der konzentrierten Spülmittel die gleichen Ergebnisse wie bei den 65°C-Programmen erzielt werden können, allerdings bei niedrigeren Temperaturen.

Kombi-Reiniger

Spülmittel, die auch den Klarspüler enthalten, müssen in das Spülteil des Spülmittelbehälters gegeben werden.

Der Klarspülerbehälter muss leer sein (wenn er nicht leer ist, stellen Sie den Klarspülerregler auf die niedrigste Position, bevor Sie den Kombi-Reiniger verwenden).

„TABS“ Kombi-Reiniger

Wenn Sie „TABS“ („3 in 1“/ „4 in 1“/ „5 in 1“ usw.), d. h. Kombi-Reiniger mit Salz und/oder Klarspüler, verwenden möchten, empfehlen wir Folgendes:

- Lesen Sie sorgfältig die Anweisungen des Herstellers auf der Verpackung und befolgen Sie diese.

Wenn Sie bei der Verwendung dieser Art von Produkten keine zufriedenstellenden Spülergebnisse erzielen, wenden Sie sich bitte an den Hersteller des Spülmittels.

Unter bestimmten Umständen kann die Verwendung von Kombi-Reinigern zu Problemen führen:

- Kalkablagerungen auf dem Geschirr oder in der Geschirrspülmaschine.
- Eine verringerte Spül- und Trockenleistung.

Jegliche Probleme, die als direkte Folge der Verwendung dieser Produkte auftreten, werden von unserer Garantie nicht abgedeckt.

Sollten Probleme beim Spülen und/oder Trocknen auftreten, empfehlen wir Ihnen, wieder die herkömmlichen separaten Produkte (Salz, Spülmittel und Klarspüler) zu verwenden. Dadurch wird sichergestellt, dass der Wasserenthärter im Geschirrspüler richtig funktioniert.

In diesem Fall empfehlen wir, dass Sie:

- Den Salz- und Klarspülerbehälter nachfüllen.
- Einen normalen Spülgang ohne Beladung durchführen.

Bitte beachten Sie, dass bei der Rückkehr zur Verwendung von herkömmlichem Salz eine Reihe von Zyklen erforderlich sind, bevor das System wieder seine volle Leistungsfähigkeit erreicht.

Hinweise und Tipps

So erzielen Sie wirklich gute Spülergebnisse

- Bevor Sie das Geschirr in den Geschirrspüler stellen, entfernen Sie alle Speisereste (Knochen, Schalen, Fleisch- oder Gemüsestücke, Kaffeesatz, Obstschalen, Zigarettenasche, Zahnstocher usw.), damit die Filter, der Wasserauslauf und die Düsen des Spülarms nicht verstopfen.
- Es ist nicht erforderlich, das Geschirr vor dem Einräumen in den Geschirrspüler abzuspülen, da dies zu einem erhöhten Wasser- und Energieverbrauch führt und nicht zu empfehlen ist.
- Wenn Töpfe und Auflaufformen mit angebrannten oder gebratenen Speiseresten verkrustet sind, ist es ratsam, sie vor dem Spülen einweichen zu lassen.
- Legen Sie das Geschirr mit der Vorderseite nach unten.
- Versuchen Sie, das Geschirr so zu positionieren, dass es sich nicht gegenseitig berührt. Bei korrektem Beladen erzielen Sie bessere Ergebnisse.
- Prüfen Sie nach dem Einlegen des Geschirrs, ob sich die Spülarme frei drehen können.
- Pfannen und anderes Geschirr, das besonders hartnäckige Speisereste oder Reste von angebranntem Essen aufweist, sollten in Wasser mit Spülmittel eingeweicht werden.
- Um Silber korrekt zu spülen:
 - Spülen Sie das Silber sofort nach Gebrauch ab, insbesondere wenn es für Mayonnaise, Eier, Fisch usw. verwendet wurde.
 - Bespritzen Sie es nicht mit Spülmittel.
 - Bewahren Sie es getrennt von anderen Metallen auf.

Spartipps

Tipps, wie Sie bei der Nutzung Ihres Geräts Geld sparen und die Umwelt schonen können.

- Nutzen Sie Energie, Wasser, Reiniger und Zeit optimal, indem Sie die empfohlene maximale Beladungsmenge befolgen.
- Sparen Sie bis zu 50 % Energie, indem Sie eine volle, anstatt 2 halbvoll beladene Maschinen laufen lassen.

- Wenn das Geschirr nicht sehr schmutzig ist oder die Körbe ganz voll sind, wählen Sie ein **ECO**-Programm, indem Sie den Anweisungen in der Programmliste folgen.
- Die effizientesten Programme in Bezug auf die kombinierte Nutzung von Wasser und Energie sind in der Regel die Programme mit längerer Laufzeit und niedrigerer Temperatur.
- Das Spülen in einem Geschirrspüler verbraucht weniger Energie und Wasser als das Spülen per Hand, sofern der Geschirrspüler nach den Anweisungen und Ratschlägen des Herstellers verwendet wird.

Was man nicht spülen sollte

- Es ist zu bedenken, dass nicht jedes Geschirr für die Reinigung in der Geschirrspülmaschine geeignet ist. Wir raten davon ab, Gegenstände aus thermoplastischem Material, Besteck mit Holz- oder Kunststoffgriffen, Töpfe mit Holzgriffen, Gegenstände aus Aluminium und bleihaltigem Kristallglas in der Geschirrspülmaschine zu spülen, sofern nicht anders angegeben.
- Bestimmte Dekorationen können verblassen. Es ist daher ratsam, vor dem Beladen der gesamten Charge zunächst nur ein Stück zu spülen, um sicherzugehen, dass die anderen Stücke nicht verblassen.
- Es ist ratsam, Silberbesteck mit Griffen aus nicht rostfreiem Stahl nicht in die Geschirrspülmaschine zu geben, da es zu einer chemischen Reaktion zwischen ihnen kommen kann.

Achten Sie beim Kauf von neuem Geschirr oder Besteck immer darauf, dass es spülmaschinengeeignet ist.

Nützliche Hinweise

- Um ein Abtropfen des oberen Rostes zu vermeiden, nehmen Sie zuerst den unteren Rost heraus.
- Wenn das Geschirr einige Zeit in der Maschine verbleibt, lassen Sie die Tür einen Spalt offen, damit die Luft zirkulieren kann und die Trocknungsleistung verbessert wird.

Reinigung und Wartung

Reinigen des Filters

Das Filtersystem besteht aus:

- Einem zentralen Behälter, der die größeren Partikel auffängt.
 - Ein Mikrofilter, der sich unter der Gaze befindet, hält die kleinsten Partikel zurück und sorgt für eine perfekte Spülung.
 - Eine flache Gaze, die das Spülwasser kontinuierlich filtert.
- Um jedes Mal hervorragende Ergebnisse zu erzielen, sollten die Filter nach jedem Spülgang überprüft und gereinigt werden.
 - Um die Filtereinheit zu entfernen, drehen Sie einfach den Griff gegen den Uhrzeigersinn **1** und ziehen Sie ihn nach oben heraus **2** (Abb. 28).

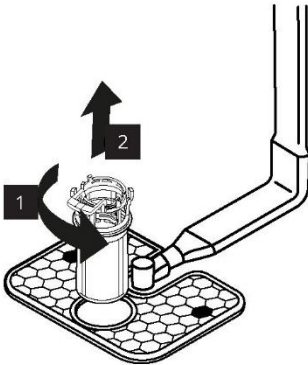

(Abb. 28)

- Um die Reinigung zu erleichtern, kann der mittlere Behälter abgenommen werden (Abb. 29), indem die beiden Knöpfe an den Seiten gedrückt und der Behälter nach oben gezogen wird.

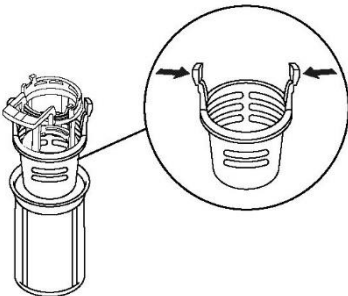

(Abb. 29)

- Entfernen Sie den Gazefilter (Abb. 30) und waschen Sie die gesamte Einheit unter einem Wasserstrahl (Abb. 31). Bei Bedarf kann ein kleiner Pinsel verwendet werden.

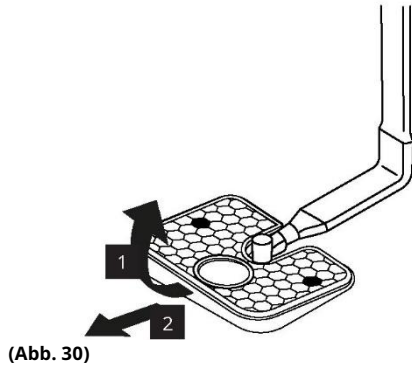

(Abb. 30)



(Abb. 31)

- Bauen Sie die Platte und die Filtereinheit in umgekehrter Reihenfolge wieder zusammen und achten Sie darauf, dass die Teile richtig angeschraubt werden, um den Betrieb des Geschirrspülers nicht zu gefährden.

⚠ ACHTUNG: Vergewissern Sie sich nach der Reinigung der Filter, dass diese wieder richtig zusammengesetzt sind und dass der Gazefilter richtig am Boden des Geschirrspülers sitzt. Achten Sie darauf, dass der Filter im Uhrzeigersinn in die Gaze zurückgeschraubt wird, da ein schlechter Sitz der Filtereinheit die Effizienz des Geräts beeinträchtigen kann.

Verwenden Sie den Geschirrspüler nie ohne Filter.

Deutsch

Reinigung des Sprüharms

Die richtige Pflege Ihres Geräts kann seine Lebensdauer verlängern.

Reinigung der Außenseite des Geräts

- Trennen Sie die Maschine von der Stromversorgung.
- Verwenden Sie für die Außenreinigung des Geschirrspülers keine Lösungsmittel (Entfettung) und keine Scheuermittel, sondern nur ein mit Wasser getränktes Tuch.

Reinigung der Innenseite des Geräts

- Der Geschirrspüler erfordert keine besondere Wartung, da das Becken selbstreinigend ist.
- Wischen Sie die Türdichtung regelmäßig mit einem feuchten Tuch ab, um Lebensmittelreste oder Klarspüler zu entfernen.
- Die Reinigung in der Geschirrspülmaschine wird empfohlen, um Kalkablagerungen oder Schmutz zu entfernen. Wir empfehlen Ihnen, regelmäßig einen Spülgang mit speziellem Spülmittel für Geschirrspüler durchzuführen. Bei allen Spülgängen muss der Geschirrspüler leer sein.
- Wenn Sie trotz der routinemäßigen Reinigung der Filter feststellen, dass das Geschirr oder die Pfannen nicht richtig gespült werden, überprüfen Sie, ob alle Sprühköpfe an den Rotorarmen frei sind.

Wenn sie verstopft sind, reinigen Sie sie auf folgende Weise:

- 1 Entfernen Sie den oberen Rotorarm, indem Sie die Ringmutter von rechts nach links drehen (**Abb. 32**).

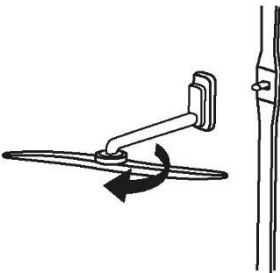

(Abb. 32)

- 2 Der untere Rotorarm kann einfach nach oben herausgezogen werden (**Abb.33**).

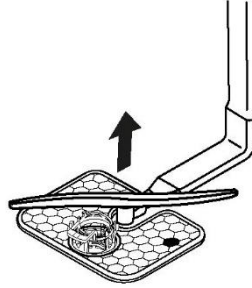

(Abb. 33)

- 3 Spülen Sie die Rotorarme unter fließendem Wasser ab, um eventuelle Verstopfungen in den Sprühköpfen zu beseitigen (**Abb. 34**).



(Abb. 34)

Verwenden Sie keine Utensilien oder Werkzeuge, die die Sprühköpfe beschädigen können.

Deutsch

- 4 Wenn Sie fertig sind, setzen Sie die Rotorarme in der gleichen Position wieder ein und denken Sie daran, den Pfeil wieder auszurichten und die Schraube einzuschrauben (**Abb. 35**).

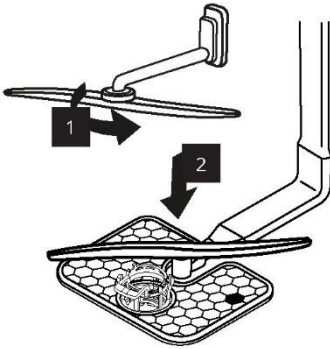

(Abb. 35)

- 5 Sowohl die Türauskleidung als auch die Beckenauskleidung bestehen aus rostfreiem Stahl; sollten dennoch durch Oxidation verursachte Flecken auftreten, ist dies wahrscheinlich auf einen hohen Gehalt an Eisensalzen im Wasser zurückzuführen.
- 6 Die Flecken können mit einem milden Scheuermittel entfernt werden. Verwenden Sie niemals Materialien auf Chlorbasis, Stahlwolle usw.

NACH ABSCHLUSS DES ZYKLUS

Es ist sehr wichtig, dass nach jedem Spülprogramm das Wasser abgedreht und die Spülmaschine über die Ein/Aus-Taste ausgeschaltet wird.

Wenn die Maschine eine Zeit lang nicht benutzt wird, ist es ratsam, diese Regeln zu befolgen:

1. Führen Sie eine Leerspülung mit Spülmittel durch, um die Maschine von Ablagerungen zu befreien.
2. Ziehen Sie den Netzstecker.
3. Drehen Sie den Wasserhahn zu.
4. Füllen Sie den Klarspülerbehälter.
5. Lassen Sie die Tür einen Spalt offen.
6. Halten Sie das Innere der Maschine sauber.
7. Wenn die Maschine an Orten mit Temperaturen unter 0°C abgestellt wird, kann das Wasser in den Leitungen gefrieren. Warten Sie, bis die Temperatur über den Nullpunkt gestiegen ist, und warten Sie dann.

Fehlerbehebung

Wenn Sie glauben, dass Ihre Geschirrspülmaschine nicht richtig funktioniert, finden Sie in der folgenden Kurzanleitung einige praktische Tipps zur Behebung der häufigsten Probleme. Wenn die Störung weiter besteht oder wieder auftritt, wenden Sie sich bitte an das autorisierte Kundendienstzentrum.

FEHLERBERICHTE

Fehler werden mit einer Nummer, der der Buchstabe „E“ vorangestellt ist (z. B. Fehler 2 = E2), und einem kurzen akustischen Signal gemeldet.

Angezeigter Fehler	Bedeutung und Lösungen
<p>„KEIN WASSER“ mit einem kurzen akustischen Signal</p> <p>FEHLER E2 mit einem kurzen akustischen Signal</p>	<p>Die Geschirrspülmaschine füllt sich nicht mit Wasser</p> <ul style="list-style-type: none"> • Stellen Sie sicher, dass die Wasserzufuhr offen ist. • Vergewissern Sie sich, dass der Wasserzulaufschlauch nicht geknickt oder gequetscht ist. • Stellen Sie sicher, dass sich das Abflussrohr in der richtigen Höhe befindet (siehe Installationsabschnitt). • Schließen Sie die Wasserzufuhr, schrauben Sie das Abflussrohr an der Rückseite der Geschirrspülmaschine ab und überprüfen Sie, ob der „Sandfilter“ verstopft ist.
<p>FEHLER E3 mit einem kurzen akustischen Signal</p>	<p>Der Geschirrspüler pumpt kein Wasser ab</p> <ul style="list-style-type: none"> • Vergewissern Sie sich, dass das Abflussrohr nicht verbogen, eingeklemmt oder verstopft und der Filter nicht verstopft ist. • Stellen Sie sicher, dass der Siphon nicht verstopft ist.
<p>FEHLER E4 mit einem kurzen akustischen Signal</p>	<p>Wasserleckage</p> <p>Vergewissern Sie sich, dass das Abflussrohr nicht verbogen, eingeklemmt oder verstopft und der Filter nicht verstopft ist. Stellen Sie sicher, dass der Siphon nicht verstopft ist.</p>
<p>FEHLER E8 mit einem kurzen akustischen Signal</p>	<p>Das Wasserheizelement funktioniert nicht richtig oder die Filterplatte ist verstopft</p> <p>Reinigen Sie die Filterplatte.</p>
<p>FEHLER E18 mit einem kurzen akustischen Signal</p>	<p>Probleme mit dem Wasserstand</p> <p>Prüfen Sie, ob die Filterplatte verstopft ist. Reinigen Sie die Filterplatte.</p>
<p>FEHLER E21 mit einem kurzen akustischen Signal</p>	<p>Unkontrollierte Wasserzufuhr mit offenem Magnetventil. Schließen Sie sofort den Wasserhahn und trennen Sie das Gerät vom Stromnetz.</p>
<p>Jeder andere Code</p>	<p>Schalten Sie den Geschirrspüler aus, ziehen Sie den Netzstecker und warten Sie eine Minute. Schalten Sie die Maschine ein und starten Sie ein Programm. Wenn der Fehler erneut auftritt, wenden Sie sich bitte direkt an ein autorisiertes Kundendienstzentrum.</p>

Andere Fehler

FEHLER	URSACHE	ABHILFE
1. Kein Programm funktioniert	Stecker nicht in Steckdose gesteckt	Den Stecker einstecken
	EIN/AUS-Taste nicht gedrückt	Die Taste drücken
	Tür ist offen	Die Tür schließen
	Kein Strom	

2. Geschirrspülmaschine füllt sich nicht mit Wasser	Siehe Punkt 1	
	Wasserhahn ist geschlossen	Den Wasserhahn aufdrehen
	Wasserzulaufschlauch ist geknickt	Die Knicke im Schlauch beseitigen
	Filter des Wasserzulaufschlauchs ist verstopft	Den Filter am Ende des Schlauches reinigen
3. Geschirrspüler gibt kein Wasser ab	Filter ist verschmutzt	Den Filter reinigen
	Abflussrohr ist verbogen	Die Biegungen im Rohr beseitigen
	Abflussrohrverlängerung ist nicht richtig angeschlossen	Die Anweisungen für den Anschluss des Abflussrohrs sorgfältig befolgen
	Steckdosenanschluss an der Wand ist nach unten und nicht nach oben gerichtet	Einen qualifizierten Techniker hinzuziehen
4. Geschirrspülmaschine gibt kontinuierlich Wasser ab	Position des Abflussrohrs ist zu niedrig	Das Abflussrohr auf mindestens 40 cm über dem Bodenniveau anheben
5. Es ist nicht zu hören, dass sich die Sprüharme drehen	Übermäßige Menge an Spülmittel	Die Spülmittelmenge reduzieren. Ein geeignetes Spülmittel verwenden.
	Artikel verhindern das Drehen der Arme	Die betreffenden Artikel neu positionieren
	Filterplatte und Filter sind stark verschmutzt	Die Filterplatte und den Filter reinigen
6. Geschirr wird nur teilweise gespült	Siehe Punkt 5	Prüfen
	Böden der Pfannen/Töpfe wurden nicht gut gereinigt	Eingebrannte Speisereste müssen eingeweicht werden, bevor Pfannen/Töpfe in die Geschirrspülmaschine gestellt werden
	Ränder der Pfannen/Töpfe sind nicht gut gereinigt	Pfannen/Töpfe neu positionieren
	Sprüharme sind teilweise blockiert	Die Sprüharme durch Abschrauben der Ringmuttern im Uhrzeigersinn entfernen und unter fließendem Wasser abspülen
	Geschirr wurde nicht richtig geladen	Das Geschirr nicht zu dicht nebeneinander stellen
	Ende des Abflussrohrs ist in Wasser getaucht	Das Ende des Abflussrohrs darf nicht mit dem abfließenden Wasser in Berührung kommen
	Es wurde eine falsche Menge Spülmittel abgemessen oder das Spülmittel ist alt und hart	Die Menge je nach Verschmutzungsgrad des Geschirrs erhöhen oder das Spülmittel erhöhen
	Deckel des Salzbehälters ist nicht richtig geschlossen	Ein intensiveres Programm auswählen
	Spülprogramm ist nicht gründlich genug	Korrekt auswählen
7. Spülmittel nicht oder nur teilweise dosiert	Besteck, Geschirr, Pfannen usw. verhindern das Öffnen des Spülmittelfachs	Das Geschirr so positionieren, dass es das Fach nicht behindert

8. Weiße Flecken auf dem Geschirr	Leitungswasser ist zu hart	Salz- und Klarspülerstand kontrollieren und entsprechend regulieren. Sollte der Fehler weiterhin bestehen, wenden Sie sich bitte an das autorisierte Kundendienstzentrum
9. Lärm beim Spülgang	Geschirr stößt aneinander	Die Beladung des Geschirrkorbs erneut kontrollieren
	Die rotierenden Arme stoßen gegen das Geschirr	Die Beladung des Geschirrkorbs erneut kontrollieren
10. Geschirr ist nicht vollständig trocken	Unzureichender Luftstrom	Die Tür des Geschirrspülers nach Beendigung des Spülprogramms einen Spalt offen lassen, damit das Geschirr natürlich trocknen kann
	Kein Klarspüler	Klarspüler nachfüllen

Bitte beachten: Sollte eine der oben genannten Situationen zu schlechten Spülergebnissen führen, entfernen Sie die Schmutzablagerungen auf dem Geschirr von Hand, da der letzte Trockendurchgang den Schmutz so verhärtet, dass er beim nachfolgenden Spülgang noch schwer zu entfernen ist.

Sollte die Störung weiterhin bestehen, wenden Sie sich unter Angabe des Geschirrspülermodells bitte an das autorisierte Kundendienstzentrum. Die Modellnummer befindet sich oben auf der Innenseite der Spülmaschinenür oder in der Garantie. Diese Informationen ermöglichen ein schnelleres und wirksames Handeln.

Link zur EU-Datenbank EPREL

Der QR-Code auf dem mit dem Gerät gelieferten Energielabel enthält einen Weblink zur Registrierung dieses Geräts in der EPREL-Datenbank der EU. Bewahren Sie das Energielabel zusammen mit dem Benutzerhandbuch und allen anderen mit dem Gerät gelieferten Dokumenten auf.

Über den Link <https://eprel.ec.europa.eu> und die Modellbezeichnung und Produktnummer, die Sie auf dem Typenschild des Geräts finden, können Sie in der EU EPREL-Datenbank Informationen über die Leistung des Produkts abrufen. Siehe dazu das Kapitel „Produktbeschreibung“.

Ausführlichere Informationen über das Energielabel finden Sie unter www.theenergylabel.eu.

Link zum Produktinformationsblatt - nur für UK

Der QR-Code auf dem Energielabel, das mit dem Gerät geliefert wird, bietet einen Weblink zum Produktinformationsblatt. Bewahren Sie das Energielabel zusammen mit dem Benutzerhandbuch und allen anderen mit dem Gerät gelieferten Dokumenten auf.

Ausführlichere Informationen über das Energielabel finden Sie unter www.theenergylabel.eu.

Umweltbelange



Dieses Gerät ist gemäß der europäischen Richtlinie über Elektro- und Elektronikaltgeräte 2012/19/EU (Waste Electrical and Electronic Equipment, WEEE) gekennzeichnet. WEEE beinhalten sowohl verschmutzende Substanzen (mit negativen Auswirkungen auf die Umwelt) und Grundkomponenten (die wiederverwertet werden können).

Es ist wichtig, dass WEEE einer besonderen Entsorgung zugeführt werden, damit alle Schadstoffe richtig entfernt und entsorgt und alle anderen Materialien wiederverwertet und recycelt werden können. Jeder Einzelne kann dazu beitragen, dass WEEE nicht die Umwelt verschmutzen und sollte daher diese grundlegenden Regeln befolgen:

- WEEE dürfen nicht über den Hausmüll entsorgt werden.
- WEEE sollten an den entsprechenden Sammelstellen abgegeben oder durch die städtische Müllabfuhr oder beauftragte Entsorgungsunternehmen abgeholt werden. In vielen Ländern könnten große Elektro- und Elektronikaltgeräte zu Hause gesammelt werden.

In vielen Ländern kann beim Kauf eines neuen Geräts das Altgerät kostenlos beim Händler abgegeben werden, sofern das Altgerät vom selben Typ ist und dieselbe Funktion hat wie das Neugerät.

IKEA-Garantie

Wie lange ist die IKEA Garantie gültig?

Diese Garantie gilt 5 Jahre ab dem ursprünglichen Kaufdatum Ihres Geräts bei IKEA. Der Original-Kaufbeleg ist als Kaufnachweis erforderlich. Werden Servicearbeiten im Rahmen der Garantie durchgeführt, verlängert dies nicht die Garantiezeit des Geräts.

Wer führt Servicearbeiten durch?

Der IKEA Dienstleister bietet den Service über seine eigenen Servicebetriebe oder das Netz autorisierter Servicepartner an.

Was deckt diese Garantie ab?

Die Garantie deckt Defekte des Geräts ab, die durch Konstruktions- oder Materialfehler ab dem Kaufdatum bei IKEA verursacht wurden. Diese Garantie gilt nur für Geräte für den Hausgebrauch. Die Ausnahmen sind unter der Überschrift „Was ist nicht durch diese Garantie gedeckt?“ aufgeführt. Innerhalb der Garantiezeit werden die Kosten für die Beseitigung des Mangels, z. B. Reparaturen, Ersatzteile, Arbeits- und Reisekosten übernommen, sofern das Gerät ohne besonderen Aufwand zur Reparatur zugänglich ist. Unter diesen Bedingungen gelten die EU-Leitlinien (Nr. 99/44/EG) und die jeweiligen örtlichen Vorschriften. Ersetzte Teile gehen in das Eigentum von IKEA über.

Was tut IKEA, um das Problem zu beheben?

Der von IKEA beauftragte Dienstleister überprüft das Produkt und entscheidet nach eigenem Ermessen, ob es unter diese Garantie fällt. Wenn dies der Fall ist, repariert der IKEA Dienstleister oder sein autorisierter Servicepartner über seinen eigenen Servicebetrieb nach eigenem Ermessen entweder das defekte Produkt oder ersetzt es durch das gleiche oder ein vergleichbares Produkt.

Was fällt nicht unter diese Garantie?

- Normale Abnutzung und Verschleiß.
- Vorsätzliche oder fahrlässige Beschädigung, Schäden durch Nichtbeachtung der Bedienungsanleitung, falsche Installation oder durch Anschluss an eine falsche Spannung, Schäden durch chemische oder elektrochemische Reaktionen, Rost, Korrosion oder Wasserschäden, einschließlich, aber nicht beschränkt auf Schäden durch übermäßigen Kalk in der Wasserversorgung, Schäden durch anormale Umweltbedingungen.

- Verbrauchsmaterial, einschließlich Batterien und Lampen.
- Nicht funktionale und dekorative Teile, die den normalen Gebrauch des Geräts nicht beeinträchtigen, einschließlich Kratzer und mögliche Farbunterschiede.
- Unbeabsichtigte Beschädigung durch Fremdkörper oder Substanzen sowie Reinigung oder Freigabe von Filtern, Abflusssystemen oder Seifenschalen.
- Schäden an folgenden Teilen: Glaskeramik, Zubehör, Geschirr und Besteckkörbe, Zu- und Abflussrohre, Dichtungen, Lampen und Lampenabdeckungen, Blenden, Knöpfe, Gehäuse und Gehäuseteile. Es sei denn, diese Schäden sind nachweislich auf Produktionsfehler zurückzuführen.
- Fälle, in denen beim Besuch eines Technikers kein Fehler gefunden werden konnte.
- Reparaturen, die nicht von unseren beauftragten Dienstleistern und/oder einem autorisierten Servicevertragspartner durchgeführt wurden oder bei denen keine Originalteile verwendet wurden.
- Reparaturen, die durch eine fehlerhafte oder nicht den Spezifikationen entsprechende Installation verursacht werden.
- Die Verwendung des Geräts in einer nicht häuslichen Umgebung, d. h. in einer professionellen Umgebung.
- Transportschäden. Wenn ein Kunde das Produkt zu sich nach Hause oder an einen anderen Standort (eine andere Anschrift) transportiert, haftet IKEA nicht für Schäden, die während des Transports entstehen können. Wenn IKEA das Produkt jedoch an die Lieferadresse des Kunden liefert, sind Schäden am Produkt, die während dieses Transports auftreten, durch diese Garantie abgedeckt.
- Kosten für die Erstinstallation des IKEA-Geräts. Wenn jedoch ein IKEA Dienstleister oder sein autorisierter Servicepartner das Gerät im Rahmen dieser Garantie repariert oder austauscht, wird der Dienstleister oder sein autorisierter Servicepartner das reparierte Gerät wieder einbauen oder das Ersatzgerät installieren, falls erforderlich.

Diese Einschränkung gilt nicht für fehlerfreie Arbeiten, die von einem qualifizierten Fachmann unter Verwendung unserer Originalteile durchgeführt werden, um das Gerät an die sicherheitstechnischen Vorschriften eines anderen EU-Landes anzupassen.

Anwendung des länderspezifischen Rechts

Die IKEA Garantie gibt Ihnen bestimmte gesetzliche Rechte, die die lokalen Anforderungen abdecken oder übertreffen. Diese Bedingungen schränken jedoch in keiner Weise die in der örtlichen Gesetzgebung beschriebenen Verbraucherrechte ein.

Geltungsbereich

Für Geräte, die in einem EU-Land gekauft und in ein anderes EU-Land gebracht werden, werden die Leistungen im Rahmen der im neuen Land üblichen Garantiebedingungen erbracht. Eine Verpflichtung zur Durchführung von Dienstleistungen im Rahmen der Garantie besteht nur, wenn das Gerät den Vorschriften entspricht und in Übereinstimmung mit Folgendem installiert wurde:

- den technischen Spezifikationen des Landes, in dem die Garantie in Anspruch genommen wird.
- der Montageanleitung und den Sicherheitshinweisen im Benutzerhandbuch.

Der spezielle After Sales Service für IKEA Geräte:

Bitte wenden Sie sich für Folgendes an den IKEA Kundendienst:

1. Um Servicearbeiten im Rahmen dieser Garantie zu beantragen.
2. Um Informationen hinsichtlich der Installation des IKEA-Geräts in den dafür vorgesehenen IKEA-Küchenmöbeln zu erhalten.
Der Service liefert keine Informationen in Bezug auf:

- Die gesamte IKEA-Kücheneinrichtung.
- Anschlüsse an Strom (wenn die Maschine ohne Stecker und Kabel geliefert wird), Wasser und Gas, da diese von einem autorisierten Servicetechniker ausgeführt werden müssen.

3. Um den Inhalt des Benutzerhandbuchs und die Spezifikationen des IKEA Geräts zu klären.

Um sicherzustellen, dass wir Ihnen die bestmögliche Unterstützung bieten, lesen Sie bitte die Montageanleitung und/oder das Benutzerhandbuch in dieser Broschüre sorgfältig durch, bevor Sie sich an uns wenden.

Wie Sie uns erreichen, wenn Sie unseren Service benötigen



Auf der letzten Seite dieses Handbuchs finden Sie eine vollständige Liste der von IKEA benannten Ansprechpartner und die entsprechenden nationalen Telefonnummern.

- ⓘ Um Ihnen einen schnellstmöglichen Service bieten zu können, empfehlen wir Ihnen, die am Ende dieses Handbuchs aufgeführten Telefonnummern zu verwenden. Beziehen Sie sich immer auf die Nummern, die in der Broschüre des jeweiligen Geräts, für das Sie Hilfe benötigen, aufgeführt sind. Bevor Sie uns anrufen, versichern Sie sich, dass Sie die IKEA-Artikelnummer (8-stelliger Code) und die Seriennummer (8-stelliger Code, der auf dem Typenschild zu finden ist) des Geräts, für das Sie unsere Hilfe benötigen, zur Hand haben.

- ⓘ **HEBEN SIE DEN KAUFBELEG AUF!**
Er ist Ihr Kaufnachweis und für die Inanspruchnahme der Garantie erforderlich. Beachten Sie, dass auf dem Kassenbon auch die Artikelbezeichnung und die Artikelnummer von IKEA (8-stelliger Code) für jedes der von Ihnen gekauften Geräte angegeben ist.

Brauchen Sie zusätzliche Hilfe?

Wenn Sie weitere Fragen haben, die nicht mit dem Kundendienst für Ihre Geräte zusammenhängen, wenden Sie sich bitte an das Callcenter des nächstgelegenen IKEA Einrichtungshauses. Wir empfehlen Ihnen, die Gerätedokumentation sorgfältig zu lesen, bevor Sie sich an uns wenden.

Table des matières

Informations sur la sécurité	72	Conseils et astuces	97
Consignes de sécurité	76	Nettoyage et entretien	98
Description du produit	79	Dépannage	100
Avant la première utilisation	80	Lien vers la base de données EPREL de l'UE	103
Réglages de base et sélection du programme	82	Préoccupations environnementales	103
Options et réglages	85	Garantie IKEA	104
Remplissage et réglage des paniers	91		
Remplissage du détergent	95		

Merci d'avoir choisi ce produit.

Nous sommes fiers de vous proposer le produit idéal et la meilleure gamme complète d'appareils électroménagers pour votre quotidien.

Lisez attentivement ce manuel pour utiliser l'appareil correctement et en toute sécurité et pour obtenir des conseils utiles pour un entretien efficace.

Informations sur la sécurité

N'utilisez le lave-vaisselle qu'après avoir lu attentivement ces instructions. Nous vous recommandons de toujours conserver ce manuel à portée de main et en bon état pour tout futur propriétaire.

Règles générales de sécurité

Une utilisation autre que domestique, comme par exemple une utilisation commerciale par des experts ou des utilisateurs formés, est à exclure même dans les applications susmentionnées.

Si l'appareil est utilisé de manière incompatible avec les utilisations décrites ci-dessus, la durée de vie de l'appareil pourrait être réduite et la garantie du fabricant pourrait être annulée. Tout dommage causé à l'appareil ou tout dommage ou perte dérivant d'une utilisation non conforme à l'utilisation dans un foyer (même si l'utilisation en est faite au sein du foyer) ne permettra pas de recours auprès du fabricant, comme il est établi par la loi.

L'appareil peut être utilisé par les personnes âgées de 8 ans ou plus et par celles dont les capacités physiques, sensorielles ou mentales sont limitées, sans expérience ni connaissance du produit, uniquement si elles sont supervisées ou si elles ont reçu des instructions concernant l'utilisation de l'appareil, en toute sécurité et en étant conscientes des risques possibles.

- Les enfants doivent être surveillés pour être sûr qu'ils ne jouent pas avec l'appareil.
- Les enfants de moins de 3 ans doivent être tenus à l'écart ou bien être sous surveillance de manière continue.
- Si le cordon d'alimentation est endommagé, il doit être remplacé par un cordon ou un ensemble spécial disponible auprès du fabricant ou de son technicien.
- L'appareil doit être relié à l'arrivée d'eau exclusivement avec les tuyaux fournis (ne pas réutiliser les anciens tuyaux).

- La pression hydraulique doit être comprise entre 0,08 MPa et 1 MPa.
- Les ouvertures de ventilation et la base de l'appareil ne doivent en aucun cas être obstruées par des tapis ou de la moquette.
- Le positionnement de l'appareil doit permettre un accès facile à la prise de courant après installation.
- La porte ne doit pas rester en position ouverte à l'horizontale car cela pourrait occasionner des accidents (par ex. trébucher).
- Pour plus d'informations sur le produit ou pour consulter sa fiche technique, se reporter au site web du fabricant.
- Pour connaître le nombre maximum de couverts, reportez-vous à la plaque signalétique jointe au produit.

Branchements électriques et consignes de sécurité

- Les détails techniques (tension d'alimentation et courant) sont indiqués sur la plaque signalétique du produit.
- S'assurer que le système électrique est raccordé à la terre, qu'il respecte toutes les

lois applicables et que la prise est compatible avec la fiche de l'appareil. Le fabricant décline toute responsabilité pour des blessures ou des dégâts matériels imputables à un mauvais raccordement de la ligne de terre.

- S'assurer que le lave-vaisselle n'écrase pas les câbles d'alimentation.
- L'utilisation d'adaptateurs, de prises multiples et/ou de rallonges est déconseillée.



AVERTISSEMENT :

l'appareil ne doit pas être alimenté par un dispositif de commutation externe, tel qu'une minuterie, ni raccordé à un circuit qui est régulièrement allumé et éteint par un fournisseur.

- Avant de nettoyer ou d'effectuer l'entretien du lave-vaisselle, débrancher l'appareil et fermer le robinet d'arrivée d'eau.
- Ne pas tirer sur le cordon d'alimentation ni sur l'appareil pour le débrancher.



ATTENTION : l'eau peut atteindre des températures élevées pendant le cycle de lavage.

- Ne pas laisser l'appareil exposé aux agents atmosphériques (pluie, soleil, etc.).
- S'appuyer ou s'asseoir sur la porte ouverte du lave-vaisselle risque d'entraîner son basculement.
- Lorsque vous le déplacez, ne soulevez pas le lave-vaisselle par la porte. Au cours du transport, n'appuyez pas la porte contre le chariot. Il est recommandé d'être à deux pour soulever l'électroménager.
- Le lave-vaisselle est conçu pour laver des ustensiles de cuisine normaux. Les objets contaminés par de l'essence, de la peinture, des traces d'acier ou de fer, des produits chimiques corrosifs, acides ou alcalins ne doivent pas être lavés au lave-vaisselle.
- S'il y a un dispositif d'adoucissement de l'eau dans l'habitation, il n'est pas nécessaire d'ajouter du sel dans l'adoucisseur monté dans le lave-vaisselle.
- En cas de panne ou de mauvais fonctionnement de l'appareil, l'éteindre, fermer le robinet d'arrivée d'eau et ne pas toucher à l'appareil. Les réparations ne doivent être effectuées que par un agent de service agréé et seules des pièces détachées originales doivent être montées. Le non-respect des conseils ci-dessus peut avoir des conséquences graves pour la sécurité de l'appareil.
- S'il s'avère nécessaire de déplacer la machine après avoir enlevé l'emballage, ne pas essayer de la soulever par le bas de la porte. Ouvrir légèrement la porte et soulever l'appareil en tenant le dessus.

En apposant un marquage CE sur ce produit, nous confirmons, sous notre responsabilité, que ce produit est totalement conforme à toutes les normes européennes relatives à la sécurité, à la santé et à l'environnement.

⚠ AVERTISSEMENT : les couteaux et autres ustensiles avec des parties pointues ou coupantes doivent être rangés avec les pointes en bas ou horizontalement.

Consignes de sécurité

Installation

- Sortez tous les éléments de l'emballage.
- ⚠ **AVERTISSEMENT** : conservez les matériaux d'emballage hors de portée des enfants.
- N'installez pas et n'utilisez pas le lave-vaisselle s'il est endommagé.
- Respectez les instructions fournies avec le produit.
- ⚠ **AVERTISSEMENT** : ne branchez pas le lave-vaisselle au réseau électrique tant que toutes les opérations d'installation n'ont pas été effectuées conformément aux « INSTRUCTIONS DE MONTAGE ».

⚠ **AVERTISSEMENT** : ne branchez pas le lave-vaisselle à l'alimentation secteur tant que le panneau avant n'a pas été entièrement installé. Dans le cas contraire, cela poserait un risque électrique.

⚠ **AVERTISSEMENT** : avant d'être mis en marche pour la première fois, assurez-vous à l'aide des pieds réglables que le produit est installé à l'horizontale. Vérifiez la position horizontale à l'aide d'un niveau à bulle.

Remplacement du tuyau d'arrivée d'eau

- En cas de rupture, le tuyau doit être remplacé par une pièce détachée d'origine disponible auprès du fabricant ou de son centre de réparation.
- Les pièces détachées suivantes seront disponibles pendant 10 ans après l'arrêt de la production du modèle : charnières et joints de porte, autres joints, bras de lavage, filtres de vidange, grilles intérieures et périphériques en plastique tels que les paniers et les couvercles.
- En ce qui concerne la/les lampe(s) à l'intérieur de ce produit et les lampes de rechange vendues séparément : ces lampes sont destinées à résister à des conditions physiques extrêmes dans les appareils ménagers, telles que la température, les vibrations, l'humidité, ou sont destinées à signaler des informations sur l'état de fonctionnement de l'appareil. Elles ne sont pas destinées à d'autres applications et ne conviennent pas à l'éclairage des pièces de la maison.

Service

- Pour réparer l'appareil, contactez le centre de service agréé. N'utilisez que des pièces de rechange d'origine.
- Veuillez noter que la réparation effectuée par vos soins ou la réparation non professionnelle peut avoir des conséquences sur la sécurité et rendre la garantie caduque.
- Les pièces détachées suivantes seront disponibles pendant 7 ans après l'arrêt de la production du modèle : moteur, pompe de circulation et de vidange, réchauffeurs et éléments chauffants, y compris les pompes à chaleur, tuyauterie et équipement connexe, y compris les tuyaux, les vannes, les filtres et les aquastops, pièces structurelles et intérieures liées aux assemblages de portes, cartes de circuits imprimés, écrans électroniques, pressostats, thermostats et capteurs, logiciels et microprogrammes, y compris le logiciel de réinitialisation. Veuillez noter que certaines de ces pièces détachées ne sont disponibles que pour les réparateurs professionnels et que toutes les pièces détachées ne sont pas pertinentes pour tous les modèles.

Raccordement à l'eau

L'appareil doit être raccordé au réseau de distribution d'eau à l'aide de nouveaux tuyaux. Les anciens tuyaux ne doivent pas être réutilisés.

- Les tuyaux d'arrivée et de vidange peuvent être dirigés vers la gauche ou la droite.

Le lave-vaisselle peut être raccordé à l'eau froide ou à l'eau chaude, à condition que la température ne dépasse pas 60 °C.

- La pression hydraulique doit être comprise entre 0,08 MPa et 1 MPa.

- Le tuyau d'arrivée doit être raccordé à un robinet afin de pouvoir couper l'alimentation en eau lorsque la machine n'est pas utilisée (**fig.1**).
- Le lave-vaisselle est équipé d'un raccord fileté de 3/4" (**fig.2**).
- Raccordez le tuyau d'arrivée « **A** » au robinet d'eau « **B** » à l'aide d'un raccord de 3/4" en veillant à ce qu'il soit correctement serré. Pour les pays nordiques (FI SE NO DK), il est nécessaire d'utiliser un adaptateur (voir les instructions de montage).
- Si nécessaire, le tuyau d'entrée peut être rallongé jusqu'à 2,5 m. Le tuyau d'extension est disponible auprès du centre de service après-vente.

Français

- Si le lave-vaisselle est raccordé à de nouvelles canalisations ou à des canalisations qui n'ont pas été utilisées depuis longtemps, faites couler de l'eau pendant quelques minutes avant de raccorder le tuyau d'arrivée. De cette manière, aucun dépôt de sable ou de rouille n'obstruera le filtre de l'arrivée d'eau.

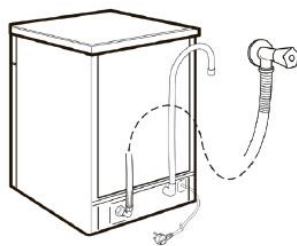

(fig.1)

Remarque :

Lors du raccordement à l'eau potable, assurez-vous que l'appareil est raccordé à un dispositif de sécurité contre la contamination de l'eau potable par reflux (conformément à la norme DIN EN 1717) et qu'il satisfait aux exigences en matière de pollution de l'eau (conformément à la norme KTW-BWGL). Le produit doit être construit de manière à empêcher le reflux d'eau non potable dans les conduites d'eau, conformément à la norme CEI/EN 61770. Nous recommandons que l'installation, y compris l'alimentation en eau et les raccordements électriques, ainsi que les réparations soient effectuées par un technicien qualifié.

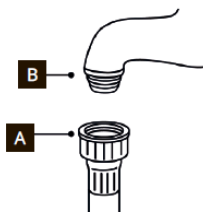

(fig.2)

Dispositifs de sécurité hydrauliques

Tous les lave-vaisselle sont équipés d'un dispositif de sécurité anti-débordement qui, si l'eau dépasse les niveaux normaux en raison de dysfonctionnements, bloque automatiquement l'écoulement de l'eau et/ou évacue les quantités excédentaires.

AQUASTOP (fig.3) :

Dispositif situé sur le tuyau d'alimentation qui arrête l'écoulement de l'eau si le tuyau s'abîme ; dans ce cas, une marque rouge apparaît sur la **fenêtre « C »** et il faut remplacer le tuyau.

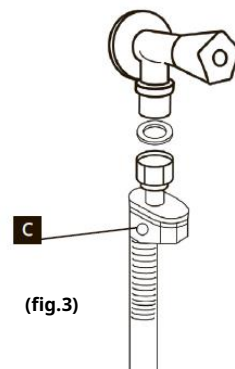

(fig.3)

Raccordement du tuyau de sortie

- Le tuyau de sortie doit se déverser dans un tube vertical, en veillant à ce qu'il n'y ait pas de coude (fig.4).
- Le tube vertical doit être situé à au moins 40 cm au-dessus du sol et son diamètre intérieur doit être d'au moins 4 cm.
- Il est conseillé d'installer un purgeur d'air anti-odeur (fig.4X). Si nécessaire, le tuyau peut être rallongé jusqu'à 2,5 m, à condition qu'il soit maintenu à une hauteur maximale de 85 cm au-dessus du sol. Le tuyau d'extension est disponible auprès du centre de service après-vente.
- Le tuyau peut être accroché sur le côté de l'évier, mais il ne doit pas être immergé dans l'eau, afin d'éviter que l'eau ne soit renvoyée dans la machine lorsque celle-ci fonctionne (fig.4Y).
- Lors de l'installation de l'appareil sous un plan de travail, le collier de serrage doit être fixé au mur dans la position la plus haute possible sous le plan de travail (fig.4Z).
- Vérifiez que les tuyaux d'arrivée et de sortie ne sont pas pliés.

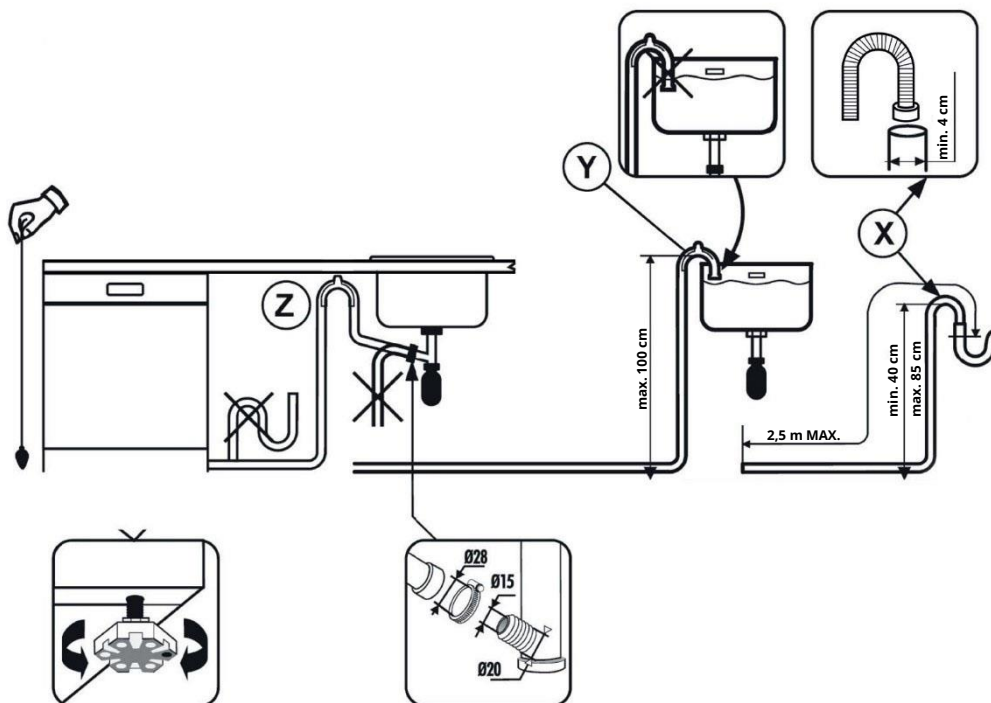

(fig.4).

Description du produit

- 1** Troisième bras de lavage
- 2** Bras de lavage inférieur
- 3** Filtres
- 4** Plaque signalétique
- 5** Distributeur de sel
- 6** Réservoir du liquide de rinçage
- 7** Distributeur de détergent
- 8** Panier inférieur
- 9** Bras de lavage supérieur
- 10** Panier supérieur
- 11** Troisième panier

i Le dessin est une vue d'ensemble. Pour plus de détails, reportez-vous aux autres chapitres ou documents fournis avec l'appareil.

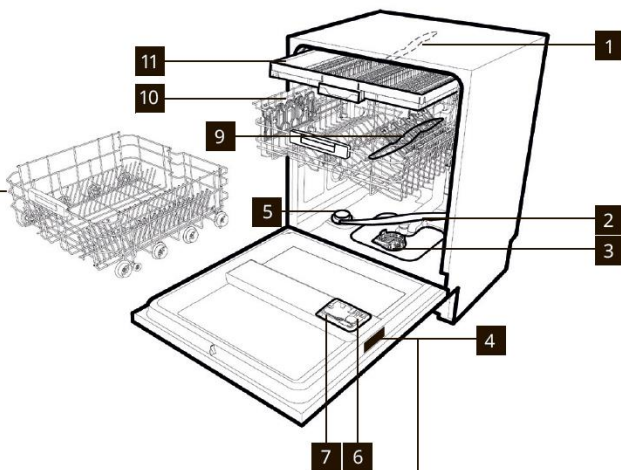

Numéro de série

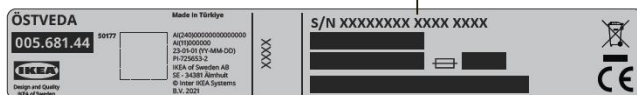

DONNÉES TECHNIQUES (voir plaque signalétique)

DONNÉES	ENTIÈREMENT INTÉGRÉ
	Largeur x Hauteur x Profondeur (cm) 59,8x81,8x55

Couverts (EN 50242)	14
Capacité avec les poêles et les plats	9 personnes
Pression d'alimentation en eau (MPa)	Min. 0,08 - Max. 1 MPa
Fusible / Courant / Tension d'alimentation	10 A / 2000 W / 220-240 V

Avant la première utilisation

Remplissage du sel

- L'apparition de taches blanchâtres sur la vaisselle est habituellement un signe avertissant que le compartiment du sel a besoin d'être rempli.
- Sur le fond de la machine se trouve un compartiment pour le sel destiné à régénérer l'adoucisseur.
- Il est important d'utiliser uniquement un sel spécifiquement conçu pour le lave-vaisselle. D'autres types de sel contiennent de petites quantités de particules insolubles qui, sur une longue période, peuvent affecter et détériorer les performances de l'adoucisseur.
- Pour ajouter du sel, dévissez le bouchon du compartiment situé au fond (**fig.5**) puis remplissez le compartiment. (**fig.6**)
- Pendant cette opération, un peu d'eau débordera, mais continuez à ajouter du sel jusqu'à ce que le compartiment soit plein. Lorsque le compartiment est plein, mélangez le sel et l'eau (**voir fig.7**), nettoyez le filetage des résidus de sel et resserrez le robinet. (**fig.8**)

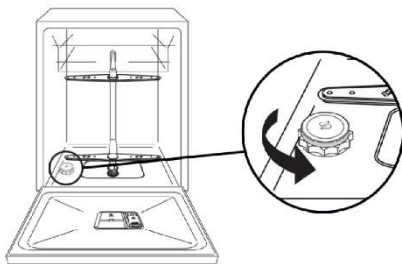

(fig.5)

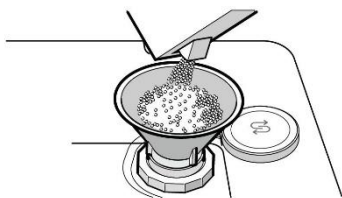

(fig.6)

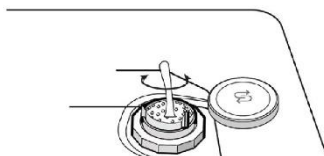

(fig.7)

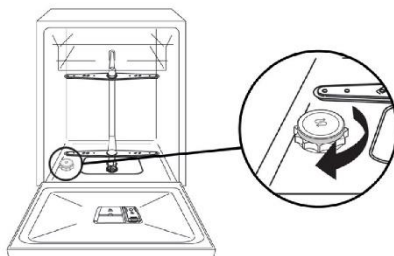

(fig.8)

Après avoir rempli le compartiment de sel, VOUS DEVEZ effectuer un cycle de lavage complet ou le programme de PRÉLAVAGE.

- Le distributeur de sel a une capacité de 1 kg et, pour une utilisation efficace de l'appareil, il doit être rempli de temps en temps.

(uniquement pour la première mise en service)
Lors de la première utilisation de l'appareil, après avoir rempli complètement le distributeur de sel, il est nécessaire d'ajouter de l'eau jusqu'à ce que le compartiment déborde.

Français

Remplissage du liquide de rinçage

Liquide de rinçage

Le liquide de rinçage, qui se libère automatiquement lors du dernier cycle de rinçage, permet à la vaisselle de sécher rapidement et d'éviter la formation d'auréoles et de taches.

Remplir le réservoir de liquide de rinçage

Le distributeur de liquide de rinçage se trouve à côté du distributeur de détergent (**fig.9**).

Pour l'ouvrir, appuyez sur la languette du couvercle du distributeur de liquide de rinçage et soulevez-le.

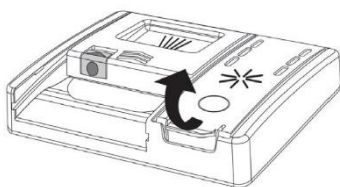

(fig.9)

Ajoutez du liquide de rinçage jusqu'au repère Max. (**fig.10**)

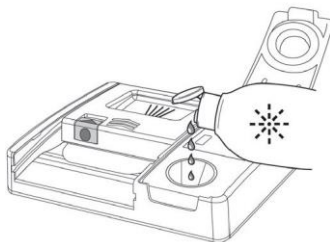

(fig.10)

- Si le liquide de rinçage déborde, retirez-le du réservoir de lavage.
- Le liquide de rinçage déversé peut provoquer une formation de mousse excessive pendant le cycle de lavage.
- Fermez le couvercle du réservoir de liquide de rinçage.
- Le couvercle se clipse dans la position verrouillée.

Utilisez toujours des additifs de rinçage adaptés aux lave-vaisselle automatiques.

Réglages de base et sélection du programme

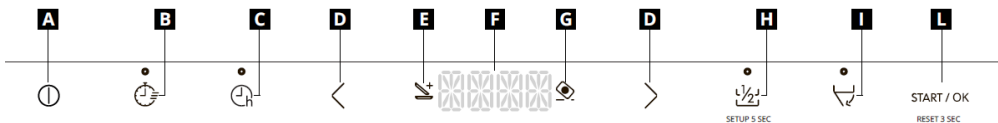

A Touche **MARCHE/ARRÊT**

B Touche **EXPRESS**

C Touche **DÉPART DIFFÉRÉ**

D Touche **SÉLECTION DU PROGRAMME**

E **Voyant ADDISH** (possibilité d'ajouter de la vaisselle après le démarrage du programme)

F **AFFICHAGE**

G **Voyant TABLETTES**

H Touche **DEMI-CHARGE /configuration 5 s**

I Touche **OUVERTURE AUTOMATIQUE DE PORTE**

L **DÉPART / OK / annul 3 s**

Réglage de la première utilisation

Touche **MARCHE/ARRÊT**

- Pour allumer et éteindre l'appareil, appuyez sur la touche « **MARCHE/ARRÊT** » .

La première fois que vous allumez l'appareil

- Branchez le lave-vaisselle.
- Appuyez sur la touche « **MARCHE/ARRÊT** » .









Dans cette phase, seules les touches « SÉLECTION DU PROGRAMME » et « DÉPART/OK » restent actives.

- Le message « **CONFIGUREZ LA LANGUE** » s'affiche à l'écran, suivi de « **ENGLISH** ».
- En appuyant sur la touche « **SÉLECTION DU PROGRAMME** » , vous pouvez sélectionner la langue préférée.

- Pour accepter la langue choisie, appuyez sur la touche « **DÉPART/OK** ». Immédiatement après, le message « **BIENVENUE** » s'affiche à l'écran une fois et les voyants s'éteignent.
- Le programme « **ÉCO** » prédéfini s'affiche à l'écran.
- Pour adapter le cycle de lavage en fonction du degré de salissure de la vaisselle, choisissez le programme adapté en sélectionnant les deux touches « **SÉLECTION DU PROGRAMME** » .
- Sélectionnez les options de lavage si nécessaire.
- Appuyez sur la touche « **DÉPART/OK** ».

⚠ AVERTISSEMENT : si l'appareil reste allumé sans qu'un programme ait été sélectionné ou démarré, le lave-vaisselle s'éteindra automatiquement au bout de 5 minutes.

Aperçu du programme

Programme		Description
P1	 ECO	ÉCO Programme standard et le plus efficace en termes de consommation combinée d'énergie et d'eau pour les plats normalement sales. Programme standardisé EN60436.
P2	 AUTO	AUTO WASH Un programme qui sélectionne automatiquement la durée et la température idéales du cycle en fonction de la charge et du degré de salissure.
P3	 RAPIDE 1h	RAPIDE 1h Il s'agit d'un programme à pleine charge conçu pour laver et sécher en moins d'une heure, tout en conservant des performances de lavage de haute qualité.
P4	 UNIVERSEL	UNIVERSEL Adapté aux plats légèrement sales du quotidien, votre programme de référence quotidien.
P5	 INTENSIF	INTENSIF Pour les casseroles très sales et tous les autres articles qui nécessitent un lavage puissant et efficace. Parfaitement conçu pour les assiettes, poêles et casseroles très sales.
P6	 VERRE	VERRE Un cycle de nettoyage doux pour vos plats et verres délicats les plus précieux. Un programme dédié qui protège la durée de vie de vos verres.
P7	 SILENCIEUX	SILENCIEUX Le programme parfait conçu pour réduire au minimum le bruit du lave-vaisselle.
P8	 PRÉLAVAGE	PRÉLAVAGE Cycle court de pré-lavage pour la vaisselle utilisée pendant la journée, lorsque vous voulez attendre jusqu'à ce que l'appareil soit plein.

Programmes avec pré-lavage







Pour les programmes de lavage avec pré-lavage, il est conseillé d'ajouter une deuxième dose de détergent (max. 6 g) directement à l'endroit approprié. (voir chapitre « Remplissage du détergent »).

Informations pour les instituts d'essai

Pour recevoir les informations nécessaires à la réalisation de tests de performance (p. ex. conformément à : EN60436), envoyez un courriel à info.test@dishwasher-production.com

Dans votre demande, indiquez le code du numéro de produit (PNC) figurant sur la plaque signalétique.

Programme

Programme	Produit vaisselle pour trempage (Prélavage)	Température de lavage °C	Durée de lavage moyenne ¹ (min.)	Touche « DEMI-CHARGE » ¹	Power wash	Touche « OUVERTURE AUTOMATIQUE DE PORTE » ¹	Touche « TABLETTES » ²	
P1 ECO	ÉCO	-	45	235	OUI	-	OUI	OUI
P2 AUTO	AUTO WASH	-	55-65	120-140	OUI	OUI	OUI	OUI
P3 	RAPIDE 1h	●	65	59	OUI	OUI	OUI	OUI
P4 	UNIVERSEL	-	60	129	OUI	OUI	OUI	OUI
P5 	INTENSIF	●	75	146	OUI	OUI	OUI	OUI
P6 	VERRE	-	45	96	OUI	-	OUI	OUI
P7 	SILENCIEUX	-	55	255	OUI	-	OUI	OUI
P8 	PRÉLAVAGE	-	-	10	OUI	-	OUI	N/A

● = Ajouter du produit vaisselle pour le prélavage

1 = Uniquement si la fonction est activée via **CONFIGURATIONS**.







2 = Avec de l'eau froide (15 °C) - Tolérance ±10 %

Avec de l'eau chaude, le temps restant jusqu'à la fin du programme s'affiche automatiquement lorsque le programme est en cours.

* Les valeurs sont mesurées en laboratoire conformément à la norme européenne **EN 60436** (la consommation peut varier en fonction des conditions d'utilisation).

Le programme **ÉCO** convient au nettoyage de la vaisselle normalement sale et constitue le programme le plus efficace pour cette utilisation en termes de consommation combinée d'énergie et d'eau. En outre, ce programme est utilisé par les autorités réglementaires pour évaluer la conformité avec la législation européenne en matière d'écoconception.

À l'exception du programme **ÉCO**, les valeurs données pour les autres programmes sont uniquement indicatives. La durée du cycle peut être influencée par de nombreux facteurs, tels que la température de l'eau, la pression de l'eau du réseau, la température ambiante, la quantité de détergent utilisée ainsi que le nombre et la répartition de la vaisselle dans les paniers.

Programme	Consommation d'eau (l)	Consommation d'électricité (kWh)
ECO	9,3	9,5
AUTO	13,4	14,6
 1h	12,6	12,6
	13,4	14,6
	16,6	18,1
	14,2	15,1
	13,4	14,6
	4,6	4,6

1) La pression et la température de l'eau, les variations du réseau d'alimentation, les options, la quantité de vaisselle et le degré de salissure peuvent modifier les valeurs.

2) Les valeurs pour les programmes autres que ÉCO sont uniquement indicatives.

Options et réglages

ADDISH (option pour ajouter des plats après le démarrage du programme)

Lorsque le programme démarre, il suffit d'ouvrir la porte et d'ajouter plus de vaisselle lorsque le voyant **ADDISH** est allumé. L'appareil s'arrête automatiquement et le temps restant jusqu'à la fin du cycle clignote sur l'écran. Fermez la porte **sans appuyer sur aucune touche**.

Ouvrez la porte lentement et soigneusement, pour éviter les éclaboussures d'eau de lavage.

L'ajout de vaisselle lorsque le voyant ADDISH est éteint est fortement déconseillé, car cela pourrait affecter les performances de lavage.

 **AVERTISSEMENT** : si vous ouvrez la porte pendant le cycle de séchage, un signal audio intermittent vous avertit que le cycle de séchage n'est pas encore terminé.

Interrompre un programme

Ouvrir la porte lorsqu'un programme est en cours est déconseillé, en particulier pendant les phases de lavage principal et de rinçage final à chaud. Cependant, si la porte est ouverte pendant qu'un programme est en cours (par exemple, pour ajouter de la vaisselle), la machine s'arrête automatiquement.

Fermez la porte sans appuyer sur aucune touche.

Le cycle recommence à partir de l'endroit où il s'est arrêté.

 **AVERTISSEMENT** : si vous ouvrez la porte pendant le cycle de séchage, un signal audio intermittent vous avertit que le cycle de séchage n'est pas encore terminé.

Modifier un programme en cours

Si vous souhaitez annuler et modifier un programme déjà en cours, procédez comme suit :

- 1 Appuyez sur la touche « **ANNUL 3 S** » et maintenez-la enfoncée pendant au moins 3 secondes.
- 2 Le compte à rebours « **3 -2 -1** » s'affiche sur l'écran lorsque la touche « **ANNUL 3 S** » est maintenue enfoncée.
- 3 « **ANNUL** » s'affiche sur l'écran et des bips retentissent.
- 4 Le programme en cours est annulé et le programme « **ÉCO** » apparaît sur l'écran.
- 5 À ce moment-là, vous pouvez définir un nouveau programme à l'aide des touches « **SÉLECTION DU PROGRAMME** » .

 **AVERTISSEMENT** : avant de démarrer un nouveau programme, vérifiez qu'il y a encore du produit vaisselle dans le distributeur. Si nécessaire, ajoutez du produit vaisselle.

Français

Fin du programme

La fin du programme est indiquée par 3 signaux de 3 secondes avec une pause de 20 secondes. Au bout d'une minute, le lave-vaisselle s'éteint.

En même temps, le message « **FIN** » s'affiche sur l'écran pendant une minute.

OUVERTURE AUTOMATIQUE DE PORTE

La porte s'ouvre automatiquement et vous devez attendre le signal de fin de cycle avant de sortir la vaisselle.

Touche « EXPRESS »

Cette touche permet des économies moyennes d'énergie et de temps de 25 % (selon le cycle sélectionné), en réduisant la température de l'eau de lavage et le temps de séchage pendant le rinçage final. Cette option est recommandée pour le lavage du soir lorsque vous n'avez pas besoin immédiatement d'une vaisselle parfaitement sèche. Pour un meilleur séchage, laissez la porte du lave-vaisselle légèrement entrouverte pour favoriser la circulation naturelle de l'air dans le lave-vaisselle.

DEMI-CHARGE/CONFIGURATION 5 S

Cette touche permet de sélectionner deux fonctions différentes :

Touche « DEMI-CHARGE »

Spécialement conçue pour les petites charges légèrement sales, soit environ la moitié du lave-vaisselle. En sélectionnant cette option, vous pouvez économiser du temps, de l'énergie et de l'eau. Après avoir sélectionné le programme, appuyez sur la touche et le voyant s'allumera. Si cette option n'est pas compatible avec le programme défini, un son retentit.

Choix du panier

Chaque fois que la touche de demi-charge est enfoncée, le panier s'affiche sur l'écran.



Les deux paniers.



Panier inférieur.



Panier supérieur.

Dans les modèles avec un 3^e panier, celui-ci sera toujours actif.

CONFIGURATIONS



Le lave-vaisselle est livré avec certaines configurations d'usine. Cependant, vous pouvez régler différents paramètres en fonction de vos exigences de lavage dans le menu de configuration.

Les paramètres suivants peuvent être ajustés

Langue-->Tablettes-->Adoucisseur-->Liquide de rinçage-->Signal sonore

TOUJOURS démarrer la procédure avec le lave-vaisselle éteint.

Configuration de la langue

- Allumez le lave-vaisselle avec la touche « MARCHE/ARRÊT » .
- Maintenez la touche « CONFIGURATION 5 S » enfoncée pendant environ 5 secondes.
- Le message « CONFIGURATIONS » s'affiche sur l'écran.
- En appuyant sur la touche « SÉLECTION DU PROGRAMME » , vous pouvez sélectionner les paramètres successifs à ajuster.
- Sélectionnez le réglage « LANGUE » qui apparaît sur l'écran.
- Appuyez sur la touche « DÉPART/OK » pour confirmer le paramètre sélectionné.
- « ENGLISH » s'affiche à l'écran.
- Appuyez sur les touches « SÉLECTION DU PROGRAMME »  pour choisir une nouvelle langue.

- Appuyez sur « DÉPART/OK » pour confirmer que la langue choisie a été définie, « LANGUE » s'affiche et un bref son retentit.
- Pour quitter le menu, appuyez sur la touche « MARCHÉ/ARRÊT » .



« TABLETTES »

OPTION « TABLETTES » CONFIGURATION 5 S

Cette option permet une utilisation optimale des tablettes (« 3 en 1 » / « 4 en 1 » / « 5 en 1 », etc.). Une pression sur cette touche permet de modifier le programme de lavage défini afin d'obtenir les meilleures performances avec l'utilisation de tablettes ou de détergents combinés ; en outre, les indicateurs de sel et d'agent de rinçage sont désactivés.

-  **AVERTISSEMENT** : une fois cette option sélectionnée, elle reste également active (voyant allumé) pour les cycles de lavage suivants et peut uniquement être désactivée (voyant éteint) en désélectionnant l'option.





Cette option est recommandée lors de l'utilisation du programme RAPIDE, dont la durée est prolongée, ce qui permet d'améliorer les performances des tablettes.

- Allumez le lave-vaisselle avec la touche « MARCHÉ / ARRÊT » .
- Maintenez la touche « CONFIGURATION 5 S » enfoncée pendant environ 5 secondes.
- Le message « CONFIGURATIONS » s'affiche sur l'écran.
- En appuyant sur la touche « SÉLECTION DU PROGRAMME » , vous pouvez sélectionner les paramètres successifs à ajuster.
- Sélectionnez le réglage « TABLETTES ».
- Appuyez sur la touche « DÉPART/OK » pour confirmer le paramètre sélectionné.
- Appuyez sur les touches « SÉLECTION DU PROGRAMME »  pour choisir les deux configurations :
 - « OUI »
 - « NON »
- Confirmez votre choix en appuyant sur « DÉPART/OK ».
- Si le réglage « OUI » est confirmé, l'icône lumineuse « TABLETTES » s'allume sur l'écran.
- Si le réglage « NON » est confirmé, l'icône lumineuse « TABLETTES » s'éteint.
- Pour quitter le menu, appuyez sur la touche « MARCHÉ/ARRÊT ».

SÉLECTION ET CONFIGURATIONS DU SIGNAL SONORE

Le signal sonore qui retentit lorsqu'on appuie sur les touches de sélection et de réglage des fonctions et des options de lavage peut être activé/désactivé comme suit (il est activé par défaut) :

-  **AVERTISSEMENT** : le signal sonore reste toujours actif lorsque la machine est allumée et éteinte, au démarrage ou à la fin d'un cycle de lavage, ou en cas de problème ou d'erreur avec la machine.

- Allumez le lave-vaisselle avec la touche « MARCHÉ/ARRÊT » .
- Maintenez la touche « CONFIGURATION 5 S » enfoncée pendant environ 5 secondes.
- Le message « CONFIGURATIONS » s'affiche sur l'écran.
- En appuyant sur la touche « SÉLECTION DU PROGRAMME » , vous pouvez sélectionner les paramètres successifs à ajuster.
- Sélectionnez le réglage « SIGNAL SONORE ».
- Appuyez sur la touche « DÉPART/OK » pour confirmer le paramètre sélectionné.
- Appuyez sur les touches « SÉLECTION DU PROGRAMME »  pour choisir les deux configurations : « OUI » « NON ».
- Confirmez votre choix en appuyant sur « DÉPART/OK ».
- Si la configuration est confirmée, « SIGNAL SONORE » s'affiche sur l'écran et défile en continu.
- Pour quitter le menu, appuyez sur la touche « MARCHÉ/ARRÊT » .

ÉCLAIRAGE DE SOL

Pendant que le programme de lavage est en cours d'exécution, une lampe projette une lumière sur le sol sous la porte du lave-vaisselle. Lorsque les cycles de lavage sont lancés, la lumière reste allumée jusqu'à la fin du cycle de lavage. Pour indiquer la fin du cycle de lavage, le témoin de sol s'allume par intermittence pendant 10 secondes.

La lumière ne s'allume pas lorsque la machine est en mode départ différé ou en mode pause.

L'indication ne sera pas visible si le panneau du socle est positionné vers l'avant ou si quelque chose est placé devant le projecteur d'information.

Touche OUVERTURE AUTOMATIQUE DE PORTE

Cette option permet à un dispositif spécial d'ouvrir la porte de quelques centimètres pendant ou à la fin du cycle de séchage (selon le programme), pour favoriser un séchage plus naturel et plus efficace de la vaisselle. La durée du cycle sélectionné sera automatiquement modifiée, afin d'optimiser les températures utilisées pendant la phase de rinçage, ce qui permet une réduction significative de la consommation d'énergie. L'ouverture de la porte à la dernière étape du séchage permet de tirer profit de la recirculation de l'air, ce qui élimine les risques d'odeurs désagréables.

Cette option est automatiquement active dans le programme « ÉCO ». Il est cependant possible de la désactiver.

 **AVERTISSEMENT :** avec cette option sélectionnée, vous ne devez en aucun cas empêcher l'ouverture de la porte ou forcer sa fermeture, ce qui endommagerait le mécanisme. Laissez l'espace devant la porte libre et avant de la fermer, attendez que le dispositif d'ouverture se réactive.

Voyant d'avertissement « PAS DE SEL »

Lorsque le message « SEL » s'affiche sur l'écran ou, le cas échéant, que le voyant correspondant s'allume , remplissez le réservoir (voir le chapitre « AJOUT DE SEL »).

Si le niveau d'adoucisseur est réglé sur 0, cela ne se produit jamais (voir le chapitre sur le réglage de l'adoucisseur).

Voyant d'avertissement « ABSENCE DE LIQUIDE DE RINÇAGE »

Lorsque le message « LIQUIDE DE RINÇAGE » s'affiche sur l'écran ou, le cas échéant, que le voyant correspondant s'allume, remplissez le réservoir (voir le chapitre « REMPLISSAGE DU LIQUIDE DE RINÇAGE »).

Si le niveau de LIQUIDE DE RINÇAGE est réglé sur 0, cela ne se produira jamais.

Touche DÉPART DIFFÉRÉ

Sélection du départ différé :

Cette touche permet de programmer le démarrage du cycle de lavage avec un délai compris entre 30 minutes et 24 heures. Pour régler le départ différé, procédez comme suit :

- Mettez le lave-vaisselle en marche en appuyant sur la touche « MARCHE/ARRÊT » pendant environ 3 secondes.
- Sélectionnez le programme de lavage.
- Appuyez sur la touche « DÉPART DIFFÉRÉ » (« 0:30 » s'affiche sur l'écran).
- Appuyez à nouveau sur la touche pour augmenter le délai de 30 minutes. Chaque fois que vous appuyez sur la touche, le délai augmente d'une heure jusqu'à un maximum de 24 heures. Un nouvel appui sur la touche après avoir atteint 24:00 permet de revenir à 0:00 (départ différé désactivé).
- Les configurations de départ différé restent visibles sur l'écran pendant 5 secondes ou jusqu'à ce que les touches MARCHE/ARRÊT - SÉLECTION DU PROGRAMME - DÉPART/OK soient enfoncées.

Français

La modification du programme ne modifie pas le départ différé et la LED reste allumée.

Lorsque la touche DÉPART DIFFÉRÉ est enfoncée, le dernier réglage effectué s'affiche.

Compte à rebours et démarrage du programme avec le DÉPART DIFFÉRÉ

- Lorsque le délai est réglé sur un programme : après avoir appuyé sur « DÉPART/OK ».
- Le voyant « DÉPART DIFFÉRÉ » reste allumé jusqu'à la fin du temps.
- Le compte à rebours du départ différé commence à indiquer « DÉPART DANS XX: XX ».
- L'heure s'affiche avec des intervalles de 30 minutes pendant les 24 premières heures et avec des intervalles d'une minute au cours des 2 dernières heures.
- En appuyant sur n'importe quelle touche (sauf les touches « MARCHÉ/ARRÊT, DÉPART/OK ») pendant 3 secondes, le nom du programme « P XX » s'affiche (P + numéro de programme) pour un seul défilement, puis le temps de retard s'affiche à nouveau.

En cas de coupure ou de panne de courant, le lave-vaisselle enregistre le temps restant avant le démarrage et reprend au point où il a été interrompu dès que l'alimentation électrique est rétablie ou que la machine est à nouveau allumée.

Si vous souhaitez annuler le départ différé, procédez comme suit :

- Appuyez sur la touche « DÉPART/OK » et maintenez-la enfoncée pendant au moins 3 secondes. L'écran affiche « ANNUL » et des bips retentissent.
- Le départ différé et le programme sélectionné seront annulés. Deux tirets s'affichent sur l'écran.
- À ce stade, si vous souhaitez démarrer le lave-vaisselle, il est nécessaire de définir à nouveau le programme souhaité et de sélectionner les touches d'option si nécessaire.

Adoucisseur d'eau

Selon la source de l'approvisionnement, l'eau contient des quantités variées de calcaire et de minéraux qui sont déposés sur la vaisselle en laissant des taches blanchâtres et des marques. Plus la quantité de minéraux présents dans l'eau est élevée, plus l'eau est dure.

Le lave-vaisselle est équipé d'un adoucisseur d'eau qui, grâce à l'utilisation de sels régénérants spéciaux, fournit de l'eau adoucie pour laver la vaisselle. Le degré de dureté de votre eau peut être obtenu auprès de votre agence de l'eau.

Régulation de l'adoucisseur d'eau



L'adoucisseur d'eau peut traiter l'eau avec un degré de dureté allant jusqu'à 90 °fH (degré français) ou 50 °dH (degré allemand) jusqu'à 8 réglages. Les paramètres sont indiqués dans le tableau ci-dessous, avec l'eau du robinet correspondante à traiter.

Niveau	Dureté de l'eau		Utilisation de sel régénérant	Réglage de l'adoucisseur d'eau
	°fH (français)	°dH (allemand)		
0	0-5	0-3	NON	S0
1	6-10	4-6	OUI	S1
2	11-20	7-11	OUI	S2
3	21-30	12-16	OUI	S3
4*	31-40	17-22	OUI	S4
5	41-50	23-27	OUI	S5
6	51-60	28-33	OUI	S6
7	61-90	34-50	OUI	S7

* L'adoucisseur est réglé en usine au niveau 4 (S4) car cela satisfait aux exigences de la majorité des utilisateurs.

Ajustez le réglage de votre adoucisseur d'eau en fonction du degré de dureté de votre eau, comme suit :

Le lave-vaisselle doit TOUJOURS être éteint avant de commencer cette procédure.

- Allumez le lave-vaisselle avec la touche « MARCHÉ/ARRÊT » .
- Maintenez la touche « CONFIGURATION 5 S » enfoncée pendant environ 5 secondes.
- Le message « CONFIGURATIONS » s'affiche sur l'écran.
- En appuyant sur la touche « SÉLECTION DU PROGRAMME » , vous pouvez sélectionner les paramètres successifs à ajuster.
- Sélectionnez le réglage « ADOUCISSEUR ».
- Appuyez sur la touche « DÉPART/OK » pour confirmer le paramètre sélectionné.
- Le niveau réglé s'affiche à l'écran (le niveau réglé en usine est « S 4 »).
- Appuyez sur les touches « SÉLECTION DU PROGRAMME »  pour choisir différents niveaux de réglage.
- Confirmez votre choix en appuyant sur « DÉPART/OK ».

Français

- « **ADOUCCISSEUR** » défile sur l'écran.
- Pour quitter le menu, appuyez sur la touche « **MARCHE/ARRÊT** » .

Pour changer à nouveau la configuration de l'adoucisseur de l'eau, suivez la même procédure.

 **AVERTISSEMENT** : si vous ne pouvez pas terminer la procédure, éteignez le lave-vaisselle en appuyant sur la touche « **MARCHE/ARRÊT** » et recommencez la procédure depuis le début (**ÉTAPE 1**).

Informations sur la régénération de la résine avec du sel

La phase de régénération s'effectue à la fin d'un cycle de lavage.

Environ 3,5 litres d'eau sont consommés en phase de régénération de la résine, avec une consommation d'énergie d'environ 1 Wh et une augmentation de la durée du cycle d'environ 7 minutes.

Pour le cycle Éco, cette phase est indiquée dans le tableau suivant.

Niveau	Affichage	Fréquence
S0	ÉCRAN S0	Jamais
S1	ÉCRAN S1	1 fois tous les 9 cycles
S2	ÉCRAN S2	1 fois tous les 7 cycles
S3	ÉCRAN S3	1 fois tous les 5 cycles
S4	ÉCRAN S4	1 fois tous les 4 cycles
S5	ÉCRAN S5	1 fois tous les 3 cycles
S6	ÉCRAN S6	1 fois tous les 2 cycles
S7	ÉCRAN S7	Chaque cycle

Liquide de rinçage



Lorsqu'il est nécessaire de remplir le réservoir de liquide de rinçage, l'écran indique le manque de liquide de rinçage.

Le réglage d'usine correspond au niveau 4, car cela satisfait la majorité des utilisateurs.

Réglage de la quantité de liquide de rinçage

TOUJOURS démarrer la procédure avec le lave-vaisselle éteint.

- Allumez l'appareil, appuyez sur la touche « **MARCHE/ARRÊT** » .

- Maintenez enfoncée la touche « **configuration 5 s** », un bref bip retentit.
- Le message « **CONFIGURATIONS** » s'affiche sur l'écran.
- Appuyez sur les touches « **SÉLECTION DU PROGRAMME** »  pour naviguer dans le sous-menu.
- Choisissez l'option « **LIQUIDE DE RINÇAGE** ».
- Appuyez sur « **DÉPART/ANNUL** » pour accéder aux niveaux de réglage.
- Appuyez sur « **DÉPART/OK** » pour accéder aux niveaux de réglage.
- Appuyez sur « **SÉLECTION DU PROGRAMME** »  pour choisir la valeur (R1 R6). Avec le niveau R0, aucun liquide de rinçage n'est distribué. (**voir tableau**)
- Appuyez sur « **DÉPART/OK** » pour confirmer.
- Appuyez sur « **MARCHE/ARRÊT** » pour confirmer.

Niveau de liquide de rinçage (dosage multiple)	Signification
0	Pas de détection de dosage multiple ni de liquide de rinçage.
1	1 impulsion (1 dose)
2	2 impulsions (2 doses)
3	3 impulsions (3 doses)
4	4 impulsions (4 doses)
5	5 impulsions (5 doses)
6	6 impulsions (6 doses)

La teneur en calcaire de l'eau affecte considérablement la formation de calcaire et les performances de séchage. Il est donc important de réguler la quantité de liquide de rinçage pour obtenir de bons résultats de lavage. Si, après le lavage, il y a des stries sur la vaisselle, réduisez la quantité d'une position. En cas de taches blanchâtres, augmentez la quantité d'une position.

Remplissage et réglage des paniers

Réglage du panier supérieur

Le panier supérieur est équipé d'un système de réglage en hauteur.

Soulevez vers le haut :

Soulevez le panier en le tenant par les côtés (**fig.11**), dès qu'il est en position haute.

Soulevez vers le bas :

Poussez le levier « A » en le tenant par les côtés (**fig.12**) dès qu'il est en position basse.

⚠ AVERTISSEMENT : nous recommandons de régler le panier avant de charger la vaisselle.

⚠ AVERTISSEMENT : accompagnez toujours le panier pendant sa descente jusqu'en position d'arrêt.

⚠ AVERTISSEMENT : ne montez ou descendez jamais le panier en tirant/poussant d'un côté seulement.

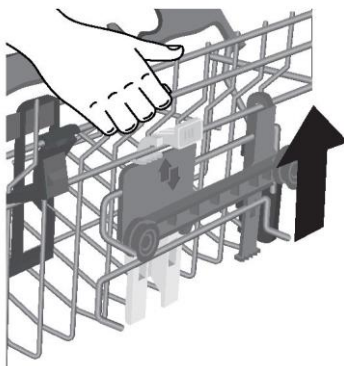

(fig.11)

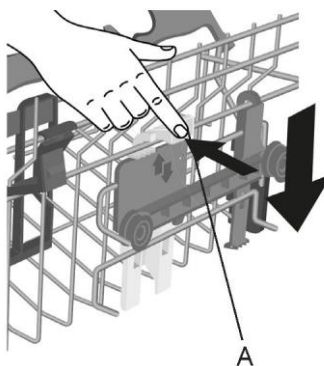

(fig.12)

Français

Mettre la vaisselle au lave-vaisselle

Utilisation du panier supérieur

Support à tasses

Le panier supérieur (**fig. 13**) est équipé de supports mobiles accrochés au panneau latéral. Ils peuvent être placés en position ouverte (**A**) pour placer des tasses à thé, café, des couteaux longs et des louches ou en position basse (**B**) pour avoir plus d'espace dans le panier supérieur.

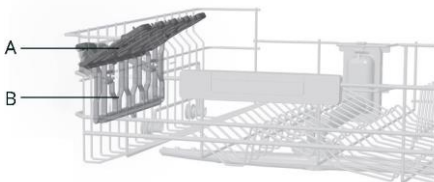

(fig.13)

- Les verres en forme de gobelet peuvent être accrochés aux extrémités des supports (**fig.14**).

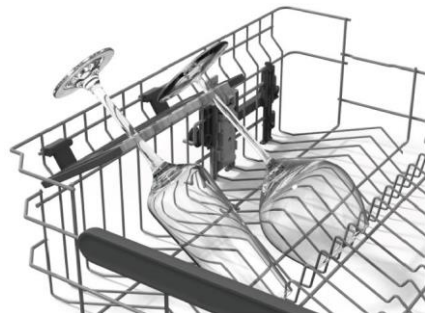

(fig.14)

- Le panier supérieur a été conçu pour offrir un maximum de flexibilité d'utilisation. Il est possible d'y mettre des assiettes à dessert, des tasses et des verres, qu'il est conseillé de verrouiller pour éviter qu'ils ne soient renversés par les jets.

- Placez les grandes assiettes légèrement inclinées vers l'avant afin de faciliter l'insertion du panier à l'intérieur de la machine.

⚠ AVERTISSEMENT : après avoir rempli le panier, assurez-vous que le bras de lavage tourne librement sans heurter la vaisselle ou les ustensiles de cuisine.

Une charge quotidienne standard est représentée en (**fig. 15**).

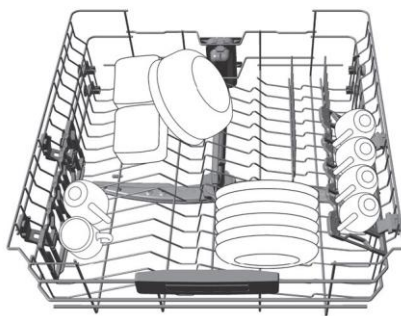

(fig.15)

Français

Utilisation du panier inférieur

- Le panier inférieur peut accueillir des casseroles, des poêles, des soupières, des saladiers, des couvercles, des plats de service, des assiettes plates et des assiettes creuses.
- Les couverts doivent être placés avec le manche vers le bas, dans le panier en plastique spécial positionné dans le panier inférieur, en veillant à ce que les couverts n'empêchent pas la rotation du bras de lavage ou l'ouverture du compartiment de produit pour lave-vaisselle.

Supports pliables

Dans le panier inférieur (**fig. 16**), il peut y avoir quelques picots réglables utiles pour garantir une stabilité optimale de la vaisselle.

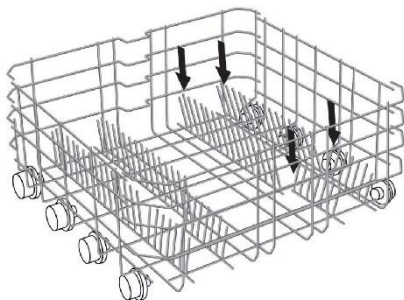

(fig.16)

Les plats ou les assiettes non standard peuvent être relevés/abaissés (**fig. 17**, **fig. 18** et **fig. 19**) pour garantir une flexibilité de chargement maximale.

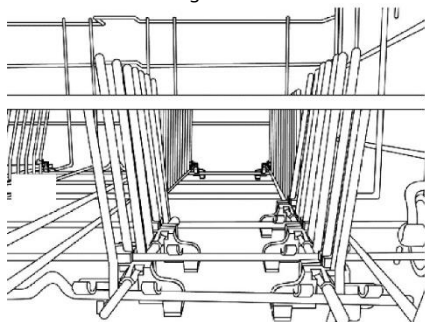

(fig.17)

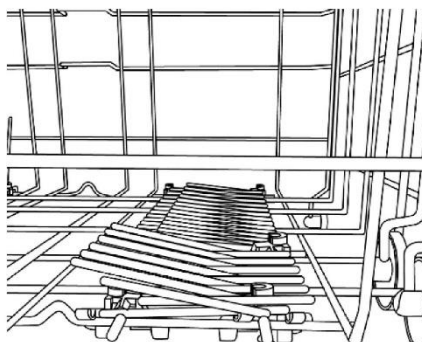

(fig.18)

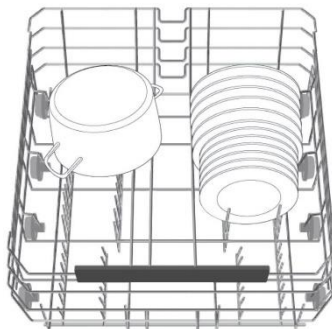

(fig.19)

⚠ AVERTISSEMENT : après avoir rempli le panier, assurez-vous que le bras de lavage tourne librement sans heurter la vaisselle ou les ustensiles de cuisine.

Utilisez le troisième panier pour y placer les couverts, comme cela est montré sur l'image (fig.20). Placez les couteaux avec la lame vers le bas.

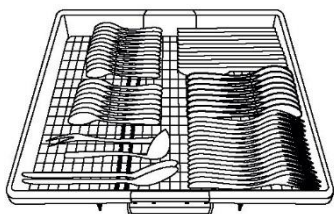

(fig.20)

Si nécessaire, il est possible de faire glisser ou d'enlever les supports latéraux du troisième panier (fig. 21-22), afin d'obtenir davantage de place dans le panier supérieur pour les objets plus volumineux comme les verres à vin.

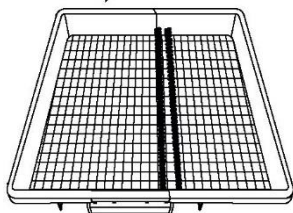

(fig.21)

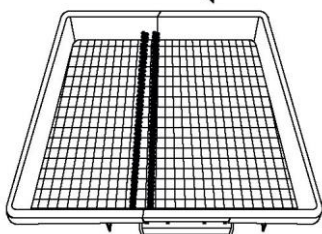

(fig.22)

Power wash

Dans certains programmes (voir tableau des programmes), le troisième bras de lavage, positionné en bas du lave-vaisselle **POWER WASH**, sera également activé. Cette fonction est idéale pour nettoyer la vaisselle ou les ustensiles de cuisine très sales, en les plaçant directement dans la zone du panier au-dessus du bras **POWER WASH**.

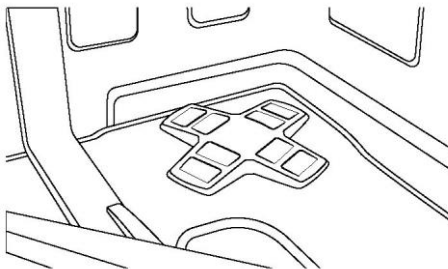

Remplissage du détergent

Remplissage du détergent

Il est essentiel d'utiliser un détergent spécialement conçu pour les lave-vaisselle, que ce soit sous forme de poudre, de liquide, de gel ou de tablettes.

Les détergents inadaptés (comme ceux utilisés pour la vaisselle à la main) ne contiennent pas les ingrédients appropriés pour être utilisés dans un lave-vaisselle et empêchent ce dernier de fonctionner correctement.

Remplissage du réservoir de détergent

Le réservoir de détergent se trouve à l'intérieur de la porte (fig.23). Si la porte du réservoir est fermée, appuyez sur le bouton de déverrouillage (A) pour l'ouvrir : la porte est toujours ouverte à la fin de n'importe quel programme de lavage, prête pour la prochaine utilisation.

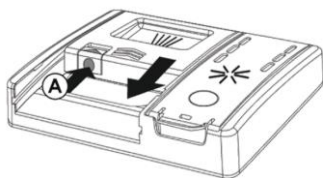

(fig.23)

⚠ AVERTISSEMENT : lorsque vous remplissez le panier inférieur, veillez à ce que les assiettes ou autres n'obstruent pas le distributeur de détergent.

La quantité de détergent à utiliser varie en fonction du degré de saleté de la vaisselle et du type de vaisselle à laver. Nous conseillons d'utiliser 20 à 30 g de détergent dans la section de lavage du compartiment à détergent (fig.24).

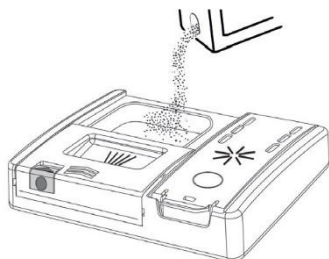

(fig.24)

Si vous utilisez des tablettes, une seule suffit. Insérez les **TABLETTES**, en vérifiant qu'elles ne bloquent pas le système d'ouverture (fig.25).

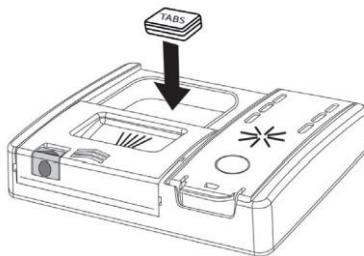

(fig.25)

Après avoir versé le détergent dans le réservoir, fermez à nouveau la porte en poussant dans le sens de la flèche jusqu'à ce qu'elle s'enclenche (fig.26).

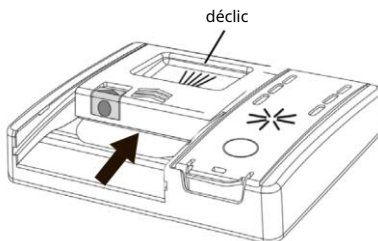

(fig.26)

Les détergents n'étant pas tous identiques, les instructions figurant sur les boîtes de détergents peuvent varier. Nous aimerions simplement rappeler aux utilisateurs qu'une quantité insuffisante de détergent ne permet pas de nettoyer correctement la vaisselle, tandis qu'une quantité excessive de détergent ne donne pas de meilleurs résultats et constitue également du gaspillage.

N'utilisez pas une quantité excessive de détergent et contribuez en même temps à limiter les dommages causés à l'environnement.

Remplissage du détergent de pré-lavage pour les programmes concernés

Dans le cas des programmes comportant un cycle de pré-lavage nécessitant une dose supplémentaire de détergent (voir le chapitre relatif aux programmes de lavage), le détergent supplémentaire doit être versé dans l'emplacement approprié (**fig.27**) C.

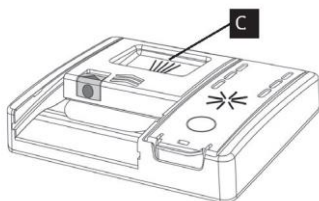

(fig.27)

Types de détergents

Tablettes de détergent

Les tablettes de détergent des différents fabricants se dissolvent à des vitesses différentes, c'est pourquoi, lors de programmes courts, certaines tablettes de détergent peuvent ne pas être pleinement efficaces, parce qu'elles ne sont pas complètement dissoutes.

Si ces produits sont utilisés, il est recommandé de choisir des programmes plus longs pour garantir l'utilisation complète du détergent.

Pour obtenir des résultats de lavage satisfaisants, les tablettes DOIVENT être placées dans la section lavage du réservoir à détergent et PAS directement dans la cuve.

Détergents concentrés

Les détergents concentrés, à alcalinité réduite et contenant des enzymes naturelles, associés à des programmes de lavage à 50 °C, ont un impact moindre sur l'environnement et protègent la vaisselle et le lave-vaisselle. Les programmes de lavage à 50 °C exploitent à dessein les propriétés de dissolution de la saleté des enzymes, ce qui permet, grâce à l'utilisation de détergents concentrés, d'obtenir les mêmes résultats que les programmes à 65 °C, mais à une température plus basse.

Détergents combinés

Les détergents qui contiennent également le liquide de rinçage doivent être placés dans la partie lavage du réservoir de détergent.

Le réservoir de liquide de rinçage doit être vide (s'il ne l'est pas, réglez le régulateur de liquide de rinçage sur la position la plus basse avant d'utiliser les détergents combinés).

Détergents combinés « TABLETTES »

Si vous envisagez d'utiliser des détergents combinés en « TABLETTES » (« 3 en 1 »/« 4 en 1 »/« 5 en 1 », etc.), c'est-à-dire des détergents contenant du sel et/ou du liquide de rinçage, nous vous conseillons ce qui suit :

- lisez attentivement et suivez les instructions du fabricant figurant sur l'emballage.

Si, lors de l'utilisation de ce type de produit, vous n'obtenez pas des résultats de lavage satisfaisants, veuillez contacter le fabricant du détergent.

Dans certaines circonstances, l'utilisation de détergents combinés peut provoquer :

- des dépôts de calcaire sur la vaisselle ou dans le lave-vaisselle ;
- une réduction des performances de lavage et de séchage.

Tout problème résultant directement de l'utilisation de ces produits n'est pas couvert par notre garantie.

Si des problèmes de lavage et/ou de séchage surviennent, nous vous recommandons de revenir à l'utilisation de produits traditionnels séparés (sel, détergent et liquide de rinçage). Cela garantira le bon fonctionnement de l'adoucisseur d'eau du lave-vaisselle.

Dans ce cas, nous vous recommandons :

- de remplir le réservoir de sel et le réservoir de liquide de rinçage ;
- d'effectuer un cycle de lavage normal à vide.

Veuillez noter qu'en cas de retour à l'utilisation de sel conventionnel, un certain nombre de cycles seront nécessaires avant que le système ne redevienne pleinement efficace.

Conseils et astuces

Comment obtenir de très bons résultats de lavage

- Avant de placer la vaisselle dans le lave-vaisselle, retirez les restes d'aliments (os, coquilles, morceaux de viande ou de légumes, marc de café, peau de fruit, cendres de cigarette, cure-dents, etc.) afin d'éviter d'obstruer les filtres, la sortie d'eau et les buses des bras de lavage.
- Il n'est pas nécessaire de rincer la vaisselle avant de la mettre dans le lave-vaisselle, car cela entraîne une augmentation de la consommation d'eau et d'énergie et n'est pas recommandé.
- Si les casseroles et les plats de four sont incrustés de restes d'aliments brûlés ou rôtis, il est conseillé de les laisser tremper avant de les laver.
- Placez les plats en les retournant.
- Essayez de placer les plats de manière à ce qu'ils ne se touchent pas. S'ils sont placés correctement, vous obtiendrez de meilleurs résultats.
- Après avoir rempli le lave-vaisselle, vérifiez que les bras de lavage peuvent tourner librement.
- Les casseroles et autres plats contenant des particules d'aliments particulièrement tenaces ou des restes d'aliments brûlés doivent être laissés à tremper dans de l'eau additionnée de détergent pour lave-vaisselle.
- Pour laver l'argenterie correctement :
 - rincez l'argenterie immédiatement après utilisation, surtout si elle a servi pour de la mayonnaise, des œufs, du poisson, etc. ;
 - ne l'aspergez pas de détergent ;
 - maintenez-la à l'écart des autres métaux.

Comment faire des économies.

Conseils pour économiser de l'argent et ne pas endommager l'environnement lors de l'utilisation de votre appareil.

- Optimisez l'utilisation de l'énergie, de l'eau, du détergent et du temps en utilisant la taille de charge maximale recommandée.
- Économisez jusqu'à 50 % d'énergie en lavant une pleine charge au lieu de 2 demi-charges.

- Si la vaisselle n'est pas très sale ou si les paniers ne sont pas très remplis, sélectionnez un programme **ÉCO**, conformément aux instructions de la liste des programmes.
- Les programmes les plus efficaces en termes d'utilisation combinée de l'eau et d'énergie sont généralement les programmes plus longs à basse température.
- Le lavage au lave-vaisselle consomme moins d'énergie et d'eau que le lavage à la main si le lave-vaisselle est utilisé conformément aux instructions et aux conseils du fabricant.

Ce qu'il ne faut pas laver.

- Il convient de rappeler que toute la vaisselle ne peut pas être lavée au lave-vaisselle. Il est déconseillé d'utiliser le lave-vaisselle pour laver les articles en thermoplastique, les couverts avec des manches en bois ou en plastique, les casseroles avec des manches en bois, les articles en aluminium, le cristal et le verre au plomb, sauf indication contraire.
- Certaines décorations peuvent s'estomper. Il est donc judicieux, avant de charger tout le lot, de laver d'abord un seul des articles afin de s'assurer que les autres ne perdront pas leur couleur.
- Il est conseillé de ne pas mettre au lave-vaisselle des couverts en argent dont le manche n'est pas en acier inoxydable, car il pourrait y avoir une réaction chimique entre les deux.

Lorsque vous achetez de la vaisselle ou des couverts neufs, assurez-vous toujours qu'ils peuvent être lavés au lave-vaisselle.

Conseils utiles

- Afin d'éviter que le tiroir supérieur ne s'égoutte, retirez d'abord le tiroir inférieur.
- Si la vaisselle doit rester dans la machine pendant un certain temps, laissez la porte entrouverte pour permettre à l'air de circuler et améliorer les performances de séchage.

Nettoyage et entretien

Nettoyage des filtres

Le système de filtration est composé des éléments suivants :

- Un contenant central qui retient les plus grosses particules ;
 - Un micro-filtre, situé sous le tamis, qui retient les plus petites particules et assure un rinçage parfait ;
 - Un tamis plat qui filtre en continu l'eau de lavage.
- Pour obtenir d'excellents résultats à chaque fois, les filtres doivent être vérifiés et nettoyés après chaque lavage.
 - Pour retirer le filtre, tournez simplement la poignée dans le sens inverse des aiguilles d'une montre **1** et retirez-la en tirant vers le haut **2** (fig. 28).

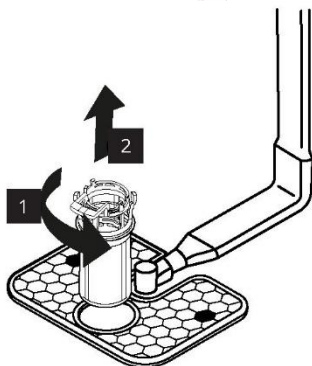

(fig.28)

- Pour faciliter le nettoyage, le contenant central est amovible (fig.29), appuyez sur les deux boutons latéraux et tirez vers le haut.

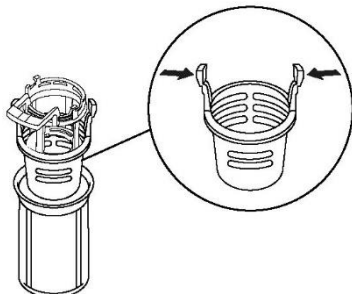

(fig.29)

- Retirez le filtre du tamis (fig.30) et lavez l'ensemble sous un jet d'eau (fig.31). Si nécessaire, vous pouvez utiliser une petite brosse.

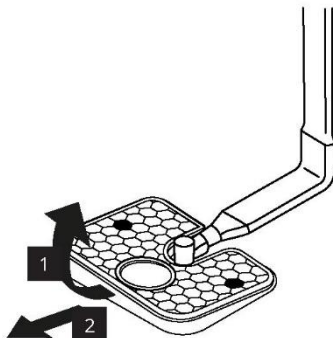

(fig.30)



(fig.31)

- Réassemblez la plaque et le filtre en suivant les étapes précédentes dans l'ordre inverse, en prenant soin de revisser correctement les composants afin de ne pas compromettre le fonctionnement du lave-vaisselle.

⚠ ATTENTION : après avoir nettoyé les filtres, assurez-vous qu'ils sont correctement remontés et que le filtre du tamis est correctement positionné au fond du lave-vaisselle. Veillez à ce que le filtre soit revissé dans le sens des aiguilles d'une montre dans le tamis, car un mauvais positionnement du filtre peut avoir un effet négatif sur l'efficacité de l'appareil.

N'utilisez jamais le lave-vaisselle sans les filtres.

Nettoyage du bras de lavage

Un bon entretien de votre appareil peut prolonger sa durée de vie.

Nettoyage de l'extérieur de l'électroménager

- Débranchez le lave-vaisselle.
- Pour nettoyer l'extérieur du lave-vaisselle, n'utilisez pas de solvants (action dégraissante) ni de produits abrasifs, mais uniquement un chiffon imbibé d'eau.

Nettoyage de l'intérieur de l'électroménager

- Le lave-vaisselle ne nécessite pas d'entretien particulier, car la cuve est autonettoyante.
- Essuyez régulièrement le joint de la porte avec un chiffon humide pour éliminer les restes d'aliments ou de liquide de rinçage.
- Un nettoyage du lave-vaisselle est recommandé, afin d'éliminer les dépôts de calcaire ou les salissures. Nous vous conseillons d'effectuer périodiquement un cycle de lavage avec des produits de nettoyage spécialisés pour lave-vaisselle. Pour toutes les opérations de nettoyage, le lave-vaisselle doit être vide.
- Si, malgré le nettoyage régulier des filtres, vous constatez que la vaisselle ou les casseroles ne sont pas correctement lavées ou rincées, vérifiez que tous les gicleurs sur les bras du rotor sont dégagés.

Si elles sont bloquées, nettoyez-les de la manière suivante :

- 1 Retirez le bras du rotor supérieur en tournant l'écrou de la droite vers la gauche (fig.32).

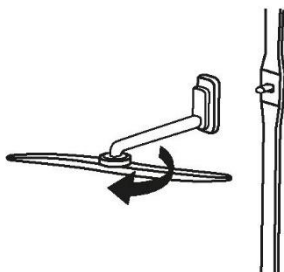

(fig.32)

- 2 Le bras inférieur du rotor peut être extrait en le tirant simplement vers le haut (fig.33).

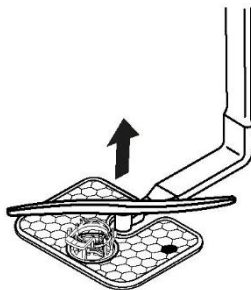

(fig.33)

- 3 Lavez les bras du rotor sous un jet d'eau pour éliminer toute obstruction dans les gicleurs (fig.34).



(fig.34)

N'utilisez pas des outils qui risqueraient de déformer les gicleurs.

- 4 Une fois que vous avez terminé, remplacez les bras du rotor dans la même position, en n'oubliant pas de réaligner la flèche et de visser en position (**fig.35**).

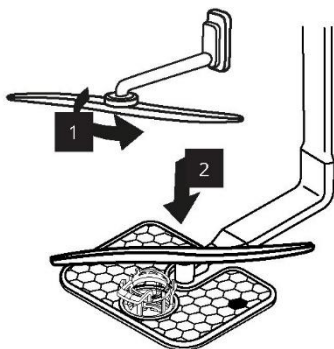

(fig.35)

- 5 Le revêtement de la porte et celui de la cuve sont en acier inoxydable ; toutefois, si des taches dues à l'oxydation apparaissent, cela est probablement dû à un niveau élevé de sels de fer présents dans l'eau.
- 6 Les taches peuvent être éliminées à l'aide d'un produit abrasif doux ; n'utilisez jamais de produits à base de chlore, de laine d'acier, etc.

LORSQUE LE CYCLE EST TERMINÉ.

Après chaque lavage, il est essentiel de couper l'arrivée d'eau et d'éteindre la machine en appuyant sur la touche Marche/Arrêt pour la mettre en position d'arrêt.

Si la machine n'est pas utilisée pendant un certain temps, il est conseillé de suivre ces règles :

1. Effectuez un lavage à vide avec du détergent afin de nettoyer la machine de tout dépôt
2. Débranchez la fiche électrique
3. Fermez le robinet d'eau
4. Remplissez le réservoir de liquide de rinçage
5. Laissez la porte entrouverte
6. Maintenez l'intérieur de la machine propre
7. Si la machine est laissée dans des endroits où la température est inférieure à 0 °C, l'eau contenue dans les tuyaux peut geler. Attendez que la température soit supérieure à zéro, puis attendez

Dépannage

Si vous pensez que votre lave-vaisselle ne fonctionne pas correctement, consultez le guide rapide ci-dessous, qui contient des conseils pratiques pour résoudre les problèmes les plus courants. Si le dysfonctionnement persiste ou se reproduit, contactez le centre de service agréé.

SIGNALEMENTS D'ERREURS

Les **erreurs** sont signalées par un numéro précédé de la lettre « E » (p. ex. Erreur 2 = E2) et un bref signal sonore.

Erreur affichée	Signification et solutions
« PAS D'EAU » avec un court signal audio ERREUR E2 avec un court signal audio	Le lave-vaisselle ne se remplit pas d'eau <ul style="list-style-type: none"> Assurez-vous que l'alimentation en eau est ouverte. Assurez-vous que le tuyau d'alimentation en eau n'est pas plié ou écrasé. Assurez-vous que le tuyau d'évacuation est à la bonne hauteur (voir le paragraphe sur l'installation). Fermez l'arrivée d'eau, dévissez le tuyau d'évacuation à l'arrière du lave-vaisselle et vérifiez que le filtre à « sable » n'est pas obstrué.
ERREUR E3 avec un court signal audio	Le lave-vaisselle ne vidange pas l'eau <ul style="list-style-type: none"> Assurez-vous que le tuyau d'évacuation n'est pas plié, coincé ou bloqué, et que le filtre n'est pas obstrué. Assurez-vous que le siphon n'est pas obstrué.
ERREUR E4 avec un court signal audio	Fuite d'eau Assurez-vous que le tuyau d'évacuation n'est pas plié, coincé ou bloqué, et que le filtre n'est pas obstrué. Assurez-vous que le siphon n'est pas obstrué.
ERREUR E8 avec un court signal audio	L'élément chauffant de l'eau ne fonctionne pas correctement ou la plaque filtrante est obstruée Nettoyez la plaque filtrante.
ERREUR E18 avec un court signal audio	Problèmes de niveau d'eau Vérifiez si la plaque filtrante est obstruée Nettoyez la plaque filtrante.
ERREUR E21 avec un court signal audio	Alimentation en eau incontrôlée avec électrovanne ouverte. Fermez immédiatement le robinet d'eau et débranchez l'appareil de l'alimentation électrique.
Tout autre code	Éteignez et débranchez le lave-vaisselle, attendez une minute. Mettez la machine en marche et relancez un programme. Si l'erreur se reproduit, contactez directement un centre de service client agréé.

Autres pannes

PANNES	CAUSE	SOLUTION
1. Aucun programme ne fonctionne	La fiche n'est pas branchée sur la prise murale	Branchez la prise électrique
	La touche MARCHE/ARRÊT n'est pas enfoncée	Appuyez sur la touche
	La porte est ouverte	Fermez la porte
	Pas d'électricité	

2. Le lave-vaisselle ne se remplit pas d'eau	Voir point 1	
	Le robinet d'eau est fermé	Ouvrez le robinet d'eau
	Le tuyau d'alimentation en eau est plié	Éliminez les coudes dans le tuyau
	Le filtre du tuyau d'alimentation en eau est bouché	Nettoyez le filtre à l'extrémité du tuyau
3. Le lave-vaisselle n'évacue pas l'eau	Le filtre est encrassé	Nettoyez le filtre
	Le tuyau d'évacuation est plié	Éliminez les coudes dans le tuyau
	La rallonge du tuyau d'évacuation n'est pas correctement raccordée	Suivez attentivement les instructions pour le raccordement du tuyau d'évacuation
	Le raccordement de sortie est orienté vers le bas et non vers le haut	Appelez un technicien qualifié
4. Le lave-vaisselle rejette de l'eau en continu	La position du tuyau d'évacuation est trop basse	Soulevez le tuyau d'évacuation à au moins 40 cm au-dessus du sol
5. Vous n'entendez pas les bras de lavage tourner	Quantité excessive de détergent	Réduisez la quantité de détergent. Utilisez un détergent adapté
	Un élément empêche les bras de tourner	Repositionnez l'élément
	Plaque filtrante et filtre très sales	Nettoyez la plaque filtrante et le filtre
6. Vaisselle partiellement lavée	Voir point 5	Vérifiez
	Le fond des casseroles n'a pas été bien lavé	Laissez tremper les restes d'aliments brûlés avant de mettre les casseroles au lave-vaisselle
	Le bord des casseroles n'a pas été bien lavé	Repositionnez les casseroles
	Les bras de lavage sont partiellement bloqués	Retirez les bras de lavage en dévissant les écrous dans le sens des aiguilles d'une montre et lavez-les à l'eau courante
	Les plats n'ont pas été chargés correctement	Ne placez pas les plats trop près les uns des autres
	L'extrémité du tuyau d'évacuation est immergée dans l'eau	L'extrémité du tuyau d'évacuation ne doit pas entrer en contact avec l'eau de sortie
	Une quantité incorrecte de détergent a été dosée, ou le détergent est vieux et dur	Augmentez la dose en fonction du degré de salissure de la vaisselle ou changez de détergent
	Le bouchon du distributeur de sel n'est pas correctement fermé	Choisissez un programme plus puissant
	Le programme de lavage n'est pas assez approfondi	Serrez-le correctement
7. Détergent non distribué ou partiellement distribué	Les couverts, la vaisselle, les casseroles, etc. empêchent l'ouverture du distributeur de détergent	Placez la vaisselle de manière à ne pas bloquer le distributeur

8. Présence de taches blanches sur les plats	L'eau du réseau est trop dure	Vérifiez le niveau de sel et de liquide de rinçage, puis ajustez-le. Si le problème persiste, contactez le centre de service agréé
9. Bruit pendant le lavage	Les plats s'entrechoquent	Vérifiez à nouveau la vaisselle mise dans le panier
	Les bras tournants heurtent la vaisselle	Vérifiez à nouveau la vaisselle mise dans le panier
10. La vaisselle n'est pas complètement sèche	Flux d'air inadéquat	Laissez la porte du lave-vaisselle entrouverte à la fin du programme de lavage pour permettre à la vaisselle de sécher naturellement
	Liquide de rinçage manquant	Remplissez le distributeur de liquide de rinçage

À noter : si l'une des situations ci-dessus se traduit par une mauvaise performance de lavage ou un rinçage insuffisant, retirez les dépôts de saleté de la vaisselle à la main car le cycle de séchage final durcit la saleté, ce qui la rend difficile à éliminer lors d'un lavage ultérieur.

Si le dysfonctionnement persiste, contactez le centre de service agréé, en indiquant le modèle du lave-vaisselle. Il se trouve sur la plaque située sur la partie supérieure de l'intérieur de la porte du lave-vaisselle, ou sur la garantie. Ces informations permettront de prendre des mesures plus rapides et plus efficaces.

Lien vers la base de données EPREL de l'UE

Le code QR figurant sur l'étiquette énergie accompagnant l'appareil fournit un lien Internet vers l'enregistrement de cet appareil dans la base de données EPREL de l'UE. Conservez l'étiquette énergie pour référence avec le manuel d'utilisation et tous les autres documents fournis avec cet appareil.

Il est possible de trouver des informations relatives aux performances du produit dans la base de données EPREL de l'UE en utilisant le lien <https://eprel.ec.europa.eu> ainsi que le nom du modèle et le numéro du produit que vous trouverez sur la plaque signalétique de l'appareil. Consultez le chapitre « Description du produit ».

Pour obtenir des informations plus détaillées sur l'étiquette énergie, consultez le site www.theenergylabel.eu.

Lien vers la fiche d'information sur le produit - pour le Royaume-Uni uniquement

Le code QR figurant sur l'étiquette énergie accompagnant l'appareil fournit un lien Internet vers la fiche d'information sur le produit. Conservez l'étiquette énergie pour référence avec le manuel d'utilisation et tous les autres documents fournis avec cet appareil.

Pour obtenir des informations plus détaillées sur l'étiquette énergie, consultez le site www.theenergylabel.eu.

Préoccupations environnementales



Cet appareil est marqué conformément à la directive européenne 2012/19/UE relative aux déchets d'équipements électriques et électroniques (DEEE). Les DEEE contiennent à la fois des substances polluantes (qui peuvent avoir des conséquences négatives sur l'environnement) et des composants de base (qui peuvent être réutilisés).

Il est important de soumettre les DEEE à des traitements spécifiques, afin de retirer et d'éliminer correctement tous les polluants, et de récupérer et de recycler tous les matériaux. Les particuliers peuvent jouer un rôle important en veillant à ce que les DEEE ne deviennent pas un problème environnemental ; il est essentiel de suivre quelques règles de base :

- Les DEEE ne doivent pas être traités comme des déchets ménagers ;
- Les DEEE doivent être remis aux points de collecte appropriés, gérés par la municipalité ou par des entreprises agréées. Dans de nombreux pays, la collecte à domicile est possible pour les DEEE de grande taille.

Dans de nombreux pays, lorsque vous achetez un nouvel appareil, l'ancien peut être retourné au détaillant qui doit le récupérer gratuitement, sur une base individuelle, à condition que l'équipement soit d'un type équivalent et qu'il ait les mêmes fonctions que l'équipement fourni.

Garantie IKEA

Quelle est la durée de validité de la garantie IKEA ?

Cette garantie est valable pendant 5 ans à compter de la date d'achat de votre appareil chez IKEA.

Le ticket de caisse original est exigé comme preuve d'achat. Si des travaux d'entretien sont effectués dans le cadre de la garantie, ils ne prolongent pas la période de garantie de l'appareil.

Qui exécutera l'intervention ?

Le prestataire de services IKEA fournira l'intervention par le biais de ses propres opérations de service ou d'un réseau de partenaires de service agréés.

Que couvre cette garantie ?

La garantie couvre les défauts de l'appareil qui ont été causés par une construction défectueuse ou des défauts de matériaux à compter de la date d'achat chez IKEA. Cette garantie s'applique uniquement à un usage domestique. Les exceptions sont précisées sous le titre « Qu'est-ce qui n'est pas couvert par cette garantie ? » Pendant la période de garantie, les frais de réparation, c'est-à-dire les réparations, les pièces, la main-d'œuvre et les déplacements sont couverts, à condition que l'appareil puisse être réparé sans frais particuliers. Dans ces conditions, les lignes directrices de l'UE (N° 99/44/EG) et les réglementations locales respectives sont applicables. Les pièces remplacées deviennent la propriété d'IKEA.

Que fera IKEA pour remédier au problème ?

Le prestataire de services désigné par IKEA examinera le produit et décidera, à sa seule discrétion, s'il est couvert par cette garantie. S'il est considéré comme couvert, le prestataire de services IKEA ou son partenaire de service agréé, par le biais de ses propres opérations de service, réparera alors, à sa seule discrétion, le produit défectueux ou le remplacera par le même produit ou un produit comparable.

Qu'est-ce qui n'est pas couvert par cette garantie ?

- L'usure normale.
- Les dommages intentionnels ou dus à la négligence, les dommages causés par le non-respect des instructions d'utilisation, une installation incorrecte ou un raccordement à une tension incorrecte, les dommages causés par une réaction chimique ou électrochimique, la rouille, la corrosion ou les dommages causés par l'eau, y compris, mais sans que cette liste ne soit

exhaustive, les dommages causés par un taux de calcaire excessif dans l'alimentation en eau, les dommages causés par des conditions environnementales anormales.

- Les pièces consommables, y compris les piles et les ampoules.
- Les pièces non fonctionnelles et décoratives qui n'affectent pas l'utilisation normale de l'appareil, y compris les éraflures et les éventuelles différences de couleur.
- Les dommages accidentels causés par des objets ou des substances étrangères et le nettoyage ou déblocage des filtres, des systèmes d'évacuation ou des distributeurs de détergent.
- Les dommages aux pièces suivantes : verre céramique, accessoires, paniers à vaisselle et à couverts, tuyaux d'alimentation et d'évacuation, joints, ampoules et couvercles des ampoules, écrans, boutons, boîtiers et parties de boîtiers. Sauf s'il peut être prouvé que ces dommages ont été causés par des défauts de production.
- Les cas où aucun défaut n'a pu être constaté lors de la visite d'un technicien.
- Les réparations qui n'ont pas été effectuées par nos fournisseurs de services désignés et/ou un partenaire contractuel de service agréé ou lorsque des pièces qui ne sont pas d'origine ont été utilisées.
- Les réparations causées par une installation défectueuse ou non conforme aux spécifications.
- L'utilisation de l'appareil dans un environnement non domestique, c'est-à-dire dans le cadre d'une utilisation professionnelle.
- Les dommages liés au transport. Si le client transporte le produit à son domicile ou à une autre adresse, IKEA n'est pas responsable des dommages qui pourraient survenir pendant le transport. Toutefois, si IKEA livre le produit à l'adresse de livraison du client, les dommages subis par le produit lors de cette livraison seront couverts par la présente garantie.
- Les coûts de l'installation initiale de l'appareil IKEA. Toutefois, si un prestataire de services IKEA ou son partenaire agréé répare ou remplace l'appareil dans le cadre de la présente garantie, le prestataire de services ou son partenaire agréé réinstallera l'appareil réparé ou installera l'appareil de remplacement, si nécessaire.

Cette restriction ne s'applique pas aux travaux sans erreur effectués par un spécialiste qualifié utilisant nos pièces d'origine afin d'adapter l'appareil aux spécifications techniques de sécurité d'un autre pays de l'UE.

Comment la législation nationale s'applique-t-elle ?

La garantie IKEA vous donne des droits légaux spécifiques qui couvrent ou dépassent les exigences locales.

Toutefois, ces conditions ne limitent en rien les droits des consommateurs décrits dans la législation locale.

Domaine de validité

Pour les appareils achetés dans un pays de l'UE et transportés dans un autre pays de l'UE, les services seront fournis dans le cadre des conditions de garantie normales dans le nouveau pays. L'obligation d'effectuer des services dans le cadre de la garantie n'existe que si l'appareil est conforme et installé conformément :

- aux spécifications techniques du pays dans lequel la demande de garantie est faite ;
- aux instructions d'assemblage et aux informations du manuel d'utilisation.

Le service après-vente dédié aux appareils IKEA :

N'hésitez pas à contacter le service après-vente IKEA :

1. pour faire une demande de service au titre de cette garantie ;
2. pour demander des précisions sur l'installation de l'appareil IKEA dans le meuble de cuisine IKEA prévu à cet effet.

Le service ne fournira pas d'éclaircissements en ce qui concerne :

- l'ensemble de l'installation de la cuisine IKEA ;
 - les raccordements à l'électricité (si la machine est livrée sans prise ni câble), à l'eau et au gaz, car ils doivent être effectués par un technicien agréé.
3. pour demander des précisions sur le contenu du manuel d'utilisation et les spécifications de l'appareil IKEA.

Afin de vous fournir la meilleure assistance possible, veuillez lire attentivement les instructions d'assemblage et/ou le manuel d'utilisation de ce livret avant de nous contacter.

Comment nous joindre si vous avez besoin de nos services



Vous trouverez à la dernière page de ce manuel la liste complète des contacts désignés par IKEA et les numéros de téléphone nationaux correspondants.

- i** Afin de vous offrir un service plus rapide, nous vous recommandons d'utiliser les numéros de téléphone spécifiques indiqués à la fin de ce manuel. Reportez-vous toujours aux numéros indiqués dans la brochure de l'appareil spécifique pour lequel vous avez besoin d'une assistance.

Avant de nous appeler, assurez-vous d'avoir en main le numéro d'article IKEA (code à 8 chiffres) et le numéro de série (code à 8 chiffres figurant sur la plaque signalétique) de l'appareil pour lequel vous avez besoin de notre assistance.

- i** **CONSERVEZ LE TICKET DE CAISSE !**
Il s'agit d'une preuve d'achat nécessaire à l'application de la garantie. Notez que le ticket de caisse mentionne également le nom et le numéro de l'article IKEA (code à 8 chiffres) pour chacun des appareils que vous avez achetés.

Avez-vous besoin d'une aide supplémentaire ?

Pour toute autre question non liée au service après-vente de vos appareils, veuillez contacter le centre d'appel du magasin IKEA le plus proche. Nous vous recommandons de lire attentivement la documentation de l'appareil avant de nous contacter.

Sommario

Informazioni sulla sicurezza	106	Suggerimenti	131
Istruzioni di sicurezza	110	Pulizia e manutenzione	132
Descrizione del prodotto	113	Risoluzione dei problemi	134
Prima del primo utilizzo	114	Collegamento al database EU EPREL	137
Impostazioni di base e selezione del programma	116	Indicazioni ambientali	137
Opzioni e impostazioni	119	Garanzia IKEA	138
Capacità di carico e impostazioni del cestello	125		
Caricamento del detersivo	129		

Grazie per aver scelto questo prodotto.

Siamo orgogliosi di offrirti il prodotto ideale per te e la migliore gamma completa di elettrodomestici per la vita di tutti i giorni.

Leggere attentamente il presente manuale per un uso corretto e sicuro dell'elettrodomestico e per ottenere consigli utili su una manutenzione efficiente.

Informazioni sulla sicurezza

Utilizzare la lavastoviglie solo dopo aver letto attentamente le presenti istruzioni. Si consiglia di tenere questo manuale sempre a portata di mano e in buone condizioni per eventuali futuri proprietari.

Norme generali di sicurezza

Ogni altro uso, diverso dall'ambiente domestico o dalle tipiche funzioni casalinghe, come ad esempio l'uso commerciale da parte di utenti esperti o addestrati, è escluso anche nelle applicazioni di cui sopra.

L'uso dell'elettrodomestico non conforme a quanto sopra potrebbe ridurre la durata utile e invalidare la garanzia del produttore. Eventuali danni all'elettrodomestico o altri danni o perdite derivanti da un impiego non conforme all'uso domestico o casalingo (anche se l'elettrodomestico si trova in un ambiente domestico o casalingo) non verranno accettati dal produttore nella misura massima consentita dalla legge.

L'elettrodomestico può essere utilizzato da bambini a partire dagli 8 anni di età e da soggetti con capacità fisiche, sensoriali o mentali limitate, senza esperienza o conoscenza del prodotto, solamente se sorvegliati o se sono stati istruiti relativamente all'uso sicuro dell'elettrodomestico stesso e se ne hanno compreso i rischi.

- I bambini devono essere sorvegliati per assicurarsi che non giochino con l'elettrodomestico.
- I bambini di età pari o inferiore a 3 anni devono essere tenuti lontani a meno che non siano costantemente sorvegliati.
- Se il cavo di alimentazione è danneggiato, deve essere sostituito con un cavo o un gruppo speciale disponibile presso il produttore o il suo agente di assistenza.
- Per l'allacciamento della rete idrica, utilizzare esclusivamente i set di tubi forniti in dotazione con l'elettrodomestico (non riutilizzare i vecchi tubi).

- La pressione dell'acqua deve essere compresa tra 0,08 MPa e 1 MPa.
- Assicurarsi che tappeti o moquette non ostruiscano la base o le aperture di ventilazione.
- Dopo l'installazione l'elettrodomestico deve essere posizionato in modo che la spina sia accessibile.
- Non lasciare lo sportello aperto in posizione orizzontale, per evitare potenziali pericoli (es. inciampo).
- Per ulteriori informazioni sul prodotto o per consultare la scheda tecnica, fare riferimento al sito Internet del produttore.
- Per il numero massimo di coperti vedere la relativa targhetta identificativa apposta sul prodotto.

Collegamenti elettrici e istruzioni di sicurezza

- I dati tecnici (tensione di alimentazione e potenza assorbita) sono riportati sulla targhetta dati del prodotto.
- Assicurarsi che l'impianto elettrico sia dotato di messa a terra e sia conforme a tutte le leggi vigenti e che la presa sia

compatibile con la spina dell'elettrodomestico. Il produttore declina ogni responsabilità per eventuali danni a persone o cose dovuti alla mancata messa a terra della macchina.

- Assicurarsi che la lavastoviglie non schiacci i cavi di alimentazione.
- In generale è sconsigliabile l'utilizzo di adattatori, prese multiple e/o prolunghe.

⚠ AVVERTENZA: L'elettrodomestico non deve essere alimentato tramite un dispositivo di commutazione esterno, come un timer, o collegato a un circuito che viene regolarmente acceso e spento da una società di servizi.

- Prima di pulire la lavastoviglie o prima di effettuarne la manutenzione, scollegare l'alimentazione e chiudere l'erogazione idrica.
- Non tirare il cavo di alimentazione o l'elettrodomestico stesso per staccare la spina.

⚠ ATTENZIONE: l'acqua può raggiungere temperature elevate durante il ciclo di lavaggio.

- Non lasciare l'elettrodomestico esposto agli agenti atmosferici (pioggia, sole, ecc.).
- Se ci si appoggia o ci si siede sullo sportello aperto della lavastoviglie si potrebbe causarne il ribaltamento.
- Durante gli spostamenti non sollevare la lavastoviglie prendendola per lo sportello; durante il trasporto non appoggiare mai lo sportello al carrello. Si consiglia che siano due persone a sollevare la macchina.
- La lavastoviglie è progettata per normali utensili da cucina. Gli oggetti che sono stati contaminati da benzina, vernice, tracce di acciaio o ferro, prodotti chimici corrosivi, acidi o alcali non devono essere lavati in lavastoviglie.
- Se l'abitazione è dotata di impianto per addolcire l'acqua non è necessario aggiungere sale nell'addolcitore della lavastoviglie.
- In caso di guasto o di malfunzionamento, spegnere la lavastoviglie, chiudere l'alimentazione dell'acqua e non manomettere l'elettrodomestico. Gli interventi di riparazione devono essere eseguiti esclusivamente da un agente di assistenza autorizzato e devono essere montati solo pezzi di ricambio originali. La mancata osservanza dei consigli sopra riportati può avere gravi conseguenze per la sicurezza dell'elettrodomestico.
- Se è necessario spostare la macchina dopo aver tolto l'imballo, non cercare di sollevarla dal fondo dello sportello. Aprire leggermente lo sportello e sollevare la macchina tenendola dalla parte superiore.

Con il contrassegno € € posto su questo prodotto, confermiamo, sotto la nostra responsabilità, la piena conformità dell'elettrodomestico con tutti i requisiti pertinenti in materia di sicurezza, salute e ambiente previsti dalla legislazione europea.

⚠ AVVERTENZA: coltelli e altri utensili con punte affilate devono essere caricati nel cestello con la punta rivolta verso il basso o in posizione orizzontale.

Istruzioni di sicurezza

Installazione

- Rimuovere tutti gli elementi dell'imballaggio.
- **AVVERTENZA:** tenere i materiali di imballaggio lontano dalla portata dei bambini.
- Non installare o utilizzare la lavastoviglie se è danneggiata.
- Seguire le istruzioni fornite con il prodotto.
- **AVVERTENZA:** non collegare la lavastoviglie alla rete elettrica prima di aver eseguito tutte le operazioni di installazione secondo le "ISTRUZIONI DI MONTAGGIO".

AVVERTENZA: non collegare la lavastoviglie alla rete elettrica finché il pannello frontale non è stato completamente installato. In caso contrario, potrebbe sussistere il rischio di pericolo elettrico.

AVVERTENZA: assicurarsi che il prodotto, prima di essere acceso per la prima volta, sia installato in posizione orizzontale tramite i piedini regolabili. Controllare la posizione orizzontale utilizzando una livella a bolla d'aria.

Sostituzione del tubo di carico

- In caso di rottura il tubo deve essere sostituito con un ricambio originale disponibile presso il produttore o il relativo centro di assistenza.
- I seguenti pezzi di ricambio saranno disponibili per 10 anni dopo la messa fuori produzione del modello: cerniera e guarnizioni dello sportello, altre guarnizioni, bracci irroratori, filtri di scarico, cestelli interni e periferiche in plastica come cestelli e coperchi.
- Per quanto riguarda le lampadine all'interno dell'elettrodomestico e le lampadine di ricambio vendute separatamente: tali prodotti sono destinati a resistere a condizioni fisiche estreme negli elettrodomestici, come temperatura, vibrazioni, umidità, o consentono di segnalare informazioni sullo stato operativo dell'elettrodomestico. Non sono destinati ad essere utilizzati in altre applicazioni e non sono adatti per l'illuminazione di ambienti domestici.

Assistenza

- Per riparare l'elettrodomestico contattare il centro di assistenza autorizzato. Utilizzare solo pezzi di ricambio originali.
- Notare che un'autoriparazione o una riparazione non professionale possono avere conseguenze sulla sicurezza e potrebbero invalidare la garanzia.
- I seguenti pezzi di ricambio saranno disponibili per 7 anni dopo la messa fuori produzione del modello: motore, pompa di circolazione e di scarico, riscaldatori ed elementi riscaldanti, compresse pompe di calore, tubazioni e relative apparecchiature, tra cui tubi flessibili, valvole, filtri e acquastop, parti strutturali e interne relative a gruppi di sportelli, circuiti stampati, display elettronici, pressostati, termostati e sensori, software e firmware compresi software di ripristino. Notare che alcuni di questi pezzi di ricambio sono disponibili solo per i riparatori professionisti e che non tutti i pezzi di ricambio sono applicabili a tutti i modelli.

Collegamento idrico

L'elettrodomestico deve essere collegato alla rete idrica utilizzando tubi nuovi. I vecchi tubi non devono essere riutilizzati.

- I tubi di carico e scarico possono essere orientati verso sinistra o verso destra.
- **La lavastoviglie può essere collegata sia all'acqua fredda che a quella calda, purché non superi i 60°C.**
- La pressione dell'acqua deve essere compresa tra 0,08 MPa e 1 MPa.
- Il tubo di carico deve essere collegato a un rubinetto

in modo che l'alimentazione idrica possa essere interrotta quando la macchina non è in uso (**fig.1**).

- La lavastoviglie è dotata di raccordo filettato da 3/4" (**fig.2**).
- Collegare il tubo di carico "A" al rubinetto dell'acqua "B" con un attacco da 3/4" assicurandosi che sia stato serrato correttamente. Per i paesi nordici (FI SE NO DK) è necessario utilizzare l'adattatore (vedere le istruzioni di montaggio).
- Se necessario il tubo di carico può essere allungato fino a 2,5 m. Il tubo di prolunga è disponibile presso il centro di assistenza post vendita.

Italiano

- Se la lavastoviglie viene collegata a tubi nuovi o non utilizzati da molto tempo, fare scorrere l'acqua per alcuni minuti prima di collegare il tubo di carico. In questo modo nessun deposito di sabbia o ruggine ostruirà il filtro di ingresso dell'acqua.

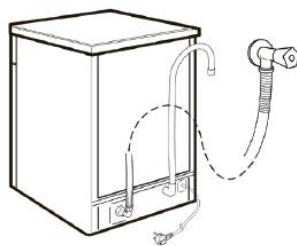

(fig.1)

Nota:

In caso di collegamento all'acqua potabile, accertarsi di collegare l'elettrodomestico con un dispositivo di sicurezza contro la contaminazione dell'acqua potabile dovuta al riflusso (secondo la norma DIN EN 1717) e di soddisfare i requisiti contro l'inquinamento dell'acqua (secondo KTW-BWGL). Il prodotto dovrà essere costruito in modo da impedire il riflusso di acqua non potabile nella rete idrica secondo la norma IEC/EN 61770. Si consiglia di far eseguire l'installazione, compresa l'alimentazione idrica e i collegamenti elettrici, e le riparazioni da un tecnico qualificato.

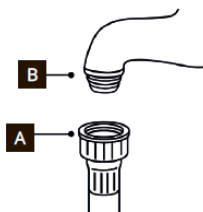

(fig.2)

Dispositivi di sicurezza idraulici

Tutte le lavastoviglie sono dotate di un dispositivo di sicurezza contro il troppo pieno che, se l'acqua supera i livelli normali a causa di malfunzionamenti, blocca automaticamente il flusso dell'acqua e/o scarica la quantità in eccesso.

AQUASTOP (fig.3):

Si tratta di un dispositivo posto sul tubo di alimentazione che interrompe il flusso dell'acqua se il tubo si deteriora; in questo caso appare una tacca rossa nella **finestrella "C"** e il tubo deve essere sostituito.

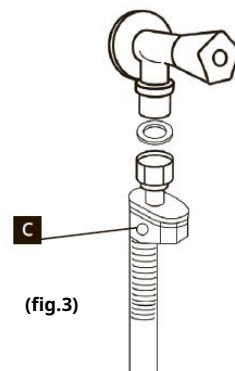

(fig.3)

Collegamento del tubo di scarico

- Il tubo di scarico deve scaricare in un tubo verticale, assicurandosi che non vi siano attorcigliamenti (**fig.4**).
- Il tubo verticale deve trovarsi ad almeno 40 cm dal livello del pavimento e deve avere un diametro interno di almeno 4 cm.
- Si consiglia di montare un sifone antidore (**fig.4X**). Se necessario il tubo può essere allungato fino a 2,5 m, purché mantenuto ad un'altezza massima di 85 cm dal livello del pavimento. Il tubo di prolunga è disponibile presso il centro di assistenza post vendita.
- Il tubo può essere agganciato al bordo del lavello, ma non deve essere immerso nell'acqua, per evitare che l'acqua venga refluita nella macchina quando questa è in funzione (**fig.4Y**).
- Quando si installa l'elettrodomestico sotto un piano di lavoro, la fascetta stringitubo deve essere fissata alla parete nella posizione più alta possibile sotto il piano di lavoro (**fig.4Z**).
- Controllare che non vi siano piegature nei tubi di carico e scarico.

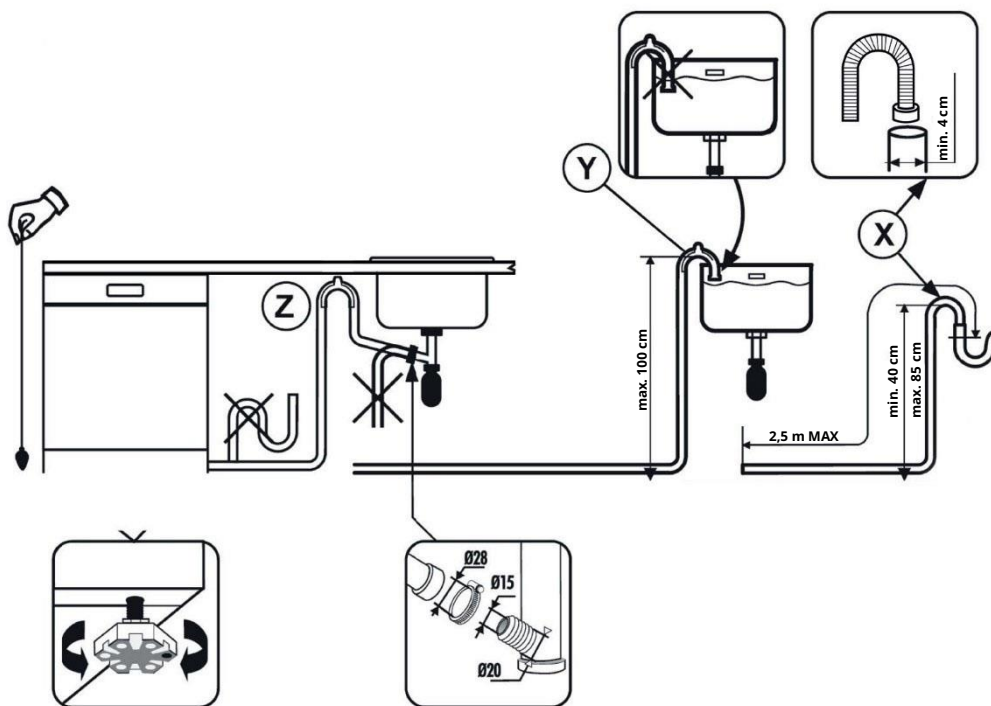

(fig.4)

Descrizione del prodotto

- 1** Terzo braccio irroratore
- 2** Braccio irroratore inferiore
- 3** Filtri
- 4** Targhetta identificativa
- 5** Contenitore sale
- 6** Dosatore brillantante
- 7** Dosatore detersivo
- 8** Cestello inferiore
- 9** Braccio irroratore superiore
- 10** Cestello superiore
- 11** Terzo cestello

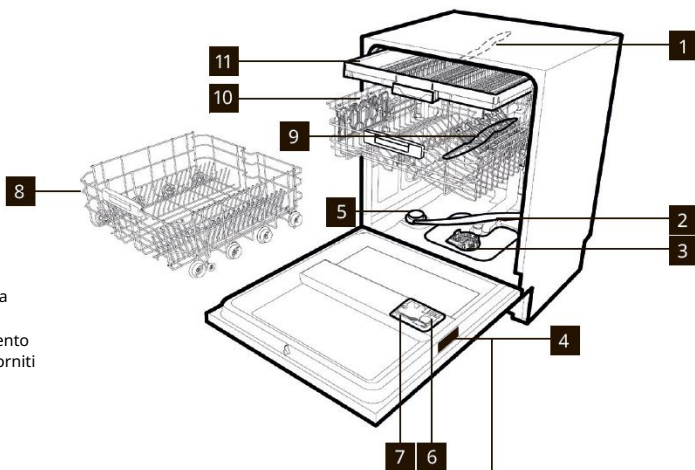

i L'illustrazione rappresenta una panoramica generale. Per maggiori dettagli fare riferimento ad altri capitoli o documenti forniti con l'elettrodomestico.

Numero di serie

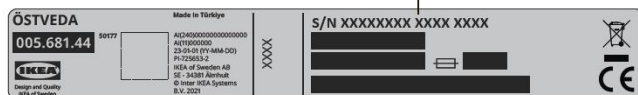

DATI TECNICI (vedere targhetta identificativa)

DATI	SCOMPARSA TOTALE
	Larghezza x Altezza x Profondità (cm)
	59,8 x 81,8 x 55

Coperti (EN 50242)	14
Capacità con pentole e stoviglie	9 persone
Pressione di alimentazione dell'acqua (MPa)	Min 0,08 - Max 1 Mpa
Fusibile / Ingresso alimentazione / Tensione di alimentazione	10 A / 2000 W / 220-240 V

Prima del primo utilizzo

Caricamento del sale

- La comparsa di macchie biancastre sulle stoviglie è generalmente un indice di mancanza del sale che deve essere rabboccato nell'apposito contenitore.
- Sul fondo della macchina è presente un contenitore per il sale per la rigenerazione dell'addolcitore.
- È importante utilizzare solo sale specifico per lavastoviglie. Altri tipi di sale contengono piccole quantità di particelle insolubili che nel lungo periodo possono compromettere e deteriorare le prestazioni dell'addolcitore.
- Per aggiungere sale, svitare il tappo del contenitore sul fondo (fig.5) e riempire il contenitore. (fig.6)
- Durante questa operazione trabocca un po' d'acqua; continuare in ogni caso ad aggiungere sale finché il contenitore non è pieno. Quando il contenitore è pieno, mescolare sale e acqua (vedere fig.7), pulire la filettatura dai residui di sale e serrare nuovamente il tappo. (fig.8)

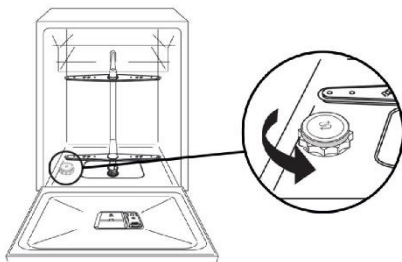

(fig.5)

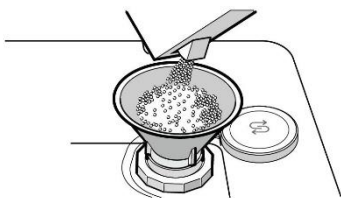

(fig.6)

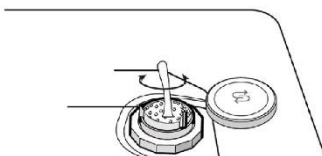

(fig.7)

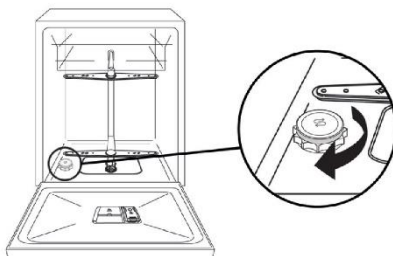

(fig.8)

Dopo aver caricato il sale, È NECESSARIO eseguire un ciclo di lavaggio completo, oppure il programma PRELAVAGGIO.

- Il contenitore del sale ha una capacità di circa 1 kg e, per un utilizzo efficiente dell'elettrodomestico, è opportuno riempirlo periodicamente.

(Solo per la prima accensione)

Al primo utilizzo dell'elettrodomestico, dopo aver riempito completamente il contenitore del sale, è necessario aggiungere acqua fino al traboccamento del contenitore.

Italiano

Caricamento del brillantante

Brillantante

Il brillantante, che viene rilasciato automaticamente durante l'ultimo ciclo di risciacquo, aiuta le stoviglie ad asciugarsi rapidamente e previene la formazione di aloni e macchie.

Riempimento del contenitore del brillantante

Il contenitore del brillantante si trova accanto al contenitore del detersivo (**fig.9**).

Per aprire, premere la linguetta sul coperchio del contenitore del brillantante e sollevarlo.

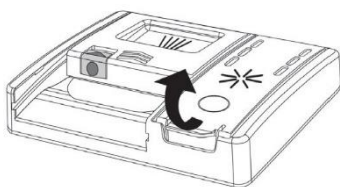

(fig.9)

Aggiungere il brillantante fino alla tacca Max. (**fig.10**)

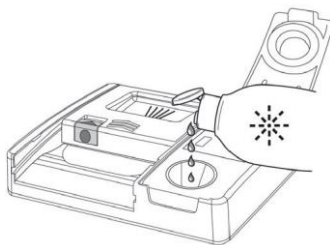

(fig.10)

- Se fuoriesce il brillantante, rimuoverlo dalla vasca di lavaggio.
- Il brillantante versato può causare un'eccessiva formazione di schiuma durante il ciclo di lavaggio.
- Chiudere il coperchio del contenitore del brillantante.
- Il coperchio scatta nella posizione di bloccaggio.

Utilizzare sempre additivi per il risciacquo adatti alle lavastoviglie automatiche.

Impostazioni di base e selezione del programma

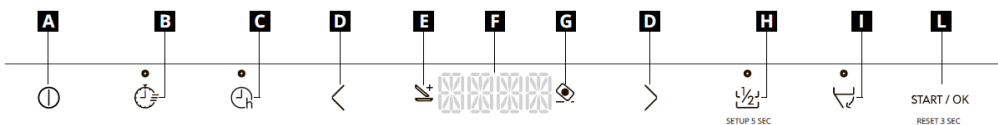

A Pulsante ON/OFF

B Pulsante EXPRESS

C Pulsante AVVIO RITARDATO

D Pulsante SELEZIONE PROGRAMMA

E Spia ADDISH

F DISPLAY

G Spia PASTIGLIE

H Pulsante MEZZO CARICO/impostazione 5 sec

I Pulsante APERTURA AUTOMATICA SPORTELLO

L AVVIO / OK / reset 3 sec

Impostazione primo utilizzo

Pulsante ON/OFF

- Per accendere e spegnere l'elettrodomestico, premere il pulsante "ON/OFF" .

La prima volta che si accende l'elettrodomestico

- Collegare la macchina alla rete elettrica.
- Premere il pulsante "ON/OFF" .

In questa fase rimarranno attivi solo i pulsanti "SELEZIONE PROGRAMMA"  e "AVVIO/OK".

- Sul display viene visualizzato il messaggio "IMPOSTA LINGUA", seguito da "ENGLISH".
- Premendo il pulsante "SELEZIONE PROGRAMMA"  è possibile selezionare la lingua preferita.

- Per accettare la scelta della lingua, premere il pulsante "AVVIO/OK". Subito dopo, sul display appare una sola volta il messaggio "BENVENUTO" e le spie risultano tutte spente.
- Sul display viene visualizzato il programma "ECO" preimpostato.
- Per adeguare il ciclo di lavaggio al tipo di stoviglie sporche, scegliere il programma adatto selezionando i due pulsanti "SELEZIONE PROGRAMMA" .
- Selezionare le opzioni di lavaggio secondo necessità.
- Premere il pulsante "AVVIO/OK".

AVVERTENZA: nel caso in cui la macchina rimanga accesa senza selezionare o avviare alcun programma, la lavastoviglie si spegne automaticamente dopo 5 minuti.

Panoramica dei programmi

Programma		Descrizione
P1	ECO	Programma standard e più efficiente in termini di consumo combinato di energia e acqua per stoviglie normalmente sporche. Programma standardizzato EN60436.
P2	AUTO	Programma che seleziona automaticamente la durata e la temperatura del ciclo più efficienti ed efficaci in base al carico e al grado di sporco.
P3	 RAPIDO 1h	Si tratta di un programma a pieno carico concepito per lavare e asciugare in meno di un'ora, mantenendo prestazioni di lavaggio di alta qualità.
P4	 UNIVERSALE	Adatto per le stoviglie quotidiane leggermente sporche, è il programma di riferimento quotidiano.
P5	 INTENSIVO	Per pentole estremamente sporche e tutti gli altri oggetti che richiedono un lavaggio forte ed efficace. Perfettamente progettato per stoviglie, padelle e pentole molto sporchi.
P6	 BICCHIERI	Ciclo di pulizia delicato per le stoviglie delicate e i cristalli più preziosi. Un programma dedicato che protegge la durata delle vetrerie.
P7	 SILENZIOSO	Programma perfetto studiato per ridurre al minimo il rumore della lavastoviglie.
P8	 PRELAVAGGIO	Prelavaggio breve, per le stoviglie utilizzate durante la giornata, quando si desidera attendere di avere un pieno carico.

Programmi con prelavaggio







Per i programmi con prelavaggio si consiglia di aggiungere una seconda dose di detersivo (max. 6 g) direttamente nell'apposito vano. (Vedere capitolo "Caricamento del detersivo").

Informazioni per i laboratori di prova

Per ricevere le informazioni necessarie per condurre test prestazionali (ad esempio secondo: EN60436), inviare un'e-mail all'indirizzo: info.test@dishwasher-production.com

Nella richiesta specificare il codice del numero del prodotto (PNC) riportato sulla targhetta identificativa.

Programma

			Detersivo per ammollo (Prelavaggio)	Temperatura di lavaggio °C	Durata media (min.) del lavaggio ²	Pulsante "MEZZO CARICO" ¹	Power wash	Pulsante "APERTURA AUTOMATICA SPORTELLO" ¹	Pulsante "PASTIGLIE" ²
P1	ECO	ECO	-	45	235	Sì	-	Sì	Sì
P2	AUTO	AUTO WASH	-	55-65	120-140	Sì	Sì	Sì	Sì
P3		RAPIDO 1h	●	65	59	Sì	Sì	Sì	Sì
P4		UNIVERSALE	-	60	129	Sì	Sì	Sì	Sì
P5		INTENSIVO	●	75	146	Sì	Sì	Sì	Sì
P6		BICCHIERI	-	45	96	Sì	-	Sì	Sì
P7		SILENZIOSO	-	55	255	Sì	-	Sì	Sì
P8		PRELAVAGGIO	-	-	10	Sì	-	Sì	N/A

● = Aggiungere il detersivo per il prelavaggio

1 = Solo se la funzione è attivata tramite **IMPOSTAZIONI**.







2 = Con acqua fredda (15°C) - Tolleranza ±10%

Con acqua calda il tempo residuo fino al termine del programma si aggiorna automaticamente durante lo svolgimento dello stesso.

*I valori sono misurati in laboratorio secondo la norma europea **EN60436** (il consumo può variare in base alle condizioni di utilizzo).

Il programma **ECO** è adatto per il lavaggio di stoviglie normalmente sporche ed è il programma più efficiente per questo utilizzo in termini di consumo combinato di energia e acqua. Questo programma viene utilizzato anche dalle autorità di regolamentazione per valutare la conformità alla legislazione UE sulla progettazione ecocompatibile.

Ad eccezione del programma **ECO**, i valori indicati per gli altri programmi sono puramente indicativi. La durata del ciclo può essere influenzata da numerosi fattori, quali la temperatura dell'acqua, la pressione dell'acqua principale, la temperatura ambientale, la quantità di detersivo utilizzata e il numero e la distribuzione delle stoviglie nei cestelli di carico.

Programma	Consumo di acqua (l)	Consumo di elettricità (kWh)
ECO	9,3	9,5
AUTO	13,4	14,6
 1h	12,6	12,6
	13,4	14,6
	16,6	18,1
	14,2	15,1
	13,4	14,6
	4,6	4,6

1) La pressione e la temperatura dell'acqua, le variazioni della rete di alimentazione, le opzioni, la quantità di stoviglie e il grado di sporco possono modificare i valori.

2) I valori per i programmi diversi da ECO sono solo indicativi.

Opzioni e impostazioni

ADDISH (possibilità di aggiungere stoviglie dopo l'inizio del programma)

All'avvio del programma, si può aprire lo sportello e aggiungere altre stoviglie solo quando la spia **ADDISH** è accesa. L'elettrodomestico si ferma automaticamente e sul display lampeggia il tempo rimanente alla fine del ciclo. Chiudere lo sportello **senza premere alcun pulsante**.

Aprire lo sportello lentamente e con attenzione, per evitare schizzi dell'acqua di lavaggio.

È fortemente sconsigliato aggiungere stoviglie dopo che la spia ADDISH si è spenta poiché ciò potrebbe compromettere le prestazioni di lavaggio.

 **AVVERTENZA:** se si apre lo sportello durante il ciclo di asciugatura, un segnale acustico intermittente avvisa che il ciclo di asciugatura non è ancora terminato.

Interruzione di un programma



Si sconsiglia di aprire lo sportello durante lo svolgimento del programma soprattutto durante le fasi di lavaggio principale e risciacquo caldo finale. Tuttavia, se si apre lo sportello con un programma in esecuzione (ad esempio per aggiungere stoviglie) la macchina si ferma automaticamente.

Chiudere lo sportello senza premere alcun pulsante. Il ciclo riprende dal punto in cui si era interrotto.

 **AVVERTENZA:** se si apre lo sportello durante il ciclo di asciugatura, un segnale acustico intermittente avvisa che il ciclo di asciugatura non è ancora terminato.

Modifica di un programma in esecuzione

Se si desidera annullare e modificare un programma già in corso procedere come segue:

- 1 Tenere premuto il pulsante "**RESET 3 SEC**" per almeno 3 secondi.
- 2 Sul display viene visualizzato il conto alla rovescia "**3 -2 -1**" mentre si tiene premuto il pulsante "**RESET 3 SEC**".
- 3 Sul display appare "**RESET**" e vengono emessi alcuni segnali acustici.
- 4 Il programma in corso viene annullato e sul display appare il programma "**ECO**".
- 5 A questo punto si può impostare un nuovo programma utilizzando i pulsanti "**SELEZIONE PROGRAMMA**"  .

 **AVVERTENZA:** prima di avviare un nuovo programma, è necessario verificare che ci sia ancora detersivo nel dosatore. Se necessario, rabboccare il detersivo.

Fine del programma

La fine del programma viene indicata da 3 segnali acustici della durata di 3 secondi intervallati da una pausa di 20 secondi. Dopo un minuto la lavastoviglie si spegne.

Contemporaneamente sul display appare per un minuto il messaggio "FINE".

APERTURA AUTOMATICA SPORTELLO

Lo sportello si apre automaticamente durante la fase di asciugatura e si dovrà attendere il segnale di fine ciclo prima di togliere le stoviglie.

Pulsante "EXPRESS"

Questo pulsante consente un risparmio medio di energia e tempo del 25% (a seconda del ciclo selezionato), riducendo la temperatura dell'acqua di lavaggio e il tempo di asciugatura durante il risciacquo finale. Questa opzione è consigliata per il lavaggio serale quando non si necessita di stoviglie perfettamente asciutte immediatamente. Per una migliore asciugatura, lasciare lo sportello della lavastoviglie leggermente socchiuso per favorire la naturale circolazione dell'aria nella lavastoviglie.

MEZZO CARICO/IMPOSTAZIONE 5 SEC

Questo pulsante consente di selezionare due diverse funzioni:

Pulsante "MEZZO CARICO"

Sviluppato appositamente per piccoli carichi leggermente sporchi che possono riempire la lavastoviglie circa a metà. Selezionando questa opzione è possibile risparmiare tempo, energia e acqua. Dopo aver selezionato il programma, premere il pulsante e la spia si accende. Se questa opzione non è compatibile con il programma impostato, viene emesso un segnale acustico.

Selezione del cestello di lavaggio

Ogni volta che si preme il pulsante di mezzo carico, sul display viene visualizzato il cestello di lavaggio.



Entrambi i cestelli.



Cestello inferiore.



Cestello superiore.

Nei modelli dotati di 3° cestello, questo è sempre attivo.

IMPOSTAZIONI



La lavastoviglie viene fornita con alcune impostazioni di fabbrica. È possibile comunque adattare i vari parametri alle proprie esigenze di lavaggio dal menu delle impostazioni.

Si possono regolare i seguenti parametri

Lingua --> Pastiglie --> Addolcitore --> Brillantante --> Cicalino

Avviare SEMPRE la procedura con la lavastoviglie spenta.

Impostazioni della lingua

- Accendere la lavastoviglie con il pulsante "ON/OFF" .
- Tenere premuto il pulsante "IMPOSTAZIONE 5 SEC" per circa 5 sec.
- Sul display appare il messaggio "IMPOSTAZIONI".
- Premendo il pulsante "SELEZIONE PROGRAMMA"  è possibile selezionare i parametri successivi da regolare.
- Selezionare l'impostazione "LINGUA" che appare sul display.
- Premere il pulsante "AVVIO/OK" per confermare il parametro selezionato.
- Sul display appare "ENGLISH".
- Premere i pulsanti "SELEZIONE PROGRAMMA"  per scegliere una nuova lingua.

- Premere "AVVIO/OK" per confermare che la lingua scelta è stata impostata, viene visualizzato "LINGUA" e viene emesso un breve segnale acustico.
- Per uscire dal menu, premere il pulsante "ON/OFF" .



"PASTIGLIE"

IMPOSTAZIONE 5 SEC OPZIONE "PASTIGLIE"

Questa opzione consente un utilizzo ottimale delle pastiglie ("3 in 1"/ "4 in 1"/ "5 in 1", ecc.). Premendo questo pulsante si modifica il programma di lavaggio impostato, in modo da ottenere prestazioni ottimali utilizzando detersivi in pastiglie o combinati; inoltre le spie del sale e del brillantante sono disattivate.

-  **AVVERTENZA:** una volta selezionata, questa opzione rimane attiva (spia accesa) anche per i cicli di lavaggio successivi e può essere disattivata (spia spenta) solo deselezionando l'opzione.





Questa opzione è consigliata quando si utilizza il programma RAPIDO, la cui durata viene prolungata per consentire una migliore resa delle pastiglie di detersivo.

- Accendere la lavastoviglie con il pulsante "ON/OFF" .
- Tenere premuto il pulsante "IMPOSTAZIONE 5 SEC" per circa 5 sec.
- Sul display appare il messaggio "IMPOSTAZIONI".
- Premendo il pulsante "SELEZIONE PROGRAMMA"  è possibile selezionare i parametri successivi da regolare.
- Selezionare l'impostazione "PASTIGLIE".
- Premere il pulsante "AVVIO/OK" per confermare il parametro selezionato.
- Premere i pulsanti "SELEZIONE PROGRAMMA"  per scegliere le due impostazioni: "Sì" "NO"
- Confermare la scelta premendo "AVVIO/OK".
- Se l'impostazione "Sì" viene confermata, l'icona luminosa "PASTIGLIE" si accende sul display.
- Se l'impostazione "NO" viene confermata, l'icona luminosa "PASTIGLIE" si spegne.
- Per uscire dal menu premere il pulsante "ON/OFF".

SELEZIONI E IMPOSTAZIONI DEL CICALINO

Il cicalino che suona alla pressione dei pulsanti utilizzati per la selezione e l'impostazione delle funzioni e opzioni di lavaggio può essere attivato/disattivato come segue (è attivato per impostazione predefinita):

-  **AVVERTENZA:** il segnale acustico rimane sempre attivo all'accensione e allo spegnimento della macchina, all'inizio o alla fine del ciclo di lavaggio o in caso di problema o errore della macchina.

- Accendere la lavastoviglie con il pulsante "ON/OFF" .
- Tenere premuto il pulsante "IMPOSTAZIONE 5 SEC" per circa 5 sec.
- Sul display appare il messaggio "IMPOSTAZIONI".
- Premendo il pulsante "SELEZIONE PROGRAMMA"  è possibile selezionare i parametri successivi da regolare.
- Selezionare l'impostazione "CICALINO".
- Premere il pulsante "AVVIO/OK" per confermare il parametro selezionato.
- Premere i pulsanti "SELEZIONE PROGRAMMA"  per scegliere le due impostazioni: "Sì" "NO".
- Confermare la scelta premendo "AVVIO/OK".
- Se l'impostazione viene confermata, sul display appare la scritta "CICALINO" che scorre ininterrottamente.
- Per uscire dal menu, premere il pulsante "ON/OFF" .

LUCE PAVIMENTO

Durante lo svolgimento del programma di lavaggio, sotto lo sportello della lavastoviglie viene proiettata una luce sul pavimento. La luce rimane accesa dall'avvio al termine dei cicli di lavaggio. Per segnalare la fine del ciclo di lavaggio la luce del pavimento si attiva ad intermittenza per 10 sec.

La luce non è attiva quando la macchina è nella condizione di avvio ritardato o di pausa.

L'indicazione non è visibile se il pannello dello zoccolo è posizionato in avanti o se viene posizionato qualcosa davanti al proiettore delle informazioni.

Pulsante APERTURA AUTOMATICA SPORTELLO

Questa opzione attiva uno speciale dispositivo che apre lo sportello di qualche centimetro durante o al termine del ciclo di asciugatura (a seconda dei programmi), favorendo un'asciugatura più naturale ed efficace delle stoviglie. La durata del ciclo selezionato viene modificata automaticamente, per consentire di ottimizzare le temperature di risciacquo, garantendo una significativa riduzione dei consumi energetici. L'apertura dello sportello nell'ultima fase di asciugatura permette il ricircolo dell'aria eliminando il rischio di odori sgradevoli.

Questa opzione diventa automaticamente attiva nel programma "ECO".

Esiste tuttavia la possibilità di disattivarla.

 **AVVERTENZA:** con questa opzione selezionata non bisogna in alcun modo impedire l'apertura dello sportello o forzarne la chiusura, per non danneggiare il meccanismo. Lasciare libero lo spazio davanti allo sportello e prima di chiuderlo attendere che il dispositivo di apertura si riattivi.

Spia di avvertenza di MANCANZA SALE

Quando sul display viene visualizzato il messaggio "SALE" o, dove presente, compare la relativa spia , dove presente, compare la relativa spia, riempire il serbatoio (vedere capitolo "AGGIUNTA DEL SALE").

Se il livello di impostazione dell'addolcitore è impostato su 0, questa azione non si verifica mai (vedere capitolo sull'impostazione dell'addolcitore).

Spia di avvertenza DI MANCANZA BRILLANTANTE

Quando sul display viene visualizzato il messaggio "BRILLANTANTE" o, dove presente, si accende la relativa spia, riempire il serbatoio (vedere capitolo "CARICAMENTO BRILLANTANTE").

Se il livello di **BRILLANTANTE** è impostato su 0, questa azione non si verifica mai.

Pulsante di AVVIO RITARDATO

Selezione dell'avvio ritardato:

Questo pulsante consente di programmare l'avvio del ciclo di lavaggio, con un ritardo compreso tra 0:30 e 24 ore. Per impostare l'avvio ritardato procedere come segue:

- Accendere la lavastoviglie tenendo premuto il pulsante "ON/OFF" per circa 3 secondi.
- Selezionare il programma di lavaggio.
- Premere il pulsante "AVVIO RITARDATO" (sul display compare "0:30").
- Premere nuovamente il pulsante per aumentare il ritardo di 30 minuti; a ogni pressione del pulsante il ritardo aumenta di 1 ora fino ad un massimo di 24:00. Premendo nuovamente il pulsante dopo un ritardo di 24:00, si torna a 0:00 (avvio ritardato disabilitato).
- Le impostazioni di avvio ritardato rimangono visibili sul display per 5 secondi, oppure fino alla pressione dei pulsanti ON/OFF - SELEZIONE PROGRAMMI - AVVIO/OK.

La modifica del programma non cambia il tempo di ritardo e il LED rimane acceso.

Quando si preme il pulsante **AVVIO RITARDATO**, viene visualizzata l'ultima impostazione effettuata.

Conto alla rovescia e attivazione del programma con **AVVIO RITARDATO**

- Quando il ritardo è impostato su un programma: dopo aver premuto **"AVVIO/OK"**.
- La spia **"AVVIO RITARDATO"** rimane accesa fino allo scadere del tempo.
- Il conto alla rovescia del tempo ritardato inizia a essere visualizzato sul display **"AVVIO TRA XX: XX"**.
- L'ora viene visualizzata con intervalli di 30 minuti nelle 24 ore e con intervalli di un minuto nelle ultime 2 ore.
- Premendo qualsiasi pulsante (tranne i pulsanti **"ON/OFF, AVVIO/OK"**) per 3 secondi, viene visualizzato il nome del programma **"P XX"** (P + numero del programma) che scorre una sola volta, quindi viene nuovamente visualizzato il tempo di ritardo.

In caso di interruzione di corrente o di spegnimento, la lavastoviglie memorizza il tempo rimanente all'avvio, che viene ripreso dal punto in cui era stato interrotto una volta ripristinata l'alimentazione elettrica o alla riaccensione della macchina.

Se si desidera annullare l'avvio ritardato procedere come segue:

- Tenere premuto il pulsante **"AVVIO/OK"** per almeno 3 secondi. Sul display viene visualizzato **"RESET"** e vengono emessi alcuni segnali acustici.
- L'avvio ritardato e il programma selezionato vengono annullati. Sul display appaiono due trattini.
- A questo punto, se si vuole avviare la lavastoviglie, è necessario impostare nuovamente il programma desiderato ed eventualmente selezionare i pulsanti di opzione.

Addolcitore d'acqua

A seconda della fonte di alimentazione, l'acqua contiene quantità variabili di calcare e minerali che si depositano sulle stoviglie lasciando macchie ed aloni biancastri. Più alto è il livello di questi minerali presenti nell'acqua, più dura sarà l'acqua.

La lavastoviglie è dotata di un addolcitore d'acqua che, attraverso l'utilizzo di sale speciale rigenerante, fornisce acqua addolcita per il lavaggio delle stoviglie. Il grado di durezza dell'acqua può essere richiesto alla società di fornitura idrica.

Regolazione dell'addolcitore d'acqua

L'addolcitore può trattare acqua con un livello di durezza fino a 90 °fH (gradi francese) o 50 °dH (gradi tedeschi) attraverso 8 impostazioni. Le impostazioni sono elencate nella tabella sottostante, con la relativa acqua di rete da trattare.

Livello	Durezza dell'acqua		Utilizzo del sale rigenerante	Impostazione dell'addolcitore dell'acqua
	°fH (francese)	°dH (tedesco)		
0	0-5	0-3	NO	S0
1	6-10	4-6	Sì	S1
2	11-20	7-11	Sì	S2
3	21-30	12-16	Sì	S3
4*	31-40	17-22	Sì	S4
5	41-50	23-27	Sì	S5
6	51-60	28-33	Sì	S6
7	61-90	34-50	Sì	S7

* L'addolcitore è tarato in fabbrica al livello 4 (S4) in quanto questo soddisfa le esigenze della maggior parte degli utenti.

Regolare l'impostazione dell'addolcitore d'acqua in base al grado di durezza dell'acqua, come segue:

La lavastoviglie deve essere SEMPRE spenta prima di iniziare questa procedura.

- Accendere la lavastoviglie con il pulsante **"ON/OFF"** (Ⓛ).
- Tenere premuto il pulsante **"IMPOSTAZIONE 5 SEC"** per circa 5 secondi.
- Sul display viene visualizzato il messaggio **"IMPOSTAZIONI"**.
- Premendo il pulsante **"SELEZIONE PROGRAMMA"** (◀▶) è possibile selezionare i successivi parametri da regolare.
- Selezionare l'impostazione **"ADDOLCITORE"**.
- Premere il pulsante **"AVVIO/OK"** per confermare il parametro selezionato.
- Sul display viene visualizzato il livello impostato (il livello impostato in fabbrica è **"S4"**).
- Premere i pulsanti **"SELEZIONE PROGRAMMA"** (◀▶) per scegliere diversi livelli di impostazione.
- Confermare la scelta premendo **"AVVIO/OK"**.
- Sul display scorre la scritta **"ADDOLCITORE"**.
- Per uscire dal menu, premere il pulsante **"ON/OFF"** (Ⓛ).

Italiano

Per modificare nuovamente l'impostazione dell'addolcitore d'acqua, seguire la stessa procedura.

- ⚠ AVVERTENZA:** se non è possibile completare la procedura, spegnere la lavastoviglie premendo il pulsante "ON/OFF" e ricominciare la procedura (**PASSO 1**).

Informazioni sulla rigenerazione delle resine con sale

La fase di rigenerazione viene effettuata al termine di un ciclo di lavaggio.

Nella fase resina vengono consumati circa 3,5 litri di acqua, con un consumo energetico di circa 1 Wh e un aumento del tempo di ciclo di circa 7 minuti.

Per il ciclo Eco avviene come riportato in tabella.

Livello	Display	Frequenza
S0	DISPLAY S0	Mai
S1	DISPLAY S1	1 ogni 9 cicli
S2	DISPLAY S2	1 ogni 7 cicli
S3	DISPLAY S3	1 ogni 5 cicli
S4	DISPLAY S4	1 ogni 4 cicli
S5	DISPLAY S5	1 ogni 3 cicli
S6	DISPLAY S6	1 ogni 2 cicli
S7	DISPLAY S7	Ogni ciclo

Brillantante



Quando si rende necessario riempire il contenitore del brillantante, il display indica la mancanza di brillantante.

Questo è stato impostato in fabbrica al livello 4, poiché soddisfa la maggior parte degli utenti.

Regolazione della quantità di brillantante

Avviare **SEMPRE** la procedura con la lavastoviglie spenta.

- Accendere l'elettrodomestico, premere il pulsante "ON/OFF" .

- Tenere premuto il pulsante "**impostazione 5 sec**", viene emesso un breve segnale acustico
- Sul display viene visualizzato il messaggio "**IMPOSTAZIONI**".
- Premere i pulsanti "**SELEZIONE PROGRAMMA**"  per navigare nel sottomenu.
- Scegliere l'opzione "**BRILLANTANTE**". Premere "AVVIO/RESET" per accedere ai livelli di regolazione.
- Premere "**AVVIO/OK**" per accedere ai livelli di regolazione.
- Premere "**SELEZIONE PROGRAMMA**"  per scegliere il valore (R1 R6). Con il livello R0 non viene erogato brillantante (**vedere tabella**).
- Premere "**AVVIO/OK**" per confermare.
- Premere "**ON/OFF**"  per confermare.

Livello del brillantante (multi dosaggio)	Significato
0	Nessun rilevamento di multi dosaggio e brillantante.
1	1 impulso (1 dose)
2	2 impulsi (2 dosi)
3	3 impulsi (3 dosi)
4	4 impulsi (4 dosi)
5	5 impulsi (5 dosi)
6	6 impulsi (6 dosi)

Il contenuto di calcare dell'acqua influisce notevolmente sulla formazione di calcare e sulla prestazione di asciugatura.

È quindi importante regolare la quantità di brillantante per ottenere buoni risultati di lavaggio.

Se dopo il lavaggio si notano aloni sulle stoviglie, diminuire la quantità di una posizione. Se compaiono macchie biancastre, aumentare la quantità di una posizione.

Capacità di carico e impostazioni del cestello

Regolazione del cestello superiore

Il cestello superiore è dotato di sistema di regolazione in altezza.

Sollevere:

Solleverlo il cestello tenendolo per i lati (**fig.11**), non appena si trova nella posizione superiore.

Abbassare:

Spingere la leva "A" tenendola per i lati (**fig.12**) non appena si trova nella posizione inferiore.

⚠ AVVERTENZA: si consiglia di regolare il cestello prima di caricare le stoviglie.

⚠ AVVERTENZA: accompagnare sempre il cestello durante la discesa nella posizione di arresto.

⚠ AVVERTENZA: non alzare o abbassare mai il cestello agendo su un solo lato.

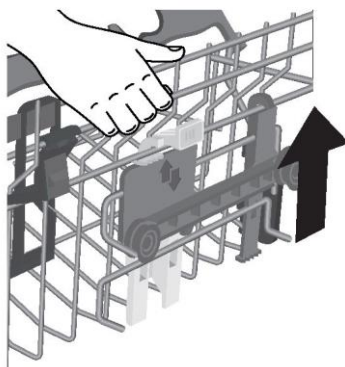

(fig.11)

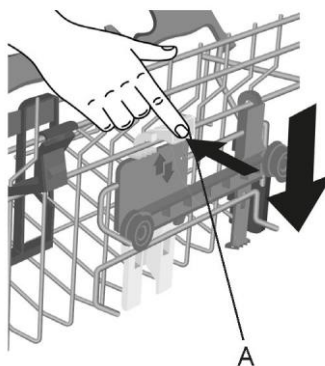

(fig.12)

Italiano

Caricamento delle stoviglie

Uso del cestello superiore

Portabicchieri

Il cestello superiore (**fig.13**) è dotato di supporti mobili agganciati al pannello laterale. Possono essere sistemati in posizione aperta (**A**) per inserire tazze da tè, caffè, coltelli lunghi e mestoli oppure in posizione abbassata (**B**) per avere più spazio nella parte superiore cestello.

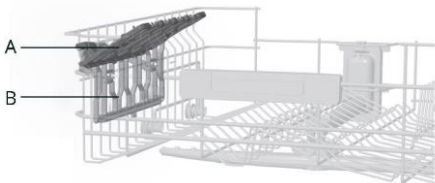

(fig.13)

- Alle estremità dei supporti stessi è possibile appendere i bicchieri a forma di calice. (**fig.14**).

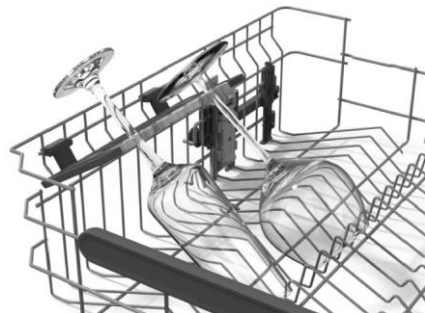

(fig.14)

- Il cestello superiore è stato progettato per offrire la massima flessibilità di utilizzo. Può essere caricato con piatti da dessert, tazze e bicchieri, ed è consigliabile bloccarlo per evitare che queste stoviglie vengano ribaltate dai getti.

- Posizionare i piatti più grandi, leggermente inclinati verso la parte anteriore per facilitare l'inserimento del cestello all'interno della macchina.

⚠ AVVERTENZA: dopo aver caricato il cestello accertarsi che il braccio irroratore ruoti liberamente senza urtare stoviglie o utensili da cucina.

Un carico giornaliero standard è rappresentato in (**fig.15**).

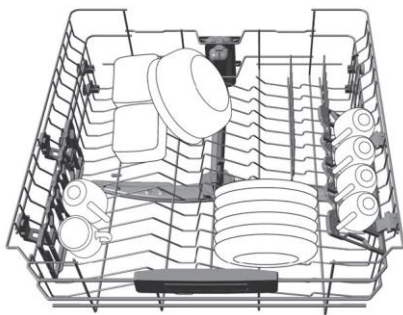

(fig.15)

Uso del cestello inferiore

- Il cestello inferiore ospita pentole, padelle, zuppierie, insalatiere, coperchi, piatti da portata, piatti piani e fondi.
- Le posate vanno riposte, con il manico rivolto verso il basso, nell'apposito contenitore in plastica posizionato nel cestello inferiore assicurandosi che le posate stesse non impediscano la rotazione del braccio irroratore o l'apertura dello scomparto detersivo.

Separatori pieghevoli

Nel cestello inferiore (**fig.16**) possono essere presenti delle rastrelliere regolabili utili a garantire una stabilità ottimale delle stoviglie.

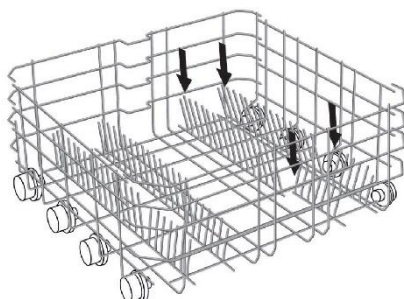

(fig.16)

Stoviglie o piatti di dimensioni o forme fuori standard possono essere alzati/abbassati (**fig.17**, **fig.18** e **fig.19**) per garantire la massima flessibilità di carico.

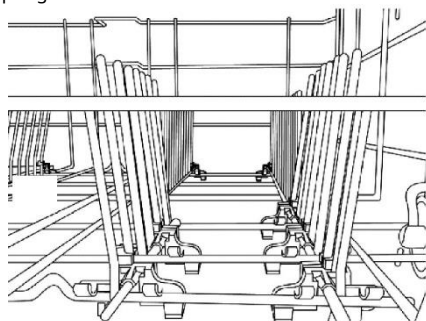

(fig.17)

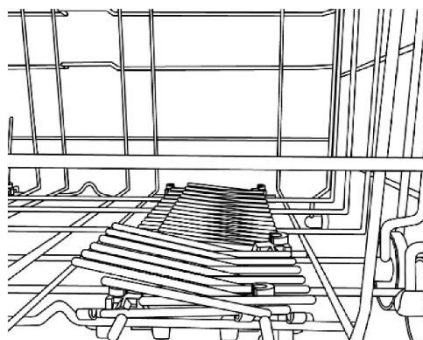

(fig.18)

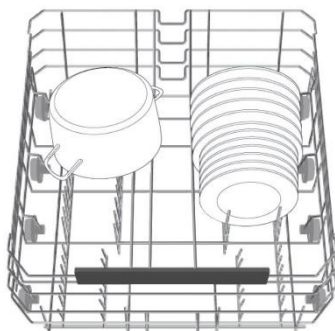

(fig.19)

⚠ AVVERTENZA: dopo aver caricato il cestello accertarsi che il braccio irroratore ruoti liberamente senza urtare stoviglie o utensili da cucina.

Utilizzare il terzo cestello per caricare le posate, come mostrato nell'immagine (fig.20). Caricare i coltelli con il lato affilato e tagliente rivolto verso il basso.

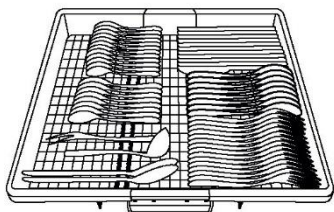

(fig.20)

Se necessario, i ripiani laterali del terzo cestello possono essere fatti scorrere o rimossi (fig.21-22) per creare spazio aggiuntivo nel cestello superiore per oggetti ingombranti come i cristalli per vino.

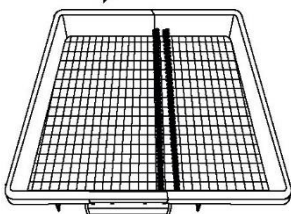

(fig.21)

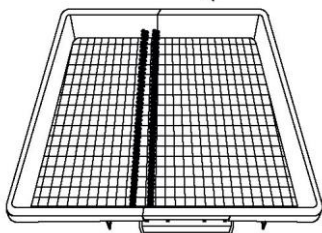

(fig.22)

Power wash

In alcuni programmi (vedere tabella dei programmi) viene abilitato anche il terzo braccio di lavaggio, posizionato sul fondo della lavastoviglie **POWER WASH**. Questa funzione è ideale quando si puliscono stoviglie o pentole molto sporche, posizionandole direttamente nell'area del cestello sopra il braccio **POWER WASH**.

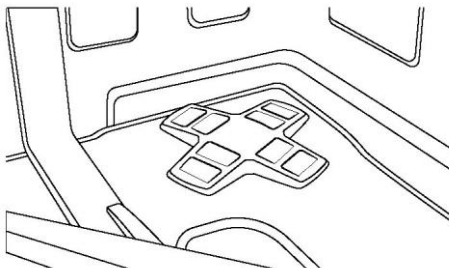

Caricamento del detersivo

Caricamento del detersivo

È fondamentale utilizzare un detersivo specifico per lavastoviglie in polvere, liquido, gel o pastiglie.

I detersivi non idonei (come quelli per il lavaggio a mano) non contengono gli ingredienti adatti all'uso in lavastoviglie e impediscono il corretto funzionamento della lavastoviglie stessa.

Riempimento del contenitore del detersivo

Il contenitore del detersivo si trova all'interno dello sportello (fig.23). Se il coperchio del contenitore è chiuso, per aprirlo è sufficiente premere il pulsante di sblocco (A): il coperchio è sempre aperto al termine di qualsiasi programma di lavaggio pronto per l'utilizzo successivo.

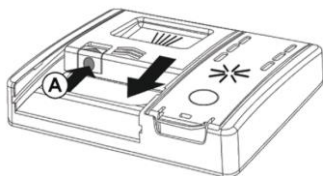

(fig.23)

AVVERTENZA: quando si carica il cestello inferiore, assicurarsi che le stoviglie o altri elementi non ostruiscano il contenitore del detersivo.

La quantità di detersivo da utilizzare varia a seconda del grado di sporco delle stoviglie e dal tipo di stoviglie da lavare. Si consiglia di utilizzare 20-30 g di detersivo nella sezione lavaggio dello scomparto detersivo (fig.24).

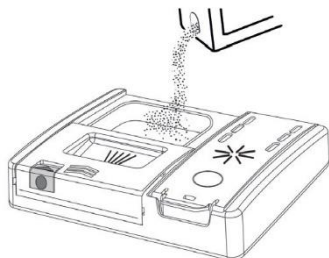

(fig.24)

Se si usano le pastiglie, una dovrebbe essere sufficiente. Inserire le **PASTIGLIE**, assicurandosi che non interferiscano con il sistema di apertura (fig.25).

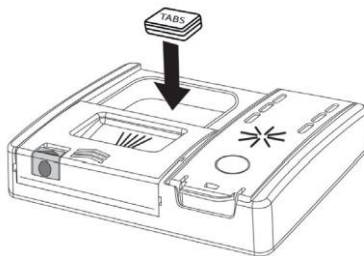

(fig.25)

Dopo aver versato il detersivo nel contenitore, richiudere il coperchio spingendo nel senso della freccia fino allo scatto di bloccaggio. (fig.26)

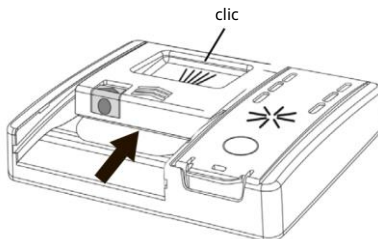

(fig.26)

Poiché non tutti i detersivi sono uguali, le istruzioni sulle confezioni dei detersivi possono variare. Ricordare che troppo poco detersivo non pulisce adeguatamente le stoviglie, mentre troppo detersivo non produce risultati migliori ed è anche uno spreco.

Evitando l'uso di una quantità eccessiva di detersivo, si limitano allo stesso tempo i danni all'ambiente.

Caricamento del detersivo per il prelavaggio nei programmi che lo richiedono

Nei programmi che prevedono un ciclo di prelavaggio che richiede una dose aggiuntiva di detersivo (vedere il capitolo sui programmi di lavaggio), il detersivo aggiuntivo deve essere versato nell'apposita sede (fig.27) C.

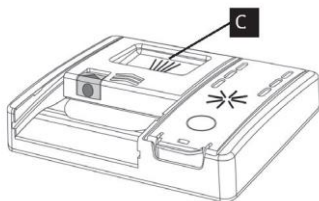

(fig.27)

Tipi di detersivo

Pastiglie detergenti

Le pastiglie detergenti di produttori diversi si sciolgono a velocità diverse; per questo motivo, durante i programmi brevi, alcune pastiglie di detersivo potrebbero non essere completamente efficaci, perché non si sciolgono completamente.

Se si utilizzano questi prodotti, si consiglia di scegliere programmi più lunghi per garantire il completo utilizzo del detersivo.

Per ottenere risultati di lavaggio soddisfacenti, le pastiglie DEVONO essere inserite nella sezione di lavaggio del contenitore del detersivo e NON direttamente nel vano.

Detersivi concentrati

I detersivi concentrati, a ridotta alcalinità e con enzimi naturali, in abbinamento ai programmi di lavaggio a 50°C, hanno un minor impatto sull'ambiente e proteggono le stoviglie e la lavastoviglie. I programmi di lavaggio a 50°C sfruttano appositamente le proprietà scioglisporcio degli enzimi, consentendo quindi, con l'utilizzo di detersivi concentrati, di ottenere gli stessi risultati dei programmi a 65°C ma ad una temperatura inferiore.

Detersivi combinati

I detersivi che contengono anche il brillantante devono essere inseriti nella sezione lavaggio del contenitore del detersivo.

Il contenitore del brillantante deve essere vuoto (se non è vuoto, impostare il regolatore del brillantante sulla posizione più bassa prima di utilizzare detersivi combinati).

Detersivi combinati in "PASTIGLIE"

Se si prevede di utilizzare detersivi combinati in "PASTIGLIE" ("3 in 1"/ "4 in 1"/ "5 in 1", ecc.), ovvero con sale e/o brillantante incorporati, si consiglia quanto segue:

- leggere attentamente e seguire le istruzioni del produttore riportate sulla confezione.

Se utilizzando questo tipo di prodotto non si ottengono risultati di lavaggio soddisfacenti, contattare il produttore del detersivo.

In alcune circostanze l'uso di detersivi combinati può causare:

- depositi di calcare sulle stoviglie o nella lavastoviglie;
- una riduzione delle prestazioni di lavaggio e asciugatura.

Eventuali problemi derivanti dall'uso di questi prodotti non sono coperti dalla nostra garanzia.

Se si verificano problemi di lavaggio e/o asciugatura, si consiglia di tornare ad utilizzare i tradizionali prodotti separati (sale, detersivo e brillantante). Questo accorgimento garantisce il corretto funzionamento dell'addolcitore d'acqua della lavastoviglie.

In questo caso, consigliamo di:

- riempire nuovamente il contenitore del sale e del brillantante;
- eseguire un ciclo di lavaggio normale senza carico.

Si tenga presente che al ritorno all'utilizzo del sale convenzionale, sono necessari alcuni cicli prima che il sistema ritorni pienamente efficiente.

Suggerimenti

Come ottenere ottimi risultati di lavaggio

- Prima di inserire le stoviglie nella lavastoviglie, eliminare eventuali residui di cibo (ossi, gusci, pezzi di carne o verdure, fondi di caffè, bucce di frutta, cenere di sigarette, stuzzicadenti, ecc.) per evitare di intasare i filtri, l'uscita dell'acqua e gli ugelli dei bracci di lavaggio.
- Non è necessario risciacquare le stoviglie prima di caricarle nella lavastoviglie poiché ciò comporta un aumento del consumo di acqua ed energia ed è sconsigliato.
- Se pentole e pirofile sono incrostate di resti di cibi bruciati o arrostiti, è consigliabile lasciarle in ammollo prima del lavaggio.
- Posizionare le pentole a faccia in giù.
- Cercare di posizionare le stoviglie in modo tale che non si tocchino tra loro. Se vengono caricate correttamente, si ottengono risultati migliori.
- Dopo aver caricato le stoviglie verificare che i bracci di lavaggio possano ruotare liberamente.
- Le pentole e le altre stoviglie che presentano residui di cibo particolarmente ostinati o residui di cibo bruciato devono essere lasciate in ammollo in acqua con detersivo per lavastoviglie.
- Per lavare correttamente l'argento:
 - sciacquare l'argento subito dopo l'uso, soprattutto se è stato utilizzato per maionese, uova, pesce ecc.;
 - non cospargervi sopra il detersivo;
 - tenerlo separato dagli altri metalli.

Come risparmiare

Suggerimenti per risparmiare e non danneggiare l'ambiente quando si utilizza questo elettrodomestico.

- Il miglior uso di energia, acqua, detersivo e tempo si ottiene caricando la lavastoviglie al carico massimo consigliato.
- Effettuando un pieno carico invece di 2 mezzi carichi si può risparmiare fino al 50% di energia elettrica.

- Se le stoviglie non sono molto sporche o se i cestelli non sono molto pieni selezionare un programma **ECO** seguendo le istruzioni nella lista dei programmi.
- I programmi più efficienti in termini di utilizzo combinato di acqua ed energia sono solitamente quelli più lunghi a temperatura più bassa.
- Il lavaggio in lavastoviglie consuma meno energia e acqua rispetto al lavaggio a mano se la lavastoviglie viene utilizzata seguendo le istruzioni e i consigli del produttore.

Cosa non lavare

- Va ricordato che non tutte le stoviglie sono adatte al lavaggio in lavastoviglie. Si sconsiglia l'uso della lavastoviglie per lavare oggetti in materiale termoplastico, posate con manici in legno o plastica, pentole con manici in legno, oggetti in alluminio, bicchieri in cristallo al piombo se non diversamente specificato.
- Alcune decorazioni potrebbero sbiadire. È quindi opportuno, prima di caricare l'intera quantità, lavare prima solo uno dei pezzi per essere certi che altri simili non sbiadiscano.
- Si consiglia di non inserire nella lavastoviglie posate d'argento con manici non in acciaio inox perché potrebbe verificarsi una reazione chimica tra loro.

Quando si acquistano nuove stoviglie o posate, accertarsi sempre che siano adatte al lavaggio in lavastoviglie.

Suggerimenti utili

- Per evitare gocciolamenti dal cestello superiore, rimuovere prima il cestello inferiore.
- Se si prevede di lasciare le stoviglie nella macchina per un lungo periodo, lasciare lo sportello socchiuso, per far circolare un po' d'aria e migliorare l'efficacia dell'asciugatura.

Pulizia e manutenzione

Pulizia dei filtri

Il sistema di filtraggio è composto da:

- Un contenitore centrale che intrappola le particelle più grandi.
 - Un microfiltro, posto sotto la garza, che intrappola le particelle più fini garantendo un risciacquo perfetto.
 - Una garza piatta che filtra in modo continuo l'acqua di lavaggio.
- Per ottenere ogni volta risultati eccellenti, i filtri devono essere controllati e puliti dopo ogni lavaggio.
 - Per rimuovere il gruppo filtro è sufficiente ruotare la maniglia in senso antiorario **1** ed estrarlo tirandolo verso l'alto **2** (fig.28).

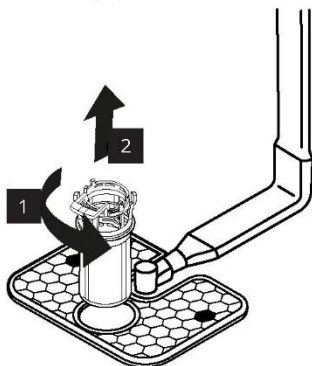

(fig.28)

- Per facilitare la pulizia, il contenitore centrale è removibile (fig.29) premendo i due pulsanti posti ai lati e tirandolo verso l'alto.

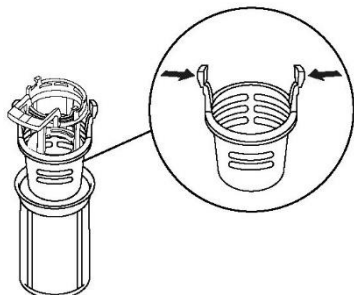

(fig.29)

- Rimuovere il filtro in garza (fig.30) e lavare l'intera unità sotto l'acqua corrente (fig.31). Se necessario si può utilizzare un pennellino.

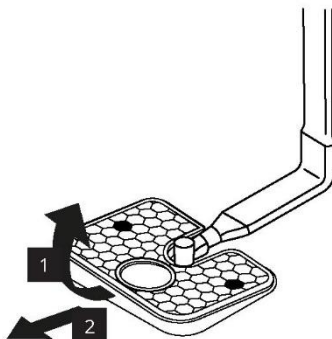

(fig.30)



(fig.31)

- Rimontare il gruppo piastra e filtro seguendo in ordine inverso le operazioni precedenti, avendo cura di riavvitare correttamente i componenti, per non compromettere il funzionamento della lavastoviglie.

⚠ ATTENZIONE: dopo aver pulito i filtri, assicurarsi che siano rimontati correttamente e che il filtro in garza sia correttamente posizionato sul fondo della lavastoviglie. Assicurarsi che il filtro sia avvitato nuovamente, in senso orario, nella garza, poiché un posizionamento inadeguato dell'unità filtro potrebbe avere un effetto negativo sull'efficienza dell'elettrodomestico.

Non utilizzare mai la lavastoviglie senza i filtri.

Pulizia del braccio irroratore

Prendersi cura del proprio elettrodomestico in modo corretto può prolungarne la durata.

Pulizia dell'esterno dell'elettrodomestico

- Scollegare la macchina dall'alimentazione.
- Per pulire l'esterno della lavastoviglie non utilizzare solventi (azione sgrassante) né abrasivi, ma solo un panno imbevuto d'acqua.

Pulizia dell'interno dell'elettrodomestico

- La lavastoviglie non necessita di particolare manutenzione perché la vasca è autopulente.
- Pulire regolarmente la guarnizione dello sportello con un panno umido per rimuovere eventuali resti di cibo o brillantante.
- La pulizia della lavastoviglie è consigliata al fine di rimuovere depositi di calcare o sporco. Eseguire periodicamente un ciclo di lavaggio con prodotti specifici per la pulizia della lavastoviglie. Per qualsiasi operazione di pulizia la lavastoviglie deve essere vuota.
- Se, nonostante la pulizia ordinaria dei filtri, si nota che le stoviglie o le pentole non sono lavate o risciacquate correttamente, verificare che tutte le teste di spruzzatura dei bracci rotanti siano libere.

Se sono ostruite, pulirle nel seguente modo:

- 1 Rimuovere il braccio rotante superiore, ruotando la ghiera da destra a sinistra (fig.32).

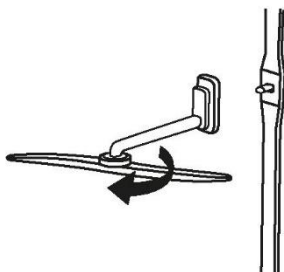

(fig.32)

- 2 Il braccio rotante inferiore può essere estratto semplicemente tirandolo verso l'alto (fig.33).

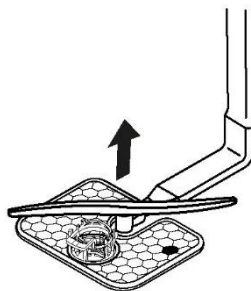

(fig.33)

- 3 Lavare i bracci rotanti sotto l'acqua corrente per eliminare eventuali ostruzioni nelle teste di spruzzatura (fig.34).



(fig.34)

Non utilizzare utensili che possano deformare le teste di spruzzatura.

- 4 Al termine dell'operazione, rimontare i bracci rotanti nella stessa posizione, ricordandosi di riallineare la freccia e avvitarli in posizione (fig.35).

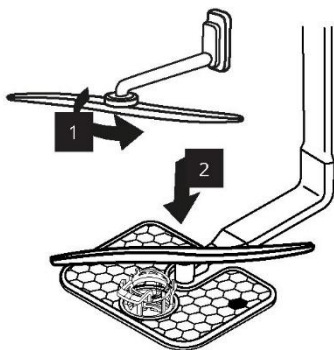

(fig.35)

- 5 Sia il rivestimento dello sportello che quello della vasca sono in acciaio inox; l'eventuale presenza di macchie dovute ad ossidazione è probabilmente la conseguenza di un elevato livello di sali di ferro presenti nell'acqua.
- 6 Le macchie possono essere rimosse con un agente abrasivo delicato; non utilizzare mai materiali a base di cloro, lana d'acciaio, ecc.

AL TERMINE DEL CICLO

Dopo ogni lavaggio è essenziale chiudere l'alimentazione idrica e spegnere la macchina premendo il pulsante On/Off sulla posizione off.

Se si prevede di non utilizzare la macchina per un lungo periodo si consiglia di seguire queste regole:

1. Effettuare un lavaggio a vuoto con detersivo per pulire la macchina da eventuali depositi
2. Staccare la spina elettrica
3. Chiudere il rubinetto dell'acqua
4. Riempire il contenitore del brillantante
5. Lasciare lo sportello socchiuso
6. Mantenere pulito l'interno della macchina
7. Se si lascia la macchina in luoghi con temperatura inferiore a 0°C, l'acqua rimasta all'interno delle tubazioni potrebbe ghiacciare. Attendere che la temperatura salga sopra lo zero e che sia trascorso del tempo

Risoluzione dei problemi

Se si ritiene che la lavastoviglie non funzioni correttamente, consultare la guida rapida fornita di seguito con alcuni consigli pratici su come risolvere i problemi più comuni. Se il malfunzionamento persiste o si ripresenta, contattare il centro di assistenza autorizzato.

REPORT ERRORI

Gli **errori** sono segnalati da un numero preceduto dalla lettera "E" (ad esempio Errore 2 = E2) e da un breve segnale acustico.

Errore visualizzato	Significato e soluzioni
<p>"NIENTE ACQUA" con un breve segnale acustico</p> <p>ERRORE E2 con un breve segnale acustico</p>	<p>La lavastoviglie non si riempie d'acqua</p> <ul style="list-style-type: none"> Assicurarsi che l'alimentazione dell'acqua sia aperta. Assicurarsi che il tubo di alimentazione dell'acqua non sia piegato o schiacciato. Assicurarsi che il tubo di scarico sia all'altezza corretta (vedere la sezione sull'installazione). Chiudere l'alimentazione idrica, svitare il tubo di scarico dal retro della lavastoviglie e verificare che il filtro "antisabbia" non sia intasato.
<p>ERRORE E3 con un breve segnale acustico</p>	<p>La lavastoviglie non scarica l'acqua</p> <ul style="list-style-type: none"> Assicurarsi che il tubo di scarico non sia piegato, schiacciato o ostruito e che il filtro non sia intasato. Assicurarsi che il sifone non sia ostruito.
<p>ERRORE E4 con un breve segnale acustico</p>	<p>Perdita d'acqua</p> <p>Assicurarsi che il tubo di scarico non sia piegato, schiacciato o ostruito e che il filtro non sia intasato.</p> <p>Assicurarsi che il sifone non sia ostruito.</p>
<p>ERRORE E8 con un breve segnale acustico</p>	<p>L'elemento riscaldante dell'acqua non funziona correttamente oppure la piastra del filtro è intasata</p> <p>Pulire la piastra del filtro.</p>
<p>ERRORE E18 con un breve segnale acustico</p>	<p>Problemi di livello dell'acqua</p> <p>Controllare se la piastra del filtro è intasata</p> <p>Pulire la piastra del filtro.</p>
<p>ERRORE E21 con un breve segnale acustico</p>	<p>Alimentazione idrica non controllata con elettrovalvola aperta. Chiudere immediatamente il rubinetto dell'acqua e scollegare l'elettrodomestico dalla rete elettrica.</p>
<p>Qualsiasi altro codice</p>	<p>Spegnere e scollegare la lavastoviglie, attendere un minuto. Accendere la macchina e riavviare un programma. Se l'errore si ripresenta contattare direttamente un centro di assistenza clienti autorizzato.</p>

Altri difetti

DIFETTI	CAUSA	SOLUZIONE
1. Nessun programma funziona	Spina non collegata alla presa a muro	Collegare la presa elettrica
	Pulsante ON/OFF non premuto	Premere il pulsante
	Lo sportello è aperto	Chiudere lo sportello
	Elettricità assente	

2. La lavastoviglie non si riempie d'acqua	Vedere punto 1	
	Il rubinetto dell'acqua è chiuso	Aprire il rubinetto dell'acqua
	Il tubo di alimentazione dell'acqua è piegato	Eliminare le pieghe del tubo
	Il filtro del tubo di alimentazione dell'acqua è intasato	Pulire il filtro all'estremità del tubo
3. La lavastoviglie non scarica acqua	Il filtro è sporco	Pulire il filtro
	Il tubo di scarico è piegato	Eliminare le curve del tubo
	La prolunga del tubo di scarico non è collegata correttamente	Seguire attentamente le istruzioni per collegare il tubo di scarico
	Il collegamento della presa a muro è rivolto verso il basso e non verso l'alto	Rivolgersi a un tecnico qualificato
4. La lavastoviglie scarica acqua di continuo	La posizione del tubo di scarico è troppo bassa	Sollevarlo il tubo di scarico ad almeno 40 cm sopra il livello del pavimento
5. Non si sente ruotare i bracci irroratori	Quantità eccessiva di detersivo	Ridurre la quantità di detersivo. Utilizzare un detersivo adatto
	Un oggetto impedisce la rotazione dei bracci	Riposizionare l'oggetto
	Piastra filtrante e filtro molto sporchi	Pulire piastra filtrante e filtro
6. Stoviglie solo parzialmente lavate	Vedere punto 5	Controllare
	Il fondo delle pentole non è lavato correttamente	I residui di cibo bruciati devono essere lasciati in ammollo prima di mettere le pentole nella lavastoviglie
	I bordi delle pentole non sono lavati correttamente	Riposizionare le pentole
	I bracci irroratori sono parzialmente bloccati	Rimuovere i bracci irroratori svitando le ghiera in senso orario e lavarli sotto acqua corrente
	Le stoviglie non sono state caricate correttamente	Non posizionare le stoviglie troppo vicine tra loro
	L'estremità del tubo di scarico è immersa nell'acqua	L'estremità del tubo di scarico non deve entrare in contatto con l'acqua in uscita
	È stata dosata una quantità errata di detersivo oppure il detersivo è vecchio e indurito	Aumentare la quantità a seconda del grado di sporco delle stoviglie, oppure cambiare detersivo
	Il tappo del contenitore del sale non è chiuso correttamente	Scegliere un programma più intensivo
	Il programma di lavaggio non è sufficientemente accurato	Serrarlo completamente
7. Detersivo non erogato o erogato parzialmente	Posate, piatti, pentole, ecc. impediscono l'apertura del contenitore del detersivo	Posizionare le stoviglie in modo da non ostruire il dosatore

8. Presenza di macchie bianche sulle stoviglie	L'acqua di rete è troppo dura	Controllare il livello del sale e del brillantante e regolarli. Se il guasto dovesse persistere contattare il centro di assistenza autorizzato
9. Rumore durante il lavaggio	Le stoviglie sbattono una contro l'altra	Ricontrollare il caricamento delle stoviglie nel cestello
	I bracci rotanti urtano contro le stoviglie	Ricontrollare il caricamento delle stoviglie nel cestello
10. Le stoviglie non sono completamente asciutte	Flusso d'aria inadeguato	Lasciare lo sportello della lavastoviglie socchiuso alla fine del programma di lavaggio per consentire alle stoviglie di asciugarsi naturalmente
	Manca il brillantante	Caricare il dosatore di brillantante

Notare che: se una delle situazioni sopra descritte dovesse causare un cattivo lavaggio o un risciacquo insufficiente, rimuovere manualmente i depositi di sporco dalle stoviglie, poiché il ciclo di asciugatura finale lo indurisce rendendone difficile la rimozione con il lavaggio successivo.

Se il malfunzionamento persiste, contattare il centro di assistenza autorizzato indicando il modello della lavastoviglie, che si trova sulla targhetta apposta in alto all'interno dello sportello della lavastoviglie o sulla garanzia. Queste informazioni permetteranno di intervenire in modo più rapido ed efficace.

Collegamento al database EU EPREL

Il codice QR sull'etichetta energetica fornita con l'elettrodomestico consente un collegamento Web alla registrazione dell'elettrodomestico stesso nel database EU EPREL. Conservare l'etichetta energetica come riferimento unitamente al manuale utente e a tutti gli altri documenti forniti con questo elettrodomestico.

È possibile trovare informazioni relative alle prestazioni del prodotto nel database EU EPREL utilizzando il link <https://eprel.ec.europa.eu>, nonché il nome del modello e il numero del prodotto riportati sulla targhetta identificativa dell'elettrodomestico. Fare riferimento al capitolo "Descrizione del prodotto".

Per informazioni dettagliate sull'etichetta energetica, visitare www.theenergylabel.eu.

Link alla scheda informativa del prodotto - solo per il Regno Unito

Il codice QR sull'etichetta energetica fornita con l'elettrodomestico consente un collegamento Web alla scheda informativa del prodotto. Conservare l'etichetta energetica come riferimento unitamente al manuale utente e a tutti gli altri documenti forniti con questo elettrodomestico.

Per informazioni dettagliate sull'etichetta energetica, visitare www.theenergylabel.eu.

Indicazioni ambientali



Questo elettrodomestico è contrassegnato a norma della direttiva europea 2012/19/UE sui rifiuti di apparecchiature elettriche ed elettroniche (RAEE). I RAEE contengono sia sostanze inquinanti (che possono avere un impatto negativo sull'ambiente) sia componenti di base (che possono essere riutilizzati).

È importante sottoporre i RAEE a trattamenti specifici, al fine di rimuovere e smaltire correttamente tutti gli inquinanti, recuperare e riciclare tutti i materiali. I singoli individui possono svolgere un ruolo importante nell'assicurare che i RAEE non diventino una problematica ambientale; è fondamentale seguire alcune regole fondamentali:

- i RAEE non devono essere trattati come rifiuti domestici;
- i RAEE devono essere conferiti presso gli appositi punti di raccolta gestiti dal Comune o da aziende registrate. In molti paesi, per i RAEE di grandi dimensioni, potrebbe essere disponibile il ritiro a domicilio.

In molti paesi, quando si acquista un nuovo elettrodomestico, quello vecchio può essere restituito al rivenditore che è tenuto a ritirarlo gratuitamente uno contro uno, purché l'elettrodomestico sia di tipo equivalente e svolga le stesse funzioni dell'elettrodomestico reso.

Garanzia IKEA

Validità della garanzia IKEA

La presente garanzia è valida per 5 anni a partire dalla data originale di acquisto dell'elettrodomestico presso un punto IKEA.

Come prova d'acquisto è richiesta la ricevuta di vendita originale. Se durante il periodo di garanzia viene eseguito un intervento di assistenza, ciò non estende il periodo di garanzia applicabile all'elettrodomestico.

Chi esegue il servizio?

Il fornitore di servizi IKEA si prenderà carico del servizio attraverso le proprie operazioni di assistenza o una rete di partner autorizzati.

Cosa copre la garanzia?

La garanzia copre i difetti dell'elettrodomestico causati da difetti materiali o di fabbricazione a partire dalla data di acquisto presso IKEA. La garanzia si applica solo in caso di uso domestico. Eventuali eccezioni sono specificate nella sezione "Cosa non copre la garanzia?" Durante il periodo di validità della garanzia, saranno coperti i costi di riparazione dei difetti, ad esempio pezzi di ricambio, manodopera e trasferte del personale tecnico, fermo restando che l'accesso all'elettrodomestico per l'intervento di riparazione non comporti spese particolari.

A queste condizioni, si applicano le linee guida UE (N. 99/44/EG) e le rispettive normative locali. Le parti sostituite diventano proprietà di IKEA.

Come interverrà IKEA per risolvere il problema?

Il fornitore di servizi nominato da IKEA esaminerà il prodotto e deciderà, a sua esclusiva discrezione, se è coperto da questa garanzia. Se l'elettrodomestico è coperto dalla garanzia, il fornitore di servizi IKEA o il suo partner di assistenza autorizzato deciderà a sua sola discrezione se riparare il prodotto difettoso o sostituirlo con un altro prodotto uguale o con uno simile.

Cosa non copre la garanzia?

- Normale usura.
- Danni provocati deliberatamente o danni provocati dalla mancata osservanza delle istruzioni di funzionamento, da un'installazione non corretta o in seguito al collegamento ad una tensione errata; danni provocati da reazioni chimiche o elettrochimiche, ruggine, corrosione o danni causati da acqua, inclusi, in via esemplificativa, i danni causati da una quantità eccessiva di calcare nelle condutture idriche; infine, danni causati da eventi atmosferici e naturali.

- Parti soggette ad usura, incluse batterie e lampadine.
- Parti non funzionali e decorative che non influiscono sul normale uso dell'elettrodomestico, inclusi graffi e differenze di colore.
- Danni accidentali causati da corpi o sostanze estranee e danni causati da pulizia o eliminazione di ostruzioni da filtri, sistemi di scarico o cassette del detersivo.
- Danni alle seguenti parti: vetroceramica, accessori, cestelli per stoviglie e posate, tubi di alimentazione e scarico, guarnizioni, lampadine e coprilampadine, griglie, manopole, rivestimenti e parti del rivestimento. A meno che non si possa dimostrare che tali danni sono stati causati da difetti di produzione.
- Casi in cui non è stato riscontrato alcun difetto durante l'intervento di un tecnico.
- Riparazioni non eseguite dal nostro servizio assistenza autorizzato e/o da un partner contrattuale di assistenza autorizzato o in caso di uso di ricambi non originali.
- Riparazioni necessarie in seguito ad un'installazione non corretta o non conforme alle specifiche.
- Uso dell'elettrodomestico in un ambiente non domestico, ovvero per uso professionale.
- Danni da trasporto. In caso di trasporto del prodotto da parte del cliente presso il proprio domicilio o ad un altro indirizzo, IKEA non sarà in alcun modo responsabile per eventuali danni generati durante il trasporto. Tuttavia, in caso di trasporto del prodotto da parte di IKEA all'indirizzo di consegna del cliente, eventuali danni derivanti da questa consegna saranno coperti dalla garanzia.
- Costo inerente l'installazione iniziale dell'elettrodomestico IKEA. Tuttavia, se un fornitore di servizi IKEA o un suo partner di assistenza autorizzato ripara o sostituisce l'elettrodomestico in base ai termini della presente garanzia, lo stesso fornitore di servizi o il partner di assistenza autorizzato dovrà reinstallare l'elettrodomestico riparato o un elettrodomestico sostitutivo, se necessario.

Questa limitazione non si applica agli interventi eseguiti senza difetti da uno specialista qualificato che utilizza i nostri pezzi di ricambio originali per adattare l'elettrodomestico alle specifiche tecniche di sicurezza di un altro paese dell'UE.

Come si applica la legge nazionale

La garanzia IKEA conferisce diritti legali specifici, che coprono o superano i requisiti locali. Tali condizioni non limitano tuttavia in alcun modo i diritti del consumatore definiti dalle leggi locali.

Area di validità

Per gli elettrodomestici acquistati in un paese europeo e trasportati in un altro paese europeo, i servizi di assistenza saranno forniti come previsto dalle normali condizioni di garanzia applicabili nel nuovo paese.

L'obbligo di fornire il servizio in base alle condizioni della garanzia si applica solo se l'elettrodomestico è conforme ed è installato secondo:

- le specifiche tecniche del paese in cui viene presentata la richiesta di garanzia;
- le Istruzioni di montaggio e le Informazioni sulla sicurezza contenute nel manuale dell'utente.

Servizio post vendita dedicato agli elettrodomestici IKEA:

Non esitare a contattare il servizio post vendita IKEA per:

1. presentare una richiesta di assistenza ai sensi di questa garanzia;
2. chiedere chiarimenti in merito all'installazione dell'elettrodomestico IKEA come parte di una cucina IKEA dedicata.

Il servizio non fornirà chiarimenti relativi a:

- installazione complessiva di una cucina IKEA;
 - allacciamenti alla linea elettrica (se la macchina è sprovvista di spina e cavo), all'acqua e al gas, poiché devono essere eseguiti da un tecnico dell'assistenza autorizzato;
3. chiedere chiarimenti sul contenuto del manuale utente e sulle specifiche dell'elettrodomestico IKEA.

Per assicurare all'utente la migliore assistenza, è necessario che vengano lette attentamente le istruzioni di montaggio e/o la sezione corrispondente del manuale utente prima di contattarci.

Come contattarci in caso di bisogno del nostro servizio



Fare riferimento all'ultima pagina del presente manuale per l'elenco completo dei contatti autorizzati IKEA e i relativi numeri di telefono nazionali.

- i** Per consentirci di fornire un servizio più rapido, raccomandiamo di utilizzare i numeri di telefono specifici elencati alla fine di questo manuale. Fare sempre riferimento ai numeri riportati nel libretto specifico dell'elettrodomestico per il quale si richiede assistenza. Prima di contattarci, assicurarsi di avere a portata di mano il codice prodotto IKEA (codice a 8 cifre) e il numero di serie (codice a 8 cifre che si trova sulla targhetta di identificazione) dell'elettrodomestico per il quale si richiede assistenza.

- i** **CONSERVARE LA RICEVUTA DI VENDITA!** Costituisce la prova d'acquisto ed è necessaria per l'applicazione della garanzia. Sulla ricevuta sono riportati anche il nome e il codice prodotto IKEA (codice a 8 cifre) per ciascuno degli elettrodomestici acquistati.

È necessario ulteriore aiuto?

Per qualsiasi ulteriore domanda non inerente al servizio post vendita degli elettrodomestici, contattare il call center del negozio IKEA più vicino. Consigliamo di leggere attentamente la documentazione dell'elettrodomestico prima di contattarci.

Country		Phone number	Call Fee	Opening time
BE	België	23207208	Nationaal oproep tarief van toepassing	Mon-Fri 08.30-17.30
	Belgique	23207212	Tarif d'appel national s'applique	Mon-Fri 08.30-17.30
BG	България			
CZ	Česká Republika	210023218	Cena hovoru je stejná jako za vnitrostátní hovor	Mon-Fri 08 -18.00
DK	Danmark	89874464	nationale opkaldstakster gælder	Mon-Fri 08 -17.00
DE	Deutschland	21141873111	Der Anruf wird zum nationalen Tarif abgerechnet	Mon-Fri 08 – 20 Sat 08 – 20
GR	Ελλάδα	2241888013	εφαρμόζεται χρέωση με κόστος εθνικής κλήσης	Mon-Fri 09 -18.00
ES	España	930476717	Se aplica tarifa de la llamada nacional	Mon-Fri 09 - 20 Sat 10 - 13
FR	France	186651118	Tarif d'appel national s'applique	Mon-Fri 09 - 20 Sat 10 - 19
HR	Hrvatska	517776620	"PRIMJENJUJU SE NACIONALNE CIJENE POZIVA"	Mon-Fri 08 -17.00
IR	Ireland	www.ikea.com		
IS	Ísland	www.ikea.com		
IT	Italia	282940420	La tariffa applicata è quella di una chiamata nazionale	Mon-Fri 09 – 20 Sat 10-18
CY	Κυπρος	www.ikea.com		
LT	Lietuva	www.ikea.com		
LU	Luxembourg	227941783	Geen extra kosten. Alleen lokaal tarief.	Mon-Fri 08.30-17.30
HU	Magyarország	www.ikea.com		
NL	Nederland	338080348	Nationaal oproep tarief van toepassing	Mon-Fri 08.30-17.30
NO	Norge	23964371	nasjonale ringepriser gjelder	Mon-Fri 08 -17.00
AT	Österreich	720882522	Der Anruf wird zum nationalen Tarif abgerechnet	Mon-Fri 08 – 20 Sat 08 – 20
PL	Polska	221032558	Obowiązuje krajowa cena połączenia	Mon-Fri 08 – 20 Sat 09 – 17
PT	Portugal	1308810176	Aplica-se a tarifa de chamada nacional	Mon-Fri 09 - 19.00
RO	România	www.ikea.com		
CH	Schweiz	435080480	Der Anruf wird zum nationalen Tarif abgerechnet	Mon-Fri 09 - 20 Sat 10 - 19
	Suisse	435080502	Tarif d'appel national s'applique	Mon-Fri 09 - 20 Sat 10 - 19
	Svizzera	435080470	La tariffa applicata è quella di una chiamata nazionale	Mon-Fri 09 - 20 Sat 10 - 19
SI	Slovenija	618888429	Velja cenik (tarifa) za nacionalne klice	Mon-Fri 08 -17.00
SK	Slovensko	618888429	Platí vnútroštátna cena hovoru	Mon-Fri 08 -18.00
FI	Suomi	517776620	Käytämme kotimaanpuhelin hintaa	Mon-Fri 08 -16.00
SE	Sverige	858099110	Nationella samtalsavgifter gäller	Mon-Fri 08 -17.00
GB	United Kingdom	2036579117	National Call Rate Apply	Mon-Fri 09 - 19 Sat/Sun 10 - 18
RS	Србија	1114251079	Primenjuje se nacionalna cena poziva	Mon-Fri 09 -17.00
EE, LV, UA	Eesti, Latvija, Україна	www.ikea.com		
MA	المغرب	www.ikea.com		
	Maroc			

