

# ÖSTVEDA

en

de

fr

it



Design and Quality  
IKEA of Sweden



<b>English</b>	<b>5</b>
<b>Deutsch</b>	<b>12</b>
<b>Français</b>	<b>19</b>
<b>Italiano</b>	<b>26</b>

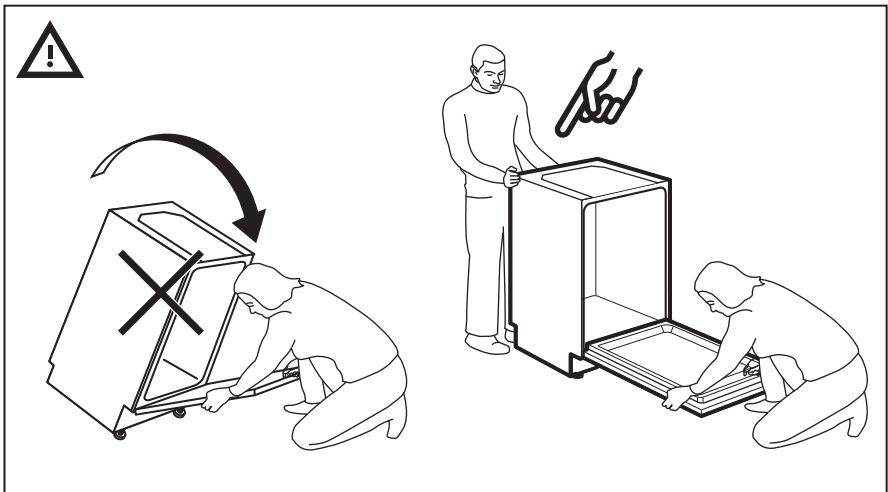
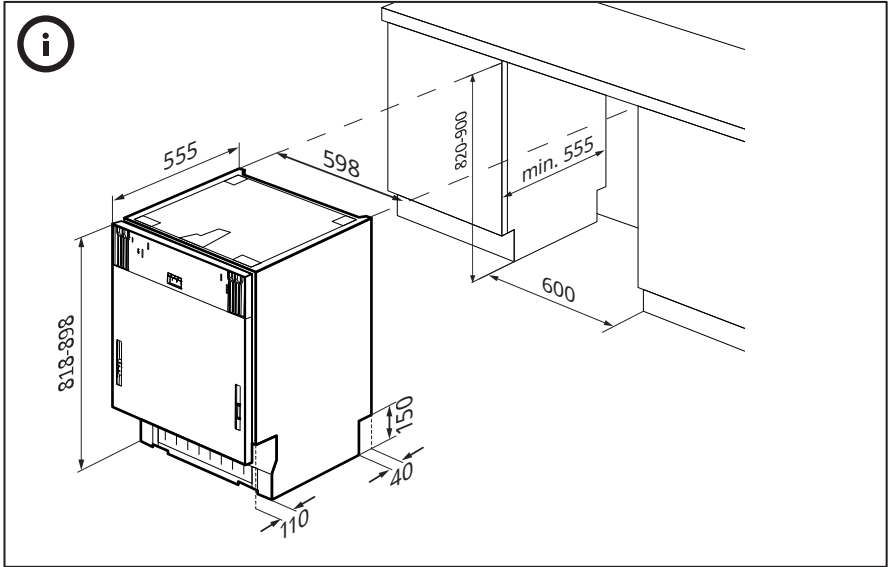

## Safety information

Only use the dish washer after carefully reading these instructions. We recommend you always keep this manual to hand and in good condition for any future owner.

### General safety rules

- This appliances is intended to be used in household and similar applications such as:
  - Staff kitchen areas in shops, offices and other working environments.
  - Farm houses.
  - By clients in hotels, motels and other residential type environments.
  - Bed and breakfast type environments.

A different use of this appliance from household environment or from typical housekeeping functions, as commercial use by expert or trained users, is excluded even in the above applications. If the appliance is used in a manner inconsistent with this it may reduce the life of the appliance and may void the manufacturer's warranty. Any damage to the appliance or other damage or loss arising through use that is not consis-

tent with domestic or household use (even if located in a domestic or household environment) shall not be accepted by the manufacturer to the fullest extent permitted by law.

The appliance can be used by those aged 8 or over and by those with limited physical, sensorial or mental capacities, without experience or knowledge of the product, only if supervised or provided with instruction as to the operation of the appliance, in a safe way with awareness of the possible risks.

- Children should be supervised to ensure that they do not play with the appliance.
- Children of aged 3 and under should be kept away unless continuously supervised.
- If the supply cord is damaged, it must be replaced by a special cord or assembly available from the manufacturer or its service agent.
- Only use the hose-sets supplied with the appliance for the water supply connection (do not reuse old hose-sets).

- Water pressure must be between 0.08 MPa and 1 MPa.
- Make sure carpets or rugs do not obstruct the base or any of the ventilation openings.
- After installation, the appliance must be positioned so that the plug is accessible.
- Do not leave the door open in a horizontal position, in order to avoid potential dangers (e.g. tripping).
- For further information on the product or to consult the technical data sheet, please refer to the manufacturer's website.
- For the maximum number of place settings, see the relevant rating plate attached to the product.

### **Electrical connections and safety instructions**

- The technical details (supply voltage and power input) are indicated on the product rating plate.
- Make sure that the electrical system is earthed and complies with all applicable laws, and that the socket is compatible with the plug of the appliance. The manufacturer declines all responsibility for

any damage to people or property due to non-earthing of the machine.

- Ensure that the dishwasher does not crush power cables.
- In general it is not advisable to use adaptors, multiple plugs and/or extension cables.

**⚠ WARNING:** The appliance must not be supplied through an external switching device, such as a timer, or connected to a circuit that is regularly switched on and off by a utility.

- Before cleaning or maintaining the dishwasher, unplug the appliance and turn off the water supply.
- Do not pull on the power cord or appliance to unplug the machine.

**⚠ ATTENTION:** Water may reach high temperatures during the wash cycle.

- Do not leave the appliance exposed to the elements (rain, sun, etc.).
- Leaning or sitting on the

open door of the dishwasher could cause it to tip over.

- When moving, do not lift the dishwasher by the door; during the transport, never lean the door on the trolley. We recommend two people lift the machine.
- The dishwasher is designed for normal kitchen utensils. Objects that have been contaminated by petrol, paint, traces of steel or iron, corrosive chemicals, acids or alkalis must not be washed in the dishwasher.
- If there is a water softening device installed in the home there is no need to add salt to the water softener fitted in the dishwasher.
- If the appliance breaks down or stops working properly, switch it off, turn off the water supply and do not tamper with it. Repair work should only be carried out by an approved service agent and only genuine spare parts should be fitted. Any failure to follow the above advice may have serious consequences for the safety of the appliance.
- If you need to move the machine after removing the packaging, do not try to lift

it by the bottom of the door. Open the door slightly and lift the machine by holding it on the top.

**By CE marking this product, we confirm, under our own responsibility, full compliance of this product with all relevant safety, health and environmental requirements under European legislation.**

-  **WARNING:** Knives and other utensils with sharp points must be loaded in the basket with their points down or placed in a horizontal position.

## Safety instructions

### Installation

- Remove all elements of the packaging.
-  **WARNING:** Keep packaging materials away from children.
- Do not install or use the dishwasher if it is damaged.
- Follow the instructions supplied with the product.

 **WARNING:** Do not connect the dishwasher to the mains supply until all installation operations have been performed according to the "ASSEMBLY INSTRUCTION".

 **WARNING:** Do not connect the dishwasher to the mains supply until the front panel has been fully installed. Otherwise, the risk of an electrical hazard may persist.

 **WARNING:** Ensure that the product, before being switched on for the first time, is installed in a horizontal position by way of the adjustable feet. Check the horizontal position using a spirit level.

### Replacement of the inlet hose

- In case of breakage, the hose must be replaced with an original spare part available from the manufacturer or its service center.

## Environmental concerns



This appliance is marked according to the European directive 2012/19/EU on Waste Electrical and Electronic Equipment (WEEE). WEEE contains both polluting substances (which can cause negative consequences for the environment) and basic components

(which can be re-used).

It is important to have WEEE subjected to specific treatments, in order to remove and dispose properly all pollutants, and recover and recycle all materials. Individuals can play an important role in ensuring that WEEE does not become an environmental issue; it is essential to follow some basic rules:

- WEEE should not be treated as household waste;
- WEEE should be handed over to the relevant collection points managed by the municipality or by registered companies. In many countries, for large WEEE, home collection could be present.

In many countries, when you buy a new appliance, the old one may be returned to the retailer who has to collect it free of charge on a one-to-one basis, as long as the equipment is of equivalent type and has the same functions as the supplied equipment.



## Hints and tips

### How to get really good wash results

- Before placing the dishes in the dishwasher, remove any remaining food (bones, shells, pieces of meat or vegetables, coffee grounds, skin of fruit, cigarette ash, tooth picks etc. to avoid blocking the filters, water outlet and washing arm nozzles.
- There is no need to rinse the dishes before loading them into the dishwasher, as this leads to increased water and energy consumption and is not recommended.
- If saucepans and oven dishes are encrusted with the remains of burnt or roast food, it is advisable to leave them to soak before washing.
- Place the dishes face downwards.
- Try to place the dishes in such a way that they are not touching one another. If they are loaded properly you will get better results.
- After loading the dishes check that the washing arms can rotate freely.
- Pans and other dishes that have particularly stubborn food particles or remnants of burnt food should be left to soak in water with dishwasher detergent.
- To wash silver properly:
  - rinse the silver immediately after use, especially if it has been used for mayonnaise, eggs, fish etc.
  - do not sprinkle detergent onto it.
  - keep it separate from other metals.

### How to make savings.

Tips on how to save money and not damage the environment when using your appliance.

- Achieve the best use of energy, water, detergent and time by using the recommended maximum load size.

Save up to 50% energy by washing a full load instead of 2 half loads.

- If you want the dishwasher to give a complete wash, place the dishes in the dishwasher at the end of each meal and if necessary turn on the **PREWASH** cycle to soften the food remains and remove bigger particles of food from the new load of dishes. When the dishwasher is full start the complete wash cycle programme.

- If the dishes are not very dirty or if the baskets are not very full select an **ECO** programme, following the instructions in the program list.
- The most efficient programmes in terms of combined use of water and energy are usually the longer-lasting ones with lower temperature.
- Washing in a dishwasher uses less energy and water compared to hand washing if the dishwasher is used following the manufacturer's instructions and advice.

### What not to wash.

- It should be remembered that not all dishes are suitable for washing in a dishwasher. We advise against using the dishwasher to wash items in thermoplastic, cutlery with wooden or plastic handles, saucepans with wooden handles, items in aluminum, crystal leaded glass unless otherwise stated.
- Certain decorations may fade. It is therefore a good idea before loading the whole batch to wash just one of the items first so as to be sure that others like it will not fade.
- It is a good idea not to put silver cutlery with non-stainless steel handles into the dishwasher as there could be a chemical reaction between them.

### When buying new crockery or cutlery always make sure that they are suitable for washing in a dishwasher.

### Useful hints

- In order to avoid any dripping from the top rack, remove the lower rack first.
- If the dishes are to be left in the machine for some time, leave the door ajar, to let some air circulate and to improve the drying performance.

## IKEA guarantee

### How long is the IKEA guarantee valid?

This guarantee is valid for 5 years from the original date of purchase of your appliance at IKEA. The original sales receipt is required as proof of purchase. If service work is carried out under guarantee, this will not extend the guarantee period for the appliance.

### Who will execute the service?

IKEA service provider will provide the service through its own service operations or authorized service partner network.

### What does this guarantee cover?

The guarantee covers faults of the appliance, which have been caused by faulty construction or material faults from the date of purchase from IKEA. This guarantee applies to domestic use only. The exceptions are specified under the headline "What is not covered under this guarantee?" Within the guarantee period, the costs to remedy the fault e.g. repairs, parts, labour and travel will be covered, provided that the appliance is accessible for repair without special expenditure. On these conditions the EU guidelines (Nr. 99/44/EG) and the respective local regulations are applicable. Replaced parts become the property of IKEA.

### What will IKEA do to correct the problem?

IKEA appointed service provider will examine the product and decide, at its sole discretion, if it is covered under this guarantee. If considered covered, IKEA service provider or its authorized service partner through its own service operations, will then, at its sole discretion, either repair the defective product or replace it with the same or a comparable product.

### What is not covered under this guarantee?

- Normal wear and tear.
- Deliberate or negligent damage, damage caused by failure to observe operating instructions, incorrect installation or by connection to the wrong voltage, damage caused by chemical or electro-chemical reaction, rust, corrosion or water damage including but not limited to damage caused by excessive lime in the water supply, damage caused by abnormal environmental conditions.
- Consumable parts including batteries and lamps.
- Non-functional and decorative parts which do not affect normal use of the appliance, including any scratches and possible color differences.

- Accidental damage caused by foreign objects or substances and cleaning or unblocking of filters, drainage systems or soap drawers.
- Damage to the following parts: ceramic glass, accessories, crockery and cutlery baskets, feed and drainage pipes, seals, lamps and lamp covers, screens, knobs, casings and parts of casings. Unless such damages can be proved to have been caused by production faults.
- Cases where no fault could be found during a technician's visit.
- Repairs not carried out by our appointed service providers and/or an authorized service contractual partner or where nonoriginal parts have been used.
- Repairs caused by installation which is faulty or not according to specification.
- The use of the appliance in a nondomestic environment i.e. professional use.
- Transportation damages. If a customer transports the product to their home or other address, IKEA is not liable for any damage that may occur during transport. However, if IKEA delivers the product to the customer's delivery address, the damage to the product that occurs during this delivery will be covered by this guarantee.
- Cost for carrying out the initial installation of the IKEA appliance. However, if an IKEA service provider or its authorized service partner repairs or replaces the appliance under the terms of this guarantee, the service provider or its authorized service partner will re-install the repaired appliance or install the replacement, if necessary.

This restriction do not apply to fault-free work carried out by a qualified specialist using our original parts in order to adapt the appliance to the technical safety specifications of another EU country.

### How country law applies

The IKEA guarantee gives you specific legalrights, which covers or exceed local demands. However these conditions do not limit in any way consumer rights described in the local legislation.

### Area of validity

For appliances which are purchased in one EU country and taken to another EU country, the services will be provided in the framework of the guarantee conditions normal in the new country. An obligation to carry out services in the framework of the guarantee exists only if the appliance complies and is installed in accordance with:

- the technical specifications of the country in

# English

which the guarantee claim is made.

- the Assembly Instructions and User Manual Safety Information.

## The dedicated After Sales Service for IKEA appliances:

Please do not hesitate to contact IKEA After Sales Service to:

1. make a service request under this guarantee.
2. ask for clarification on installation of the IKEA appliance in the dedicated IKEA kitchen furniture. The service won't provide clarifications related to:
  - the overall IKEA kitchen installation.
  - connections to electricity (if machine comes without plug and cable), to water and to gas since they have to be executed by an authorized service engineer.
3. ask for clarification on user manual contents and specifications of the IKEA appliance.

To ensure that we provide you with the best assistance, please read carefully the Assembly Instructions and/or the User Manual section of this booklet before contacting us.

## How to reach us if you need our service



Please refer to the last page of this manual for the full list of IKEA appointed contacts and relative national phone numbers.

- i** In order to provide you with a quicker service, we recommend that you use the specific phone numbers listed at the end of this manual. Always refer to the numbers listed in the booklet of the specific appliance you need an assistance for. Before calling us, assure that you have to hand the IKEA article number (8 digit code) and the Serial Number (8 digit code that can be found on the rating plate) for the appliance of which you need our assistance.
- i** **SAVE THE SALES RECEIPT!** It is your proof of purchase and required for the guarantee to apply. Note that the receipt reports also the IKEA article name and number (8 digit code) for each of the appliances you have purchased.

### Do you need extra help?

For any additional questions not related to After Sales of your appliances, please contact our nearest IKEA store call centre. We recommend you read the appliance documentation carefully before contacting us.

## Sicherheitsinformationen

Benutzen Sie die Geschirrspülmaschine erst, nachdem Sie diese Anleitung sorgfältig gelesen haben. Wir empfehlen Ihnen, dieses Handbuch immer griffbereit und in gutem Zustand für jeden zukünftigen Besitzer aufzubewahren.

### Allgemeine Sicherheitshinweise

- Dieses Gerät ist für den Haushaltsgebrauch konzipiert bzw. für den haushaltsnahen Gebrauch, wie z. B.:
  - in Teeküchen für das Personal von Büros, Geschäften oder ähnlichen Arbeitsbereichen.
  - auf Bauernhöfen.
  - für Gäste in Hotels, Motels und anderen Wohneinrichtungen.
  - in Bed and Breakfasts, Pensionen oder sonstigen Unterbringungen.

Eine andere Nutzung dieses Gerätes als die normale Haushaltsnutzung, wie z. B. gewerbliche oder professionelle Nutzung durch Fachpersonal, ist auch im Falle der oben erwähnten Einrichtungen ausgeschlossen. Sollte das Gerät entgegen diesen Vorschriften betrieben werden, kann dies die Lebensdauer des Gerätes beeinträchtigen und den Garantieanspruch gegenüber dem Her-

steller verwirken. Eventuelle Schäden am Gerät oder andere Schäden oder Verluste, die durch eine nicht haushaltsnahe Nutzung hervorgerufen werden sollten (selbst wenn sie in einem Haushalt erfolgen), werden, soweit vom Gesetz ermöglicht, vom Hersteller nicht anerkannt.

Das Gerät darf von Personen ab 8 Jahren und von Personen mit eingeschränkten körperlichen, sensorischen oder geistigen Fähigkeiten ohne Erfahrung oder Kenntnis des Produkts nur dann benutzt werden, wenn sie beaufsichtigt werden oder eine Einweisung in die Bedienung des Geräts erhalten, und zwar auf sichere Weise und in Kenntnis der möglichen Risiken.

- Kinder müssen beaufsichtigt werden, um sicherzustellen, dass sie nicht an dem Gerät herumspielen.
- Kinder unter 3 Jahren dürfen sich nicht unbeaufsichtigt in der Nähe des Gerätes aufhalten oder spielen.
- Wenn das Netzkabel beschädigt ist, muss es durch ein spezielles Kabel oder eine spezielle Baugruppe ersetzt werden, die beim Hersteller oder seinem Kundendienst erhältlich ist.

- Verwenden Sie nur die mit dem Gerät gelieferten Schläuche, um das Gerät an die Wasserversorgung anzuschließen (alte Schläuche nicht wiederverwenden).
  - Der Wasserdruck muss zwischen 0,08 MPa und 1 MPa liegen.
  - Falls Sie das Gerät auf einen Teppich oder Teppichboden aufstellen, achten Sie darauf, dass die Lufteinlässe am Boden des Gerätes nicht verstopft werden.
  - Nach der Installation sollte das Gerät so positioniert sein, dass der Stecker frei zugänglich ist.
  - Die Tür sollte nach Be- und Entladen möglichst immer geschlossen gehalten werden, um mögliche Gefahren (z.B. Stolpergefahr) zu vermeiden.
  - Weitere Informationen zum Produkt oder die technischen Daten des Produktes finden Sie auf der Internetseite des Herstellers.
  - Die maximale Anzahl der Gedecke finden Sie auf dem entsprechenden Typenschild, das am Gerät angebracht ist.
- Elektrische Anschlüsse und Sicherheitshinweise**
- Die technischen Daten (Versorgungsspannung und Leistungsaufnahme) werden auf dem Typenschild angegeben.
  - Stellen Sie sicher, dass die elektrische Anlage geerdet ist und mit allen einschlägigen Gesetzen übereinstimmt und dass die Steckdose mit dem Gerätestecker kompatibel ist. Der Hersteller lehnt jede Verantwortung für Personen- und Sachschäden ab, die auf eine fehlende Erdung der Maschine zurückzuführen sind.
  - Achten Sie darauf, dass der Geschirrspüler die Stromkabel nicht zerquetscht.
  - Generell sollte die Verwendung von Adaptern, Mehrfachsteckern und/oder Verlängerungskabeln vermieden werden.
- ⚠️ WARNUNG:** Das Gerät darf nicht über eine externe Schalteinrichtung, wie z. B. eine Zeitschaltuhr, versorgt oder an einen Stromkreis angeschlossen werden, der regelmäßig von einem Versorger ein- und ausgeschaltet wird.
- Vor der Reinigung oder Wartung der Geschirrspülmaschine, ziehen Sie den Netzstecker und schalten Sie die Wasserzufuhr ab.
  - Den Netzstecker niemals am Kabel aus der Steckdose ziehen, sondern am Stecker selbst.

**⚠ ACHTUNG:** Das Wasser kann während des Spülvorgangs hohe Temperaturen erreichen.

- Setzen Sie das Gerät keinen Witterungseinflüssen (Regen, Sonne, usw.) aus.
- Stützen Sie sich oder setzen Sie sich niemals auf die offene Tür, da die Geschirrspülmaschine umkippen könnte.
- Heben Sie den Geschirrspüler bei einem Standortwechsel nicht an der Tür hoch. Legen Sie den Geschirrspüler während des Transports nicht mit der Tür auf den Wagen legen. Es wird empfohlen, dass die Maschine von zwei Personen hochgehoben wird.
- Die Geschirrspülmaschine ist zum Spülen von Küchengeräten und Geschirr vorgesehen. Mit Benzin, Lack, Stahl- oder Eisenresten verschmutzte Gegenstände sowie Werkzeuge, die mit ätzenden Chemikalien, Säuren oder alkalischen Substanzen in Berührung gekommen sind, gehören nicht in den Geschirrspüler.
- Ist in Ihrer Wohnung ein System zur Wasserenthärtung vorhanden, so brauchen Sie kein Salz in den Wasserenthärter des Geschirrspülers zu geben.
- Schalten Sie das Gerät im Falle von Störungen oder Fehlfunkti-

onen aus, ziehen Sie den Netzstecker und schließen Sie die Wasserzufuhr. Das Gerät darf in keiner Weise verändert oder manipuliert werden. Reparaturen dürfen nur von einer zugelassenen Kundendienststelle durchgeführt und nur Originalersatzteile eingebaut werden. Die Nichtbeachtung der oben genannten Hinweise kann schwerwiegende Folgen für die Sicherheit des Geräts haben.

- Falls Sie die Maschine nach dem Entfernen der Verpackung bewegen müssen, versuchen Sie nicht, diese an der Unterseite der Tür anzuheben. Öffnen Sie die Tür leicht und heben Sie die Maschine an der Oberseite.

**Mit der  Kennzeichnung des Produkts bestätigen wir in eigener Verantwortung die vollständige Übereinstimmung dieses Produkts mit allen relevanten Sicherheits-, Gesundheits- und Umweltanforderungen der europäischen Gesetzgebung.**

**⚠ WARNUNG:** Messer und sonstige scharfe Gegenstände sind mit der Spitze nach unten in den Besteckkorb zu stellen oder in andere Bereiche der Geschirrkörbe liegend einzuordnen.

## Sicherheitshinweise

### Installation

- Alle Elemente der Verpackung entfernen.

**⚠ WARNUNG:** Das Verpackungsmaterial von Kindern fernhalten.

- Installieren oder benutzen Sie den Geschirrspüler nicht, wenn er beschädigt ist.
- Befolgen Sie die mit dem Produkt gelieferten Anweisungen.

**⚠ WARNUNG:** Schließen Sie den Geschirrspüler erst dann an das Stromnetz an, wenn alle Installationsarbeiten gemäß der „MONTAGEANLEITUNG“ durchgeführt wurden.

**⚠ WARNUNG:** Schließen Sie den Geschirrspüler erst dann an das Stromnetz an, wenn die Frontplatte vollständig montiert ist. Anderenfalls kann von der Elektrizität eine dauerhafte Gefahr ausgehen.

**⚠ WARNUNG:** Sicherstellen, dass das Gerät vor dem ersten Einschalten über die verstellbaren Füße in die Waage gebracht wird. Überprüfen Sie mit einer Wasserwaage, ob das Gerät korrekt horizontal steht.

### Auswechseln des Zulaufschlauchs

- Im Falle eines Bruchs muss der Schlauch durch ein Originalersatzteil ersetzt werden, das beim Hersteller oder seinem Kundendienst erhältlich ist.

## Umweltbelange



Dieses Gerät ist gemäß der europäischen Richtlinie über Elektro- und Elektronikaltgeräte 2012/19/EU (Waste Electrical and Electronic Equipment, WEEE) gekennzeichnet. WEEE beinhalten sowohl verschmutzende Substanzen (mit negativen Auswirkungen auf die Umwelt) und Grundkomponenten (die wiederverwertet werden können).

Es ist wichtig, dass WEEE einer besonderen Entsorgung zugeführt werden, damit alle Schadstoffe richtig entfernt und entsorgt und alle anderen Materialien wiederverwertet und recycelt werden können. Jeder Einzelne kann dazu beitragen, dass WEEE nicht die Umwelt verschmutzen und sollte daher diese grundlegenden Regeln befolgen:

- WEEE dürfen nicht über den Hausmüll entsorgt werden.
- WEEE sollten an den entsprechenden Sammelstellen abgegeben oder durch die städtische Müllabfuhr oder beauftragte Entsorgungsunternehmen abgeholt werden. In vielen Ländern könnten große Elektro- und Elektronikaltgeräte zu Hause gesammelt werden.

In vielen Ländern kann beim Kauf eines neuen Geräts das Altgerät kostenlos beim Händler abgegeben werden, sofern das Altgerät vom selben Typ ist und dieselbe Funktion hat wie das Neugerät.

### So erzielen Sie wirklich gute Spülergebnisse

- Bevor Sie das Geschirr in den Geschirrspüler stellen, entfernen Sie alle Speisereste (Knochen, Schalen, Fleisch- oder Gemüsestücke, Kaffeesatz, Obstschalen, Zigarettenasche, Zahnstocher usw.), damit die Filter, der Wasserauslauf und die Düsen des Spülarms nicht verstopfen.
- Es ist nicht erforderlich, das Geschirr vor dem Einräumen in den Geschirrspüler abzuspülen, da dies zu einem erhöhten Wasser- und Energieverbrauch führt und nicht zu empfehlen ist.
- Wenn Töpfe und Auflaufformen mit angebrannten oder gebratenen Speiseresten verkrustet sind, ist es ratsam, sie vor dem Spülen einweichen zu lassen.
- Legen Sie das Geschirr mit der Vorderseite nach unten.
- Versuchen Sie, das Geschirr so zu positionieren, dass es sich nicht gegenseitig berührt. Bei korrektem Beladen erzielen Sie bessere Ergebnisse.
- Prüfen Sie nach dem Einlegen des Geschirrs, ob sich die Spülarme frei drehen können.
- Pfannen und anderes Geschirr, das besonders hartnäckige Speisereste oder Reste von angebranntem Essen aufweist, sollten in Wasser mit Spülmittel eingeweicht werden.
- Um Silber korrekt zu spülen:
  - Spülen Sie das Silber sofort nach Gebrauch ab, insbesondere wenn es für Mayonnaise, Eier, Fisch usw. verwendet wurde.
  - Bespritzen Sie es nicht mit Spülmittel.
  - Bewahren Sie es getrennt von anderen Metallen auf.

### Spartipps

Tipps, wie Sie bei der Nutzung Ihres Geräts Geld sparen und die Umwelt schonen können.

- Nutzen Sie Energie, Wasser, Reiniger und Zeit optimal, indem Sie die empfohlene maximale Beladungsmenge befolgen.  
Sparen Sie bis zu 50 % Energie, indem Sie eine volle, anstatt 2 halbvoll beladene Maschinen laufen lassen.
- Wenn Sie möchten, dass der Geschirrspüler nur bei voller Beladung läuft, stellen Sie das Geschirr nach jeder Mahlzeit in den Geschirrspüler und schalten Sie gegebenenfalls das Programm **VORSPÜLEN** ein, um die Speisereste aufzuweichen und größere Ablagerungen vom Geschirr zu entfernen. Wenn der Geschirrspüler voll ist, starten Sie das vollständige Spülprogramm.

- Wenn das Geschirr nicht sehr schmutzig ist oder die Körbe ganz voll sind, wählen Sie ein **ECO**-Programm, indem Sie den Anweisungen in der Programmliste folgen.
- Die effizientesten Programme in Bezug auf die kombinierte Nutzung von Wasser und Energie sind in der Regel die Programme mit längerer Laufzeit und niedrigerer Temperatur.
- Das Spülen in einem Geschirrspüler verbraucht weniger Energie und Wasser als das Spülen per Hand, sofern der Geschirrspüler nach den Anweisungen und Ratschlägen des Herstellers verwendet wird.

### Was man nicht spülen sollte

- Es ist zu bedenken, dass nicht jedes Geschirr für die Reinigung in der Geschirrspülmaschine geeignet ist. Wir raten davon ab, Gegenstände aus thermoplastischem Material, Besteck mit Holz- oder Kunststoffgriffen, Töpfe mit Holzgriffen, Gegenstände aus Aluminium und bleihaltigem Kristallglas in der Geschirrspülmaschine zu spülen, sofern nicht anders angegeben.
- Bestimmte Dekorationen können verblassen. Es ist daher ratsam, vor dem Beladen der gesamten Charge zunächst nur ein Stück zu spülen, um sicherzugehen, dass die anderen Stücke nicht verblassen.
- Es ist ratsam, Silberbesteck mit Griffen aus nicht rostfreiem Stahl nicht in die Geschirrspülmaschine zu geben, da es zu einer chemischen Reaktion zwischen ihnen kommen kann.

### Achten Sie beim Kauf von neuem Geschirr oder Besteck immer darauf, dass es spülmaschinengeeignet ist.

### Nützliche Hinweise

- Um ein Abtropfen des oberen Rostes zu vermeiden, nehmen Sie zuerst den unteren Rost heraus.
- Wenn das Geschirr einige Zeit in der Maschine verbleibt, lassen Sie die Tür einen Spalt offen, damit die Luft zirkulieren kann und die Trocknungsleistung verbessert wird.



### Wie lange ist die IKEA Garantie gültig?

Diese Garantie gilt 5 Jahre ab dem ursprünglichen Kaufdatum Ihres Geräts bei IKEA.

Der Original-Kaufbeleg ist als Kaufnachweis erforderlich. Werden Servicearbeiten im Rahmen der Garantie durchgeführt, verlängert dies nicht die Garantiezeit des Geräts.

### Wer führt Servicearbeiten durch?

Der IKEA Dienstleister bietet den Service über seine eigenen Servicebetriebe oder das Netz autorisierter Servicepartner an.

### Was deckt diese Garantie ab?

Die Garantie deckt Defekte des Geräts ab, die durch Konstruktions- oder Materialfehler ab dem Kaufdatum bei IKEA verursacht wurden. Diese Garantie gilt nur für Geräte für den Hausgebrauch. Die Ausnahmen sind unter der Überschrift „Was ist nicht durch diese Garantie gedeckt?“ aufgeführt. Innerhalb der Garantiezeit werden die Kosten für die Beseitigung des Mangels, z. B. Reparaturen, Ersatzteile, Arbeits- und Reisekosten übernommen, sofern das Gerät ohne besonderen Aufwand zur Reparatur zugänglich ist. Unter diesen Bedingungen gelten die EU-Leitlinien (Nr. 99/44/EG) und die jeweiligen örtlichen Vorschriften. Ersetzte Teile gehen in das Eigentum von IKEA über.

### Was tut IKEA, um das Problem zu beheben?

Der von IKEA beauftragte Dienstleister überprüft das Produkt und entscheidet nach eigenem Ermessen, ob es unter diese Garantie fällt. Wenn dies der Fall ist, repariert der IKEA Dienstleister oder sein autorisierter Servicepartner über seinen eigenen Servicebetrieb nach eigenem Ermessen entweder das defekte Produkt oder ersetzt es durch das gleiche oder ein vergleichbares Produkt.

### Was fällt nicht unter diese Garantie?

- Normale Abnutzung und Verschleiß.
- Vorsätzliche oder fahrlässige Beschädigung, Schäden durch Nichtbeachtung der Bedienungsanleitung, falsche Installation oder durch Anschluss an eine falsche Spannung, Schäden durch chemische oder elektrochemische Reaktionen, Rost, Korrosion oder Wasserschäden, einschließlich, aber nicht beschränkt auf Schäden durch übermäßigen Kalk in der Wasserversorgung, Schäden durch anormale Umweltbedingungen.
- Verbrauchsmaterial, einschließlich Batterien und Lampen.

- Nicht funktionale und dekorative Teile, die den normalen Gebrauch des Geräts nicht beeinträchtigen, einschließlich Kratzer und mögliche Farbunterschiede.
- Unbeabsichtigte Beschädigung durch Fremdkörper oder Substanzen sowie Reinigung oder Freigabe von Filtern, Abflusssystemen oder Seifenschalen.
- Schäden an folgenden Teilen: Glaskeramik, Zubehör, Geschirr und Besteckkörbe, Zu- und Abflussrohre, Dichtungen, Lampen und Lampenabdeckungen, Blenden, Knöpfe, Gehäuse und Gehäuseteile. Es sei denn, diese Schäden sind nachweislich auf Produktionsfehler zurückzuführen.
- Fälle, in denen beim Besuch eines Technikers kein Fehler gefunden werden konnte.
- Reparaturen, die nicht von unseren beauftragten Dienstleistern und/oder einem autorisierten Servicevertragspartner durchgeführt wurden oder bei denen keine Originalteile verwendet wurden.
- Reparaturen, die durch eine fehlerhafte oder nicht den Spezifikationen entsprechende Installation verursacht werden.
- Die Verwendung des Geräts in einer nicht häuslichen Umgebung, d. h. in einer professionellen Umgebung.
- Transportschäden. Wenn ein Kunde das Produkt zu sich nach Hause oder an einen anderen Standort (eine andere Anschrift) transportiert, haftet IKEA nicht für Schäden, die während des Transports entstehen können. Wenn IKEA das Produkt jedoch an die Lieferadresse des Kunden liefert, sind Schäden am Produkt, die während dieses Transports auftreten, durch diese Garantie abgedeckt.
- Kosten für die Erstinstallation des IKEA-Geräts. Wenn jedoch ein IKEA Dienstleister oder sein autorisierter Servicepartner das Gerät im Rahmen dieser Garantie repariert oder austauscht, wird der Dienstleister oder sein autorisierter Servicepartner das reparierte Gerät wieder einbauen oder das Ersatzgerät installieren, falls erforderlich.

Diese Einschränkung gilt nicht für fehlerfreie Arbeiten, die von einem qualifizierten Fachmann unter Verwendung unserer Originalteile durchgeführt werden, um das Gerät an die sicherheitstechnischen Vorschriften eines anderen EU-Landes anzupassen.

### Anwendung des länderspezifischen Rechts

Die IKEA Garantie gibt Ihnen bestimmte gesetzliche Rechte, die die lokalen Anforderungen abdecken oder übertreffen.

Diese Bedingungen schränken jedoch in keiner Weise die in der örtlichen Gesetzgebung beschriebenen Verbraucherrechte ein.

# Deutsch

## Geltungsbereich

Für Geräte, die in einem EU-Land gekauft und in ein anderes EU-Land gebracht werden, werden die Leistungen im Rahmen der im neuen Land üblichen Garantiebedingungen erbracht. Eine Verpflichtung zur Durchführung von Dienstleistungen im Rahmen der Garantie besteht nur, wenn das Gerät den Vorschriften entspricht und in Übereinstimmung mit Folgendem installiert wurde:

- den technischen Spezifikationen des Landes, in dem die Garantie in Anspruch genommen wird.
- der Montageanleitung und den Sicherheitshinweisen im Benutzerhandbuch.

## Der spezielle After Sales Service für IKEA Geräte:

Bitte wenden Sie sich für Folgendes an den IKEA Kundendienst:

1. Um Servicearbeiten im Rahmen dieser Garantie zu beantragen.
2. Um eine Erklärung zur Installation des IKEA-Geräts in der dafür vorgesehenen IKEA-Kücheneinrichtung anzufordern. Der Service bietet keine Klärung in Bezug auf:
  - Die gesamte IKEA-Kücheneinrichtung.
  - Anschlüsse an Strom (wenn die Maschine ohne Stecker und Kabel geliefert wird), Wasser und Gas, da diese von einem autorisierten Servicetechniker ausgeführt werden müssen.
3. Um den Inhalt des Benutzerhandbuchs und die Spezifikationen des IKEA Geräts zu klären.

Um sicherzustellen, dass wir Ihnen die bestmögliche Unterstützung bieten, lesen Sie bitte die Montageanleitung und/oder das Benutzerhandbuch in dieser Broschüre sorgfältig durch, bevor Sie sich an uns wenden.

## Wie Sie uns erreichen, wenn Sie unseren Service benötigen



Auf der letzten Seite dieses Handbuchs finden Sie eine vollständige Liste der von IKEA benannten Ansprechpartner und die entsprechenden nationalen Telefonnummern.

- ① Um Ihnen einen schnellstmöglichen Service bieten zu können, empfehlen wir Ihnen, die am Ende dieses Handbuchs aufgeführten Telefonnummern zu verwenden. Beziehen Sie sich immer auf die Nummern, die in der Broschüre des jeweiligen Geräts, für das Sie Hilfe benötigen, aufgeführt sind. Bevor Sie uns anrufen, versichern Sie sich, dass Sie die IKEA-Artikelnnummer (8-stelliger Code) und die Seriennummer (8-stelliger Code, der auf dem Typenschild zu finden ist) des Geräts, für das Sie unsere Hilfe benötigen, zur Hand haben.

- ① **HEBEN SIE DEN KAUFBELEG AUF!**  
Er ist Ihr Kaufnachweis und für die Inanspruchnahme der Garantie erforderlich. Beachten Sie, dass auf dem Kassensbon auch die Artikelbezeichnung und die Artikelnummer von IKEA (8-stelliger Code) für jedes der von Ihnen gekauften Geräte angegeben ist.

## Brauchen Sie zusätzliche Hilfe?

Wenn Sie weitere Fragen haben, die nicht mit dem Kundendienst für Ihre Geräte zusammenhängen, wenden Sie sich bitte an das Callcenter des nächstgelegenen IKEA Einrichtungshauses. Wir empfehlen Ihnen, die Gerätedokumentation sorgfältig zu lesen, bevor Sie sich an uns wenden.

## Informations sur la sécurité

N'utilisez le lave-vaisselle qu'après avoir lu attentivement ces instructions. Nous vous recommandons de toujours conserver ce manuel à portée de main et en bon état pour tout futur propriétaire.

### Règles générales de sécurité

- Cet appareil a pour vocation d'être utilisé au sein du foyer, ou dans ces différentes situations :
  - coins-cuisine du personnel dans des magasins, bureaux et autres environnements de travail ;
  - habitations rurales ;
  - par les clients dans les hôtels, motels et autres environnements résidentiels ;
  - environnements de type chambres d'hôtes ou B&B.

Une utilisation autre que domestique, comme par exemple une utilisation commerciale par des experts ou des utilisateurs formés, est à exclure même dans les applications susmentionnées. Si l'appareil est utilisé de manière incompatible avec les utilisations décrites ci-dessus, la durée de vie de l'appareil pourrait être réduite et la garantie du fabricant pourrait être annulée. Tout

dommage causé à l'appareil ou tout dommage ou perte dérivant d'une utilisation non conforme à l'utilisation dans un foyer (même si l'utilisation en est faite au sein du foyer) ne permettra pas de recours auprès du fabricant, comme il est établi par la loi.

L'appareil peut être utilisé par les personnes âgées de 8 ans ou plus et par celles dont les capacités physiques, sensorielles ou mentales sont limitées, sans expérience ni connaissance du produit, uniquement si elles sont supervisées ou si elles ont reçu des instructions concernant l'utilisation de l'appareil, en toute sécurité et en étant conscientes des risques possibles.

- Les enfants doivent être surveillés pour être sûr qu'ils ne jouent pas avec l'appareil.
- Les enfants de moins de 3 ans doivent être tenus à l'écart ou bien être sous surveillance de manière continue.
- Si le cordon d'alimentation est endommagé, il doit être remplacé par un cordon ou un ensemble spécial disponible auprès du fabricant ou de son technicien.

- L'appareil doit être relié à l'arrivée d'eau exclusivement avec les tuyaux fournis (ne pas réutiliser les anciens tuyaux).
- La pression hydraulique doit être comprise entre 0,08 MPa et 1 MPa.
- Les ouvertures de ventilation et la base de l'appareil ne doivent en aucun cas être obstruées par des tapis ou de la moquette.
- Le positionnement de l'appareil doit permettre un accès facile à la prise de courant après installation.
- La porte ne doit pas rester en position ouverte à l'horizontale car cela pourrait occasionner des accidents (par ex. trébucher).
- Pour plus d'informations sur le produit ou pour consulter sa fiche technique, se reporter au site web du fabricant.
- Pour connaître le nombre maximum de couverts, reportez-vous à la plaque signalétique jointe au produit.

### **Branchements électriques et consignes de sécurité**

- Les détails techniques (tension d'alimentation et courant) sont indiqués sur la plaque signalétique du produit.
- S'assurer que le système électrique est raccordé à la terre, qu'il respecte toutes les lois applicables et que la prise est compatible avec la fiche de l'appareil. Le fabricant décline toute responsabilité pour des blessures ou des dégâts matériels imputables à un mauvais raccordement de la ligne de terre.
- S'assurer que le lave-vaisselle n'écrase pas les câbles d'alimentation.
- L'utilisation d'adaptateurs, de prises multiples et/ou de rallonges est déconseillée.

**⚠ AVERTISSEMENT :** l'appareil ne doit pas être alimenté par un dispositif de commutation externe, tel qu'une minuterie, ni raccordé à un circuit qui est régulièrement allumé et éteint par un fournisseur.

- Avant de nettoyer ou d'effectuer l'entretien du lave-vaisselle, débrancher l'appareil et fermer le robinet d'arrivée d'eau.
- Ne pas tirer sur le cordon d'alimentation ni sur l'appareil pour le débrancher.

**⚠ ATTENTION** : l'eau peut atteindre des températures élevées pendant le cycle de lavage.

- Ne pas laisser l'appareil exposé aux agents atmosphériques (pluie, soleil, etc.).
- S'appuyer ou s'asseoir sur la porte ouverte du lave-vaisselle risque d'entraîner son basculement.
- Lorsque vous le déplacez, ne soulevez pas le lave-vaisselle par la porte. Au cours du transport, n'appuyez pas la porte contre le chariot. Il est recommandé d'être à deux pour soulever l'électroménager.
- Le lave-vaisselle est conçu pour laver des ustensiles de cuisine normaux. Les objets contaminés par de l'essence, de la peinture, des traces d'acier ou de fer, des produits chimiques corrosifs, acides ou alcalins ne doivent pas être lavés au lave-vaisselle.
- S'il y a un dispositif d'adoucissement de l'eau dans l'habitation, il n'est pas nécessaire d'ajouter du sel dans l'adoucisseur monté dans le lave-vaisselle.
- En cas de panne ou de mauvais fonctionnement de l'appareil, l'éteindre, fermer le robinet

d'arrivée d'eau et ne pas toucher à l'appareil. Les réparations ne doivent être effectuées que par un agent de service agréé et seules des pièces détachées originales doivent être montées. Le non-respect des conseils ci-dessus peut avoir des conséquences graves pour la sécurité de l'appareil.

- S'il s'avère nécessaire de déplacer la machine après avoir enlevé l'emballage, ne pas essayer de la soulever par le bas de la porte. Ouvrir légèrement la porte et soulever l'appareil en tenant le dessus.

**En apposant un marquage CE sur ce produit, nous confirmons, sous notre responsabilité, que ce produit est totalement conforme à toutes les normes européennes relatives à la sécurité, à la santé et à l'environnement.**

**⚠ AVERTISSEMENT** : les couteaux et autres ustensiles avec des parties pointues ou coupantes doivent être rangés avec les pointes en bas ou horizontalement.

## Consignes de sécurité

### Installation

- Sortez tous les éléments de l'emballage.
- ⚠ **AVERTISSEMENT** : conservez les matériaux d'emballage hors de portée des enfants.
- N'installez pas et n'utilisez pas le lave-vaisselle s'il est endommagé.
- Respectez les instructions fournies avec le produit.
- ⚠ **AVERTISSEMENT** : ne branchez pas le lave-vaisselle au réseau électrique tant que toutes les opérations d'installation n'ont pas été effectuées conformément aux « INSTRUCTIONS DE MONTAGE ».
- ⚠ **AVERTISSEMENT** : ne branchez pas le lave-vaisselle à l'alimentation secteur tant que le panneau avant n'a pas été entièrement installé. Dans le cas contraire, cela poserait un risque électrique.

⚠ **AVERTISSEMENT** : avant d'être mis en marche pour la première fois, assurez-vous à l'aide des pieds réglables que le produit est installé à l'horizontale.

Vérifiez la position horizontale à l'aide d'un niveau à bulle.

### Remplacement du tuyau d'arrivée d'eau

- En cas de rupture, le tuyau doit être remplacé par une pièce détachée d'origine disponible auprès du fabricant ou de son centre de réparation.

## Préoccupations environnementales



Cet appareil est marqué conformément à la directive européenne 2012/19/UE relative aux déchets d'équipements électriques et électroniques (DEEE). Les DEEE contiennent à la fois des substances polluantes (qui peuvent avoir des conséquences négatives sur l'environnement) et des composants de base (qui peuvent être réutilisés).

Il est important de soumettre les DEEE à des traitements spécifiques, afin de retirer et d'éliminer correctement tous les polluants, et de récupérer et de recycler tous les matériaux. Les particuliers peuvent jouer un rôle important en veillant à ce que les DEEE ne deviennent pas un problème environnemental ; il est essentiel de suivre quelques règles de base :

- Les DEEE ne doivent pas être traités comme des déchets ménagers ;
- Les DEEE doivent être remis aux points de collecte appropriés, gérés par la municipalité ou par des entreprises agréées. Dans de nombreux pays, la collecte à domicile est possible pour les DEEE de grande taille.

Dans de nombreux pays, lorsque vous achetez un nouvel appareil, l'ancien peut être retourné au détaillant qui doit le récupérer gratuitement, sur une base individuelle, à condition que l'équipement soit d'un type équivalent et qu'il ait les mêmes fonctions que l'équipement fourni.

## Conseils et astuces

### Comment obtenir de très bons résultats de lavage

- Avant de placer la vaisselle dans le lave-vaisselle, retirez les restes d'aliments (os, coquilles, morceaux de viande ou de légumes, marc de café, peau de fruit, cendres de cigarette, cure-dents, etc.) afin d'éviter d'obstruer les filtres, la sortie d'eau et les buses des bras de lavage.
- Il n'est pas nécessaire de rincer la vaisselle avant de la mettre dans le lave-vaisselle, car cela entraîne une augmentation de la consommation d'eau et d'énergie et n'est pas recommandé.
- Si les casseroles et les plats de four sont incrustés de restes d'aliments brûlés ou rôtis, il est conseillé de les laisser tremper avant de les laver.
- Placez les plats en les retournant.
- Essayez de placer les plats de manière à ce qu'ils ne se touchent pas. S'ils sont placés correctement, vous obtiendrez de meilleurs résultats.
- Après avoir rempli le lave-vaisselle, vérifiez que les bras de lavage peuvent tourner librement.
- Les casseroles et autres plats contenant des particules d'aliments particulièrement tenaces ou des restes d'aliments brûlés doivent être laissés à tremper dans de l'eau additionnée de détergent pour lave-vaisselle.
- Pour laver l'argenterie correctement :
  - rincez l'argenterie immédiatement après utilisation, surtout si elle a servi pour de la mayonnaise, des œufs, du poisson, etc. ;
  - ne l'aspergez pas de détergent ;
  - maintenez-la à l'écart des autres métaux.

### Comment faire des économies.

Conseils pour économiser de l'argent et ne pas endommager l'environnement lors de l'utilisation de votre appareil.

- Optimisez l'utilisation de l'énergie, de l'eau, du détergent et du temps en utilisant la taille de charge maximale recommandée.

Économisez jusqu'à 50 % d'énergie en lavant une pleine charge au lieu de 2 demi-charges.

- Si vous voulez que le lave-vaisselle donne un lavage complet, placez la vaisselle dans le lave-vaisselle à la fin de chaque repas et, si nécessaire, allumez le cycle **PRÉLAVAGE** pour ramollir les restes d'aliments et éliminer les particules plus importantes de la nouvelle charge de vaisselle. Lorsque le lave-vaisselle est plein, démarrez le programme complet du cycle de lavage.

- Si la vaisselle n'est pas très sale ou si les paniers ne sont pas très remplis, sélectionnez un programme **ÉCO**, conformément aux instructions de la liste des programmes.
- Les programmes les plus efficaces en termes d'utilisation combinée de l'eau et d'énergie sont généralement les programmes plus longs à basse température.
- Le lavage au lave-vaisselle consomme moins d'énergie et d'eau que le lavage à la main si le lave-vaisselle est utilisé conformément aux instructions et aux conseils du fabricant.

### Ce qu'il ne faut pas laver.

- Il convient de rappeler que toute la vaisselle ne peut pas être lavée au lave-vaisselle. Il est déconseillé d'utiliser le lave-vaisselle pour laver les articles en thermoplastique, les couverts avec des manches en bois ou en plastique, les casseroles avec des manches en bois, les articles en aluminium, le cristal et le verre au plomb, sauf indication contraire.
- Certaines décorations peuvent s'estomper. Il est donc judicieux, avant de charger tout le lot, de laver d'abord un seul des articles afin de s'assurer que les autres ne perdront pas leur couleur.
- Il est conseillé de ne pas mettre au lave-vaisselle des couverts en argent dont le manche n'est pas en acier inoxydable, car il pourrait y avoir une réaction chimique entre les deux.

**Lorsque vous achetez de la vaisselle ou des couverts neufs, assurez-vous toujours qu'ils peuvent être lavés au lave-vaisselle.**

### Conseils utiles

- Afin d'éviter que le tiroir supérieur ne s'égoutte, retirez d'abord le tiroir inférieur.
- Si la vaisselle doit rester dans la machine pendant un certain temps, laissez la porte entrouverte pour permettre à l'air de circuler et améliorer les performances de séchage.

### Quelle est la durée de validité de la garantie IKEA ?

Cette garantie est valable pendant 5 ans à compter de la date d'achat de votre appareil chez IKEA.

Le ticket de caisse original est exigé comme preuve d'achat. Si des travaux d'entretien sont effectués dans le cadre de la garantie, ils ne prolongent pas la période de garantie de l'appareil.

### Qui exécutera l'intervention ?

Le prestataire de services IKEA fournira l'intervention par le biais de ses propres opérations de service ou d'un réseau de partenaires de service agréés.

### Que couvre cette garantie ?

La garantie couvre les défauts de l'appareil qui ont été causés par une construction défectueuse ou des défauts de matériaux à compter de la date d'achat chez IKEA.

Cette garantie s'applique uniquement à un usage domestique. Les exceptions sont précisées sous le titre « Qu'est-ce qui n'est pas couvert par cette garantie ? »

Pendant la période de garantie, les frais de réparation, c'est-à-dire les réparations, les pièces, la main-d'œuvre et les déplacements sont couverts, à condition que l'appareil puisse être réparé sans frais particuliers. Dans ces conditions, les lignes directrices de l'UE (N° 99/44/EG) et les réglementations locales respectives sont applicables. Les pièces remplacées deviennent la propriété d'IKEA.

### Que fera IKEA pour remédier au problème ?

Le prestataire de services désigné par IKEA examinera le produit et décidera, à sa seule discrétion, s'il est couvert par cette garantie. S'il est considéré comme couvert, le prestataire de services IKEA ou son partenaire de service agréé, par le biais de ses propres opérations de service, réparera alors, à sa seule discrétion, le produit défectueux ou le remplacera par le même produit ou un produit comparable.

### Qu'est-ce qui n'est pas couvert par cette garantie ?

- L'usure normale.
- Les dommages intentionnels ou dus à la négligence, les dommages causés par le non-respect des instructions d'utilisation, une installation incorrecte ou un raccordement à une tension incorrecte, les dommages causés par une réaction chimique ou électrochimique, la rouille, la corrosion ou les dommages causés par l'eau, y compris, mais sans que cette liste ne soit exhaustive, les dommages causés par un taux de calcaire excessif dans l'alimentation en eau, les dommages causés par des conditions environnementales anormales.

- Les pièces consommables, y compris les piles et les ampoules.
- Les pièces non fonctionnelles et décoratives qui n'affectent pas l'utilisation normale de l'appareil, y compris les éraflures et les éventuelles différences de couleur.
- Les dommages accidentels causés par des objets ou des substances étrangères et le nettoyage ou déblocage des filtres, des systèmes d'évacuation ou des distributeurs de détergent.
- Les dommages aux pièces suivantes : verre céramique, accessoires, paniers à vaisselle et à couverts, tuyaux d'alimentation et d'évacuation, joints, ampoules et couvercles des ampoules, écrans, boutons, boîtiers et parties de boîtiers. Sauf s'il peut être prouvé que ces dommages ont été causés par des défauts de production.
- Les cas où aucun défaut n'a pu être constaté lors de la visite d'un technicien.
- Les réparations qui n'ont pas été effectuées par nos fournisseurs de services désignés et/ou un partenaire contractuel de service agréé ou lorsque des pièces qui ne sont pas d'origine ont été utilisées.
- Les réparations causées par une installation défectueuse ou non conforme aux spécifications.
- L'utilisation de l'appareil dans un environnement non domestique, c'est-à-dire dans le cadre d'une utilisation professionnelle.
- Les dommages liés au transport. Si le client transporte le produit à son domicile ou à une autre adresse, IKEA n'est pas responsable des dommages qui pourraient survenir pendant le transport. Toutefois, si IKEA livre le produit à l'adresse de livraison du client, les dommages subis par le produit lors de cette livraison seront couverts par la présente garantie.
- Les coûts de l'installation initiale de l'appareil IKEA. Toutefois, si un prestataire de services IKEA ou son partenaire agréé répare ou remplace l'appareil dans le cadre de la présente garantie, le prestataire de services ou son partenaire agréé réinstallera l'appareil réparé ou installera l'appareil de remplacement, si nécessaire.

Cette restriction ne s'applique pas aux travaux sans erreur effectués par un spécialiste qualifié utilisant nos pièces d'origine afin d'adapter l'appareil aux spécifications techniques de sécurité d'un autre pays de l'UE.

### Comment la législation nationale s'applique-t-elle ?

La garantie IKEA vous donne des droits légaux spécifiques qui couvrent ou dépassent les exigences locales. Toutefois, ces conditions ne limitent en rien les droits des consommateurs décrits dans la législation locale.



# Français

## Domaine de validité

Pour les appareils achetés dans un pays de l'UE et transportés dans un autre pays de l'UE, les services seront fournis dans le cadre des conditions de garantie normales dans le nouveau pays. L'obligation d'effectuer des services dans le cadre de la garantie n'existe que si l'appareil est conforme et installé conformément :

- aux spécifications techniques du pays dans lequel la demande de garantie est faite ;
- aux instructions d'assemblage et aux informations du manuel d'utilisation.

## Le service après-vente dédié aux appareils IKEA :

N'hésitez pas à contacter le service après-vente IKEA :

1. pour faire une demande de service au titre de cette garantie ;
2. pour demander des précisions sur l'installation de l'appareil IKEA dans le meuble de cuisine IKEA dédié. Le service ne fournira pas de précisions concernant :
  - l'ensemble de l'installation de la cuisine IKEA ;
  - les raccordements à l'électricité (si la machine est livrée sans prise ni câble), à l'eau et au gaz, car ils doivent être effectués par un technicien agréé.
3. pour demander des précisions sur le contenu du manuel d'utilisation et les spécifications de l'appareil IKEA.

Afin de vous fournir la meilleure assistance possible, veuillez lire attentivement les instructions d'assemblage et/ou le manuel d'utilisation de ce livret avant de nous contacter.

## Comment nous joindre si vous avez besoin de nos services



Vous trouverez à la dernière page de ce manuel la liste complète des contacts désignés par IKEA et les numéros de téléphone nationaux correspondants.

- i** Afin de vous offrir un service plus rapide, nous vous recommandons d'utiliser les numéros de téléphone spécifiques indiqués à la fin de ce manuel. Reportez-vous toujours aux numéros indiqués dans la brochure de l'appareil spécifique pour lequel vous avez besoin d'une assistance.
- Avant de nous appeler, assurez-vous d'avoir en main le numéro d'article IKEA (code à 8 chiffres) et le numéro de série (code à 8 chiffres figurant sur la plaque signalétique) de l'appareil pour lequel vous avez besoin de notre assistance.

- i** **CONSERVEZ LE TICKET DE CAISSE !**
- Il s'agit d'une preuve d'achat nécessaire à l'application de la garantie. Notez que le ticket de caisse mentionne également le nom et le numéro de l'article IKEA (code à 8 chiffres) pour chacun des appareils que vous avez achetés.

## Avez-vous besoin d'une aide supplémentaire ?

Pour toute autre question non liée au service après-vente de vos appareils, veuillez contacter le centre d'appel du magasin IKEA le plus proche. Nous vous recommandons de lire attentivement la documentation de l'appareil avant de nous contacter.

## Informazioni sulla sicurezza

Utilizzare la lavastoviglie solo dopo aver letto attentamente le presenti istruzioni. Si consiglia di tenere questo manuale sempre a portata di mano e in buone condizioni per eventuali futuri proprietari.

### Norme generali di sicurezza

- Questo elettrodomestico è destinato all'uso in applicazioni domestiche e simili, quali:
  - cucine per il personale in negozi, uffici e altri ambienti di lavoro.
  - Agriturismi.
  - Applicazioni utilizzate da clienti in alberghi, motel e altri ambienti di tipo residenziale.
  - Bed and breakfast.

Ogni altro uso, diverso dall'ambiente domestico o dalle tipiche funzioni casalinghe, come ad esempio l'uso commerciale da parte di utenti esperti o addestrati, è escluso anche nelle applicazioni di cui sopra. L'uso dell'elettrodomestico non conforme a quanto sopra potrebbe ridurre la durata utile e invalidare la garanzia del produttore. Eventuali danni all'elettrodomestico o altri danni o perdite derivanti da un

impiego non conforme all'uso domestico o casalingo (anche se l'elettrodomestico si trova in un ambiente domestico o casalingo) non verranno accettati dal produttore nella misura massima consentita dalla legge.

L'elettrodomestico può essere utilizzato da bambini a partire dagli 8 anni di età e da soggetti con capacità fisiche, sensoriali o mentali limitate, senza esperienza o conoscenza del prodotto, solamente se sorvegliati o se sono stati istruiti relativamente all'uso sicuro dell'elettrodomestico stesso e se ne hanno compreso i rischi.

- I bambini devono essere sorvegliati per assicurarsi che non giochino con l'elettrodomestico.
- I bambini di età pari o inferiore a 3 anni devono essere tenuti lontani a meno che non siano costantemente sorvegliati.
- Se il cavo di alimentazione è danneggiato, deve essere sostituito con un cavo o un gruppo speciale disponibile presso il produttore o il suo agente di assistenza.

- Per l'allacciamento della rete idrica, utilizzare esclusivamente i set di tubi forniti in dotazione con l'elettrodomestico (non riutilizzare i vecchi tubi).
- La pressione dell'acqua deve essere compresa tra 0,08 MPa e 1 MPa.
- Assicurarsi che tappeti o moquette non ostruiscano la base o le aperture di ventilazione.
- Dopo l'installazione l'elettrodomestico deve essere posizionato in modo che la spina sia accessibile.
- Non lasciare lo sportello aperto in posizione orizzontale, per evitare potenziali pericoli (es. inciampo).
- Per ulteriori informazioni sul prodotto o per consultare la scheda tecnica, fare riferimento al sito Internet del produttore.
- Per il numero massimo di coperti vedere la relativa targhetta identificativa apposta sul prodotto.

### **Collegamenti elettrici e istruzioni di sicurezza**

- I dati tecnici (tensione di alimentazione e potenza assorbita) sono riportati sulla targhetta dati del prodotto.
- Assicurarsi che l'impianto elettrico sia dotato di messa a terra e sia conforme a tutte le leggi vigenti e che la presa sia compatibile con la spina dell'elettrodomestico. Il produttore declina ogni responsabilità per eventuali danni a persone o cose dovuti alla mancata messa a terra della macchina.
- Assicurarsi che la lavastoviglie non schiacci i cavi di alimentazione.
- In generale è sconsigliabile l'utilizzo di adattatori, prese multiple e/o prolunghe.
- Prima di pulire la lavastoviglie o prima di effettuarne la manutenzione, scollegare l'alimentazione e chiudere l'erogazione idrica.
- Non tirare il cavo di alimentazione o l'elettrodomestico stesso per staccare la spina.

**⚠ AVVERTENZA:** L'elettrodomestico non deve essere alimentato tramite un dispositivo di commutazione esterno, come un timer, o collegato a un circuito che viene regolarmente acceso e spento da una società di servizi.

**⚠ ATTENZIONE:** l'acqua può raggiungere temperature elevate durante il ciclo di lavaggio.

- Non lasciare l'elettrodomestico esposto agli agenti atmosferici (pioggia, sole, ecc.).
- Se ci si appoggia o ci si siede sullo sportello aperto della lavastoviglie si potrebbe causarne il ribaltamento.
- Durante gli spostamenti non sollevare la lavastoviglie prendendola per lo sportello; durante il trasporto non appoggiare mai lo sportello al carrello. Si consiglia che siano due persone a sollevare la macchina.
- La lavastoviglie è progettata per normali utensili da cucina. Gli oggetti che sono stati contaminati da benzina, vernice, tracce di acciaio o ferro, prodotti chimici corrosivi, acidi o alcali non devono essere lavati in lavastoviglie.
- Se l'abitazione è dotata di impianto per addolcire l'acqua non è necessario aggiungere sale nell'addolcitore della lavastoviglie.
- In caso di guasto o di malfunzionamento, spegnere la lavastoviglie, chiudere l'alimenta-

zione dell'acqua e non manomettere l'elettrodomestico. Gli interventi di riparazione devono essere eseguiti esclusivamente da un agente di assistenza autorizzato e devono essere montati solo pezzi di ricambio originali. La mancata osservanza dei consigli sopra riportati può avere gravi conseguenze per la sicurezza dell'elettrodomestico.

- Se è necessario spostare la macchina dopo aver tolto l'imballo, non cercare di sollevarla dal fondo dello sportello. Aprire leggermente lo sportello e sollevare la macchina tenendola dalla parte superiore.

**Con il contrassegno €€ posto su questo prodotto, conferiamo, sotto la nostra responsabilità, la piena conformità dell'elettrodomestico con tutti i requisiti pertinenti in materia di sicurezza, salute e ambiente previsti dalla legislazione europea.**

**⚠ AVVERTENZA:** coltelli e altri utensili con punte affilate devono essere caricati nel cestello con la punta rivolta verso il basso o in posizione orizzontale.

## Istruzioni di sicurezza

### Installazione

- Rimuovere tutti gli elementi dell'imballaggio.

**⚠ AVVERTENZA:** tenere i materiali di imballaggio lontano dalla portata dei bambini.

- Non installare o utilizzare la lavastoviglie se è danneggiata.
- Seguire le istruzioni fornite con il prodotto.

**⚠ AVVERTENZA:** non collegare la lavastoviglie alla rete elettrica prima di aver eseguito tutte le operazioni di installazione secondo le "ISTRUZIONI DI MONTAGGIO".

**⚠ AVVERTENZA:** non collegare la lavastoviglie alla rete elettrica finché il pannello frontale non è stato completamente installato. In caso contrario, potrebbe sussistere il rischio di pericolo elettrico.

**⚠ AVVERTENZA:** assicurarsi che il prodotto, prima di essere acceso per la prima volta, sia installato in posizione orizzontale tramite i piedini regolabili.

Controllare la posizione orizzontale utilizzando una livella a bolla d'aria.

### Sostituzione del tubo di carico

- In caso di rottura il tubo deve essere sostituito con un ricambio originale disponibile presso il produttore o il relativo centro di assistenza.

## Indicazioni ambientali



Questo elettrodomestico è contrassegnato a norma della direttiva europea 2012/19/UE sui rifiuti di apparecchiature elettriche ed elettroniche (RAEE). I RAEE contengono sia sostanze inquinanti (che possono avere un impatto negativo sull'ambiente) sia componenti di base (che possono essere riutilizzati).

È importante sottoporre i RAEE a trattamenti specifici, al fine di rimuovere e smaltire correttamente tutti gli inquinanti, recuperare e riciclare tutti i materiali. I singoli individui possono svolgere un ruolo importante nell'assicurare che i RAEE non diventino una problematica ambientale; è fondamentale seguire alcune regole fondamentali:

- i RAEE non devono essere trattati come rifiuti domestici;
- i RAEE devono essere conferiti presso gli appositi punti di raccolta gestiti dal Comune o da aziende registrate. In molti paesi, per i RAEE di grandi dimensioni, potrebbe essere disponibile il ritiro a domicilio.

In molti paesi, quando si acquista un nuovo elettrodomestico, quello vecchio può essere restituito al rivenditore che è tenuto a ritirarlo gratuitamente uno contro uno, purché l'elettrodomestico sia di tipo equivalente e svolga le stesse funzioni dell'elettrodomestico reso.

## Suggerimenti

### Come ottenere ottimi risultati di lavaggio

- Prima di inserire le stoviglie nella lavastoviglie, eliminare eventuali residui di cibo (ossi, gusci, pezzi di carne o verdure, fondi di caffè, bucce di frutta, cenere di sigarette, stuzzicadenti, ecc.) per evitare di intasare i filtri, l'uscita dell'acqua e gli ugelli dei bracci di lavaggio.
- Non è necessario risciacquare le stoviglie prima di caricarle nella lavastoviglie poiché ciò comporta un aumento del consumo di acqua ed energia ed è sconsigliato.
- Se pentole e pirofile sono incrostate di resti di cibi bruciati o arrostiti, è consigliabile lasciarle in ammollo prima del lavaggio.
- Posizionare le pentole a faccia in giù.
- Cercare di posizionare le stoviglie in modo tale che non si tocchino tra loro. Se vengono caricate correttamente, si ottengono risultati migliori.
- Dopo aver caricato le stoviglie verificare che i bracci di lavaggio possano ruotare liberamente.
- Le pentole e le altre stoviglie che presentano residui di cibo particolarmente ostinati o residui di cibo bruciato devono essere lasciate in ammollo in acqua con detersivo per lavastoviglie.
- Per lavare correttamente l'argento:
  - sciacquare l'argento subito dopo l'uso, soprattutto se è stato utilizzato per maionese, uova, pesce ecc.;
  - non cospargervi sopra il detersivo;
  - tenerlo separato dagli altri metalli.

### Come risparmiare

Suggerimenti per risparmiare e non danneggiare l'ambiente quando si utilizza questo elettrodomestico.

- Il miglior uso di energia, acqua, detersivo e tempo si ottiene caricando la lavastoviglie al carico massimo consigliato.

Effettuando un pieno carico invece di 2 mezzi carichi si può risparmiare fino al 50% di energia elettrica.

- Se le stoviglie non sono sufficienti per un carico completo, sistemarle in lavastoviglie a fine pasto e se necessario eseguire il ciclo **PRELAVAGGIO** per ammorbidire i residui di cibo e rimuovere quelli di dimensioni più grandi dal carico. Quando la lavastoviglie sarà piena, avviare il programma di lavaggio completo.

- Se le stoviglie non sono molto sporche o se i cestelli non sono molto pieni selezionare un programma **ECO** seguendo le istruzioni nella lista dei programmi.
- I programmi più efficienti in termini di utilizzo combinato di acqua ed energia sono solitamente quelli più lunghi a temperatura più bassa.
- Il lavaggio in lavastoviglie consuma meno energia e acqua rispetto al lavaggio a mano se la lavastoviglie viene utilizzata seguendo le istruzioni e i consigli del produttore.

### Cosa non lavare

- Va ricordato che non tutte le stoviglie sono adatte al lavaggio in lavastoviglie. Si sconsiglia l'uso della lavastoviglie per lavare oggetti in materiale termoplastico, posate con manici in legno o plastica, pentole con manici in legno, oggetti in alluminio, bicchieri in cristallo al piombo se non diversamente specificato.
- Alcune decorazioni potrebbero sbiadire. È quindi opportuno, prima di caricare l'intera quantità, lavare prima solo uno dei pezzi per essere certi che altri simili non sbiadiscano.
- Si consiglia di non inserire nella lavastoviglie posate d'argento con manici non in acciaio inox perché potrebbe verificarsi una reazione chimica tra loro.

### Quando si acquistano nuove stoviglie o posate, accertarsi sempre che siano adatte al lavaggio in lavastoviglie.

### Suggerimenti utili

- Per evitare gocciolamenti dal cestello superiore, rimuovere prima il cestello inferiore.
- Se si prevede di lasciare le stoviglie nella macchina per un lungo periodo, lasciare lo sportello socchiuso, per far circolare un po' d'aria e migliorare l'efficacia dell'asciugatura.

## Garanzia IKEA

### Validità della garanzia IKEA

La presente garanzia è valida per 5 anni a partire dalla data originale di acquisto dell'elettrodomestico presso un punto IKEA.

Come prova d'acquisto è richiesta la ricevuta di vendita originale. Se durante il periodo di garanzia viene eseguito un intervento di assistenza, ciò non estende il periodo di garanzia applicabile all'elettrodomestico.

### Chi esegue il servizio?

Il fornitore di servizi IKEA si prenderà carico del servizio attraverso le proprie operazioni di assistenza o una rete di partner autorizzati.

### Cosa copre la garanzia?

La garanzia copre i difetti dell'elettrodomestico causati da difetti materiali o di fabbricazione a partire dalla data di acquisto presso IKEA. La garanzia si applica solo in caso di uso domestico. Eventuali eccezioni sono specificate nella sezione "Cosa non copre la garanzia?" Durante il periodo di validità della garanzia, saranno coperti i costi di riparazione dei difetti, ad esempio pezzi di ricambio, manodopera e trasferte del personale tecnico, fermo restando che l'accesso all'elettrodomestico per l'intervento di riparazione non comporti spese particolari. A queste condizioni, si applicano le linee guida UE (N. 99/44/EG) e le rispettive normative locali. Le parti sostituite diventano proprietà di IKEA.

### Come interverrà IKEA per risolvere il problema?

Il fornitore di servizi nominato da IKEA esaminerà il prodotto e deciderà, a sua esclusiva discrezione, se è coperto da questa garanzia. Se l'elettrodomestico è coperto dalla garanzia, il fornitore di servizi IKEA o il suo partner di assistenza autorizzato deciderà a sua sola discrezione se riparare il prodotto difettoso o sostituirlo con un altro prodotto uguale o con uno simile.

### Cosa non copre la garanzia?

- Normale usura.
- Danni provocati deliberatamente o danni provocati dalla mancata osservanza delle istruzioni di funzionamento, da un'installazione non corretta o in seguito al collegamento ad una tensione errata; danni provocati da reazioni chimiche o elettrochimiche, ruggine, corrosione o danni causati da acqua, inclusi, in via esemplificativa, i danni causati da una quantità eccessiva di calcare nelle condutture idriche; infine, danni causati da eventi atmosferici e naturali.

- Parti soggette ad usura, incluse batterie e lampadine.
- Parti non funzionali e decorative che non influiscono sul normale uso dell'elettrodomestico, inclusi graffi e differenze di colore.
- Danni accidentali causati da corpi o sostanze estranee e danni causati da pulizia o eliminazione di ostruzioni da filtri, sistemi di scarico o cassette del detersivo.
- Danni alle seguenti parti: vetroceramica, accessori, cestelli per stoviglie e posate, tubi di alimentazione e scarico, guarnizioni, lampadine e coprilampadine, griglie, manopole, rivestimenti e parti del rivestimento. A meno che non si possa dimostrare che tali danni sono stati causati da difetti di produzione.
- Casi in cui non è stato riscontrato alcun difetto durante l'intervento di un tecnico.
- Riparazioni non eseguite dal nostro servizio assistenza autorizzato e/o da un partner contrattuale di assistenza autorizzato o in caso di uso di ricambi non originali.
- Riparazioni necessarie in seguito ad un'installazione non corretta o non conforme alle specifiche.
- Uso dell'elettrodomestico in un ambiente non domestico, ovvero per uso professionale.
- Danni da trasporto. In caso di trasporto del prodotto da parte del cliente presso il proprio domicilio o ad un altro indirizzo, IKEA non sarà in alcun modo responsabile per eventuali danni generati durante il trasporto. Tuttavia, in caso di trasporto del prodotto da parte di IKEA all'indirizzo di consegna del cliente, eventuali danni derivanti da questa consegna saranno coperti dalla garanzia.
- Costo inerente l'installazione iniziale dell'elettrodomestico IKEA. Tuttavia, se un fornitore di servizi IKEA o un suo partner di assistenza autorizzato ripara o sostituisce l'elettrodomestico in base ai termini della presente garanzia, lo stesso fornitore di servizi o il partner di assistenza autorizzato dovrà reinstallare l'elettrodomestico riparato o un elettrodomestico sostitutivo, se necessario.

Questa limitazione non si applica agli interventi eseguiti senza difetti da uno specialista qualificato che utilizza i nostri pezzi di ricambio originali per adattare l'elettrodomestico alle specifiche tecniche di sicurezza di un altro paese dell'UE.

### Come si applica la legge nazionale

La garanzia IKEA conferisce diritti legali specifici, che coprono o superano i requisiti locali. Tali condizioni non limitano tuttavia in alcun modo i diritti del consumatore definiti dalle leggi locali.

# Italiano

## Area di validità

Per gli elettrodomestici acquistati in un paese europeo e trasportati in un altro paese europeo, i servizi di assistenza saranno forniti come previsto dalle normali condizioni di garanzia applicabili nel nuovo paese. L'obbligo di fornire il servizio in base alle condizioni della garanzia si applica solo se l'elettrodomestico è conforme ed è installato secondo:

- le specifiche tecniche del paese in cui viene presentata la richiesta di garanzia;
- le Istruzioni di montaggio e le Informazioni sulla sicurezza contenute nel manuale dell'utente.

## Servizio post vendita dedicato agli elettrodomestici IKEA:

Non esitare a contattare il servizio post vendita IKEA per:

1. presentare una richiesta di assistenza ai sensi di questa garanzia;
2. chiedere chiarimenti in merito all'installazione dell'elettrodomestico IKEA come parte di una cucina IKEA dedicata. Il servizio non fornirà chiarimenti relativi a:
  - installazione complessiva di una cucina IKEA;
  - allacciamenti alla linea elettrica (se la macchina è sprovvista di spina e cavo), all'acqua e al gas, poiché devono essere eseguiti da un tecnico dell'assistenza autorizzato;
3. chiedere chiarimenti sul contenuto del manuale utente e sulle specifiche dell'elettrodomestico IKEA.

Per assicurare all'utente la migliore assistenza, è necessario che vengano lette attentamente le istruzioni di montaggio e/o la sezione corrispondente del manuale utente prima di contattarci.

## Come contattarci in caso di bisogno del nostro servizio



Fare riferimento all'ultima pagina del presente manuale per l'elenco completo dei contatti autorizzati IKEA e i relativi numeri di telefono nazionali.

- i** Per consentirci di fornire un servizio più rapido, raccomandiamo di utilizzare i numeri di telefono specifici elencati alla fine di questo manuale. Fare sempre riferimento ai numeri riportati nel libretto specifico dell'elettrodomestico per il quale si richiede assistenza. Prima di contattarci, assicurarsi di avere a portata di mano il codice prodotto IKEA (codice a 8 cifre) e il numero di serie (codice a 8 cifre che si trova sulla targhetta di identificazione) dell'elettrodomestico per il quale si richiede assistenza.

- i** **CONSERVARE LA RICEVUTA DI VENDITA!** Costituisce la prova d'acquisto ed è necessaria per l'applicazione della garanzia. Sulla ricevuta sono riportati anche il nome e il codice prodotto IKEA (codice a 8 cifre) per ciascuno degli elettrodomestici acquistati.

## È necessario ulteriore aiuto?

Per qualsiasi ulteriore domanda non inerente al servizio post vendita degli elettrodomestici, contattare il call center del negozio IKEA più vicino. Consigliamo di leggere attentamente la documentazione dell'elettrodomestico prima di contattarci.



Country		Phone number	Call Fee	Opening time
BE	België	23207208	Nationaal oproep tarief van toepassing	Mon-Fri 08.30-17.30
	Belgique	23207212	Tarif d'appel national s'applique	Mon-Fri 08.30-17.30
BG	България			
CZ	Česká Republika	210023218	Cena hovoru je stejná jako za vnitrostátní hovor	Mon-Fri 08 -18.00
DK	Danmark	89874464	nationale opkaldstakster gælder	Mon-Fri 08 -17.00
DE	Deutschland	21141873111	Der Anruf wird zum nationalen Tarif abgerechnet	Mon-Fri 08 – 20 Sat 08 – 20
GR	Ελλάδα	2241888013	εφαρμόζεται χρέωση με κόστος εθνικής κλήσης	Mon-Fri 09 -18.00
ES	España	930476717	Se aplica tarifa de la llamada nacional	Mon-Fri 09 - 20 Sat 10 - 13
FR	France	186651118	Tarif d'appel national s'applique	Mon-Fri 09 - 20 Sat 10 - 19
HR	Hrvatska	517776620	"PRIMJENJUJU SE NACIONALNE CIJENE POZIVA"	Mon-Fri 08 -17.00
IR	Ireland	www.ikea.com		
IS	Ísland	www.ikea.com		
IT	Italia	282940420	La tariffa applicata è quella di una chiamata nazionale	Mon-Fri 09 – 20 Sat 10-18
CY	Κυπρος	www.ikea.com		
LT	Lietuva	www.ikea.com		
LU	Luxembourg	227941783	Geen extra kosten. Alleen lokaal tarief.	Mon-Fri 08.30-17.30
HU	Magyarország	www.ikea.com		
NL	Nederland	338080348	Nationaal oproep tarief van toepassing	Mon-Fri 08.30-17.30
NO	Norge	23964371	nasjonale ringepriser gjelder	Mon-Fri 08 -17.00
AT	Österreich	720882522	Der Anruf wird zum nationalen Tarif abgerechnet	Mon-Fri 08 – 20 Sat 08 – 20
PL	Polska	221032558	Obowiązuje krajowa cena połączenia	Mon-Fri 08 – 20 Sat 09 – 17
PT	Portugal	1308810176	Aplica-se a tarifa de chamada nacional	Mon-Fri 09 - 19.00
RO	România	www.ikea.com		
CH	Schweiz	435080480	Der Anruf wird zum nationalen Tarif abgerechnet	Mon-Fri 09 - 20 Sat 10 - 19
	Suisse	435080502	Tarif d'appel national s'applique	Mon-Fri 09 - 20 Sat 10 - 19
	Svizzera	435080470	La tariffa applicata è quella di una chiamata nazionale	Mon-Fri 09 - 20 Sat 10 - 19
SI	Slovenija	618888429	Velja cenik ( tarifa ) za nacionalne klice	Mon-Fri 08 -17.00
SK	Slovensko	618888429	Platí vnútroštátna cena hovoru	Mon-Fri 08 -18.00
FI	Suomi	517776620	Käytämme kotimaanpuhelin hintaa	Mon-Fri 08 -16.00
SE	Sverige	858099110	Nationella samtalsavgifter gäller	Mon-Fri 08 -17.00
GB	United Kingdom	2036579117	National Call Rate Apply	Mon-Fri 09 - 19 Sat/Sun 10 - 18
RS	Србија	1114251079	Primenjuje se nacionalna cena poziva	Mon-Fri 09 -17.00
EE, LV, UA	Eesti, Latvija, Україна	www.ikea.com		
MA	المغرب	www.ikea.com		
	Maroc	www.ikea.com		





